

HW250 MH

Con motor Clase 4 Final Instalado

* La foto puede incluir equipamiento opcional.



Oficina Principal (Oficina de Ventas)
14F, GLOBAL R&D CENTER, 477 BUNDANG SUSEO-RO, BUNDANG-GU, SEONGNAM-SI, GYEONGGI-DO, 13553, KOREA



Potencia Bruta (J1995)
183 HP (136,8 kW) a 2.000 rpm

Potencia Neta (J1349)
174 HP (129,4 kW) a 2.000 rpm

Peso Operativo
Estabilizador Delantero y Trasero : 26.100 kg (57.540 lb)
Estabilizador Delantero y Trasero con Pinza Naranja : 27.500 kg (60.630 lb)

POR FAVOR CONTÁCTENOS

LO MÁS NUEVO Y LO MEJOR

HW250MH

LA MEJOR PRODUCTIVIDAD Y DURABILIDAD

- Cilindros de Brazo Laterales
- Brazo de Cuello de Cisne para la Pinza Naranja
- Brazo Recto para Clasificar la Pinza
- Placa de la Cubierta para Tuberías
- Placa de Cubierta Mejorada para ir más Hacia Afuera
- Velocidad Rápida para el Aguilón y el Giro
- Parachoques Lateral de Rápida Velocidad para el Aguilón y el Giro

FACILIDAD DE CONTROL Y SEGURIDAD DEL OPERADOR

- Tubería Rotacional y RCV Proporcional Doble
- Pinza Rotativa Hidráulica
- Peldaño de Entrada a la Cabina
- Parachoques Lateral de la Estructura Superior
- Palanca de Seguridad Extra de Cabina (Solo en Europa)
- Espejo Adicional para Ver el Ángulo Muerto

POTENTE ELEVADOR DE CABINA

- Super Estructura del Bastidor Portante
- Elevación de 2,5 metros para Mayor Visibilidad
- Válvula de Manilla como Elemento Adicional para la Salida de Emergencia
- FOG disponible

FOR YOUR SATISFACTION

- Eje Ancho Disponible
- Neumático Macizo Disponible
- Cámara Trasera y Luz de Trabajo LED



* La foto puede incluir equipamiento opcional.

Nueva Elevación de Cabina

- elevación de 2,5 metros para mayor visibilidad
- Handle valve as extra feature for emergency exit



Cilindros de Brazo Laterales

magen Más Equilibrada y Robusta



Súper Estructura del Bastidor Portante

Estructura de caja aplicada sobre todas las placas de soporte.



Peldaño Adicional para el Operador, en el Estabilizador + Cabina.

Comodidad de la cabina Entrada



LA MEJOR PRODUCTIVIDAD Y EFICIENCIA DE COMBUSTIBLE

Equipadas con motores ecológicos de alto rendimiento que cumplen los requisitos de emisiones de motores Clase 4 Final.

* Photo may include optional equipment.

Válvula de Manilla

- Control de Elevación Manual para Salida de Emergencia
- Disponible desde el exterior - condición del suelo

Cabina Interior



Cabina Exterior



Más Altura de Elevación

Altura mejorada (2,5 metros de Elevación)



Parachoques Lateral de Serie

Cubierta en la parte superior de la carrocería y buena comodidad para los clientes

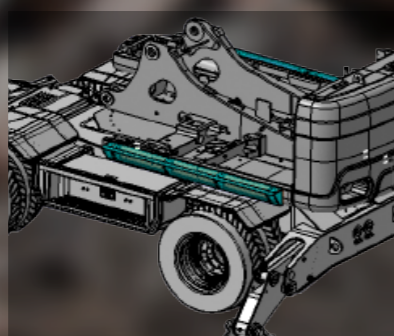

POTENTE ELEVADOR DE CABINA

El verdadero valor de la HW250 MH reside en su durabilidad. La robusta estructura del bastidor y los implementos, muestran el valor real de la HW250 MH en entornos de trabajo difíciles, y prometen una mayor productividad.





EASY CONTROL AND OPERATOR'S SAFETY

Many electronic functions are concentrated in the most convenient spot for operators to improve work efficiency. The highly-advanced infotainment system, a product of HCE's intensive information technology development, enables both productivity and comfort while working! HW250 MH is designed with the operator in mind.



HW250 MH con tecnología avanzada, garantiza nuestra seguridad en una obra de construcción.

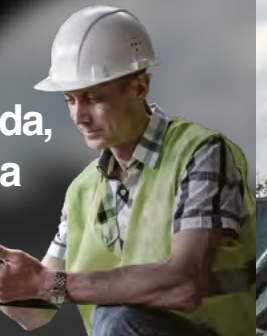

Las excavadoras son producto del espíritu de iniciativa, creatividad y fuerte empuje del HCE. Los ingenieros de HCE, que son los mejores del sector, han trabajado sin descanso para ofrecer un producto con cero defectos. La nueva HW250 MH refleja las necesidades de los clientes sobre el terreno, recopiladas tras un exhaustivo seguimiento.

COMODIDAD DEL OPERADOR

En la cabina del HW250 MH, usted puede ajustar fácilmente la configuración de los asientos, la consola y los reposabrazos, para adaptarlos a su nivel de confort preferido. La posición y la altura del asiento y de la consola pueden ajustarse de forma conjunta e independiente. Otros ajustes preferentes que contribuyen al confort general del operador, son el sistema de aire acondicionado automático de alta capacidad, y el reproductor de radio/USB.



Reducción del Estrés

El trabajo ya es bastante estresante. Su entorno de trabajo debe estar libre de estrés. La HW250 MH de Hyundai ofrece mejores comodidades en la cabina, espacio adicional, y un asiento confortable, para minimizar el estrés del operador. Un potente sistema de climatización proporciona al operador una temperatura óptima del aire. Un avanzado sistema de audio con reproductor USB, AM/FM estéreo, además de controles situados a distancia, es perfecto para escuchar su música favorita. Los operadores pueden incluso hablar por teléfono con la función de manos libres.

Operador - Panel de Instrumentos Accesible

El nuevo y avanzado panel con pantalla LCD en color de 7 pulgadas de ancho e interruptor basculante, permite al operador seleccionar sus preferencias personales para la máquina. La selección de potencia y modo de trabajo, el auto-diagnóstico, la cámara de visión trasera opcional, las listas de comprobación de mantenimiento, la seguridad de arranque de la máquina y las funciones de video, se integraron en el panel para hacer que la máquina fuera más versátil, y el operador más productivo.

Mejora del Cumplimiento de la Normativa

* Solo para Europa



* This may include optional equipment.

ESPECIFICACIONES

MOTOR

Fabricante / Modelo		CUMMINGS QSB6.7	
Tipo		4 ciclos turbo-alimentados, motor diésel enfriado por flujo de aire	
Potencia nominal de la rueda volante	SAE	J1995 (bruto)	183 HP (136,8 kW) a 2.000 rpm
		J1349 (neto)	174 HP (129,4 kW) a 2.000 rpm
	DIN	6271/1 (bruto)	186 HP (136,8 kW) a 2.000 rpm
		6271/1 (neto)	176 HP (129,4 kW) a 2.000 rpm
Torque máx.		85,7 kgf. m (620lbf-pie)/1.500rpm	
Diámetro x Desplazamiento		107 X 124 mm (4,2" X 4,9")	
Desplazamiento del pistón		6.700 cc (409 pulg3)	
Baterías		2 X 12V X 100Ah	
Motor de arranque		Denso 24V - 4,8 kW	
Alternador		Denso 24V - 95 Amp	

SISTEMA HIDRÁULICO

BOMBA PRINCIPAL

Tipo	Bombas de pistones de cilindraje variable y eje en tándem
Flujo máx.	2 X 234 l/min (61,8 gpm)
Sub-bomba para el circuito piloto (Bomba de velocidades)	25,5 l/min (6,7 gpm)

SISTEMA DE BOMBA DE DETECCIÓN CRUZADA Y AHORRO DE COMBUSTIBLE

MOTORES HIDRÁULICOS

Desplazamiento	Two speed axial pistons motor with brake valve and parking brake
Oscilación	Axial piston motor with automatic brake

AJUSTE DE LA VÁLVULA DE ALIVIO

Circuitos implementarios	350 kgf/cm ² (4,980 psi)
Desplazamiento	380 kgf/cm ² (5,400 psi)
Aumento de potencia (aguilón, brazo, pala)	380 kgf/cm ² (5,400 psi)
Circuito de oscilamiento	265 kgf/cm ² (3,770 psi)
Circuito piloto	40 kgf/cm ² (570 psi)
Válvula de servicio	Installed

CILINDROS HIDRÁULICOS

Nº de cilindros	Aguilón	120 x 1,290 mm
diámetro x desplazamiento	Brazo	140 x 1,510 mm
	Estabilizador	130 x 427 mm

* Aceite Bio-hidráulico Hyundai (HBHO) disponible.

TRANSMISIONES Y FRENS

Método de accionamiento	Tipo Totalmente Hidrostático
Motor de accionamiento	Motor de pistones axiales, diseño dentro de la zapata
Sistema de reducción	Reductor planetario
Tracción máx. en la barra de tracción	11.600 kgf (25.570 lbf)
Velocidad máx. de desplazamiento (alta / baja)	35 km/h / 9,1 km/h (5,65 mph)
Gradeabilidad	33°(65 %)

Freno de Servicio :

- Freno doble independiente, freno hidráulico total en el eje delantero y trasero.
- Freno de discos múltiples de tipo húmedo liberado por muelle, y de aplicación hidráulica.

Freno de Mano :

- Freno de disco húmedo de accionamiento por muelle y liberación hidráulica en la transmisión.

CONTROLES

Los mandos y pedales accionados por presión del piloto con palanca desmontable, proporcionan un manejo casi sin esfuerzo y sin fatiga.

Control piloto	Dos mandos con una palanca de seguridad (LH): Oscilación y brazo, (RH): Aguilón y Pala (ISO)
Desplazamiento y dirección	Pedales y Manilla
Acelerador del motor	Eléctrico, tipo Dial (Selector)

PESO OPERATIVO (APROXIMADO)

Peso operativo con el aguilón recto, de 6,5 m (21' 4"), Brazo de cuello de cisne de 4,5 m (14' 9"), 0,60m³ (0,78 yd³), lubricante, refrigerante, tanque de combustible lleno y depósito hidráulico, etc.

PESO OPERATIVO

Estabilizador Delantero y Trasero	26,100 kg (57,540 lb)
Estabilizador Delantero y Trasero con Gancho Naranja	27,500 kg (60,630 lb)

SISTEMA DE OSCILACIÓN

Motor basculante	Motor de pistones axiales de cilindrada fija
Reducción de oscilaciones	Reductor planetario de velocidades
Lubricación de rodamientos oscilantes	Engrasado
Freno de oscilación	Disco húmedo múltiple
Velocidad de Oscilación	9.7 rpm

CAPACIDADES DE RECARGA DE SERVICIO

Re-llenado de combustible	litro	Reino Unido (gal)
Tanque de combustible	310.0	81.9
Refrigerante del motor	40.0	10.6
Aceite de motor	23.7	6.3
Dispositivo de Oscilación	6.2	1.6
Eje	Frontal	14.6
	Trasera	18.5
Sistema hidráulico (incluido el depósito)	340.0	89.8
Depósito hidráulico	165.0	43.6
DEF / AdBlue®	27.0	7.1

TREN DE RODAJE

El bastidor reforzado de sección en caja está totalmente soldado y sometido a poca tensión. Hoja excavadora y estabilizadores disponibles. Diseño de pasador instalado.

Estabilizador	Indicado para la máxima estabilidad de funcionamiento al excavar y levantar. Puede montarse en la parte delantera o trasera.
---------------	--

DIMENSIONES Y RADIO DE TRABAJO

HW250 MH DIMENSIONES

Mono-Aguilón de 6,5 m (21' 4"), brazo de 4,5 m (14' 9").

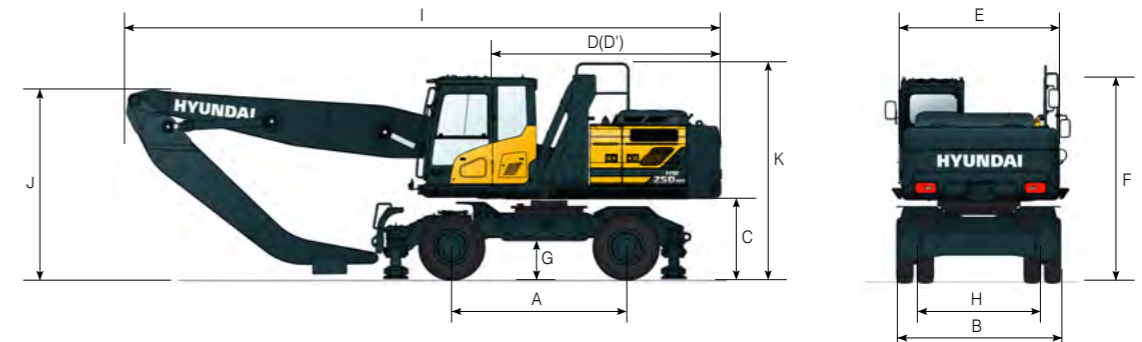

Unidad : mm (pies-pulgadas)

A	Distancia entre Ejes	2,800	(9' 2")
B	Eje Estándar	2,530	(8' 4")
	Eje Ancho	2,700	(8' 10")
C	Distancia al Suelo, del Contrapeso	1,300	(4' 3")
D	Distancia trasera	2,840	(9' 4")
D'	Radio de giro trasero	2,913	(9' 7")
E	Anchura de la Estructura Superior	2,530	(8' 4")
F	Altura Total de la Cabina	3,245	(10' 8")
G	Min. Separación del suelo	353	(1' 2")
H	Banda de Rodamiento	1,914	(6' 3")

	Longitud del Aguilón	6,500	(21' 4")
	Longitud del Brazo	4,500	(14' 9")
I	Longitud Total (Posición de Transporte)	9,730	(31' 11")
J	Altura Total del Aguilón (Posición de Transporte)	3,200	(10' 6")
K	Altura Total de la Barandilla	3,460	(11' 4")

HW250 MH - RANGO DE TRABAJO



Unidad : mm (pies-pulgadas)

	Longitud del Aguilón	6,500 (21' 4")	
	Longitud del Brazo	Brazo de Cuello de Cisne	Brazo Recto (Opcional)
		4,500 (14' 9")	4,000 (13' 1")
A	Máx. Alcance de la Excavación	10,700 (35' 1")	10,400 (34' 1")
B	Max. Profundidad de Excavación	4,700 (15' 5")	4,200 (13' 9")
D	Máx. Altura de Excavación	12,000 (39' 4")	12,000 (39' 4")
F	Min. Radio de Giro (sin pinza)	2,700 (8' 10")	2,700 (8' 10")
F'	Min. Radio de Giro (con garfio)	3,000 (9' 10")	3,000 (9' 10")

IMPLEMENTO ESPECIAL

MEMORÁNDUM

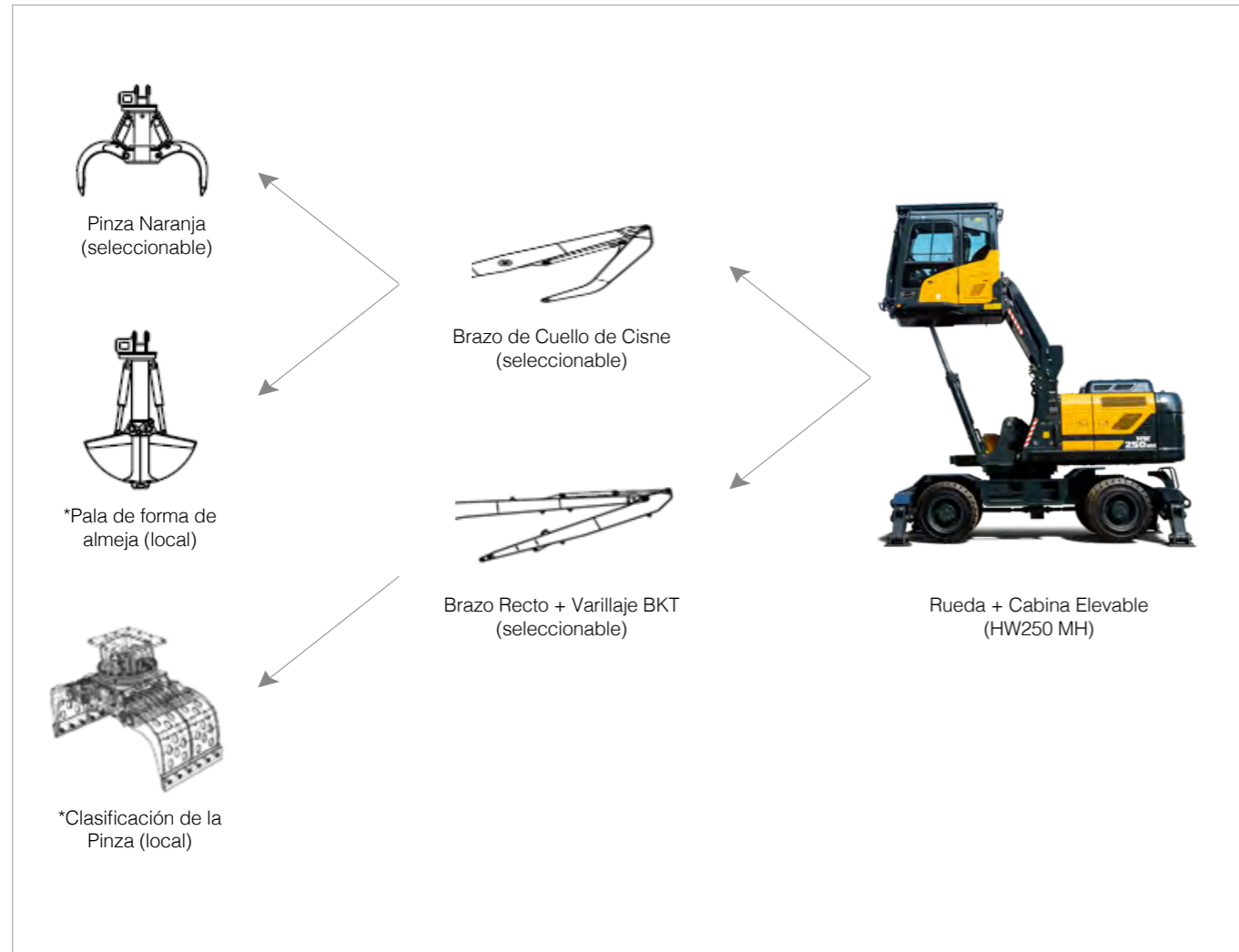

PINZA NARANJA

Unidad : mm

MÁQUINA	TIPO	CAPACIDAD	A	B	C	D	E	F	PESO
HW250 MH	MEDIO CERRADO (Hyd. Rotacional)	0,6 cu.m (m ³)	1,526	1,934	2,297	1,806	2,120	Φ2297	1,460kg

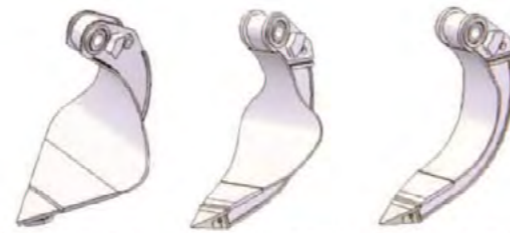
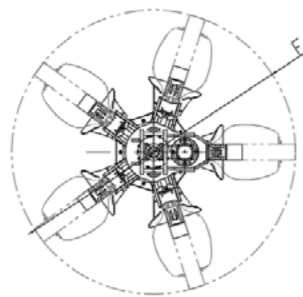
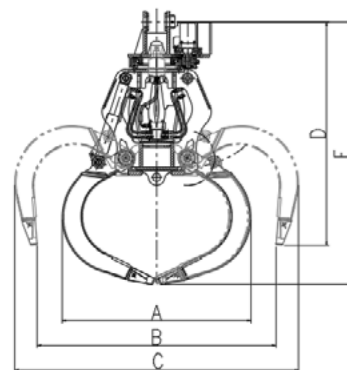

TOTALMENTE CERRADO

MEDIO CERRADO

ABIERTO

MEMORÁNDUM

MEMORÁNDUM