

ÉQUIPEMENT STANDARD

CABINE AU NORME ISO

- CABINE ROPS (ISO 12117-2)
 - FOPS (ISO 10262 niveau I)
 - TOPS (ISO 12117)
 - Cabine en acier toutes saisons avec visibilité panoramique
 - Vitres en verre de sécurité
 - Essuie-glace de type montant
 - Vitres avant coulissante repliable
 - Vitres latérale coulissante
 - Porte verrouillable
 - Boîte d'accessoires et cendrier
- ### Surveillance centralisée
- Régime moteur
 - Jauges
 - Jauge de niveau de carburant

- Jauge de température du liquide de refroidissement du moteur
 - Avertissement du niveau de carburant
 - Pression d'huile du moteur
 - Température du liquide de refroidissement du moteur
 - Température de l'huile hydraulique
 - Batterie faible
 - Indicateur d'obstruction du filtre à air
 - Préfiltre à carburant
- ### Climatiseur et chauffage
- Kit de tuyauterie à action simple (brise-roche, etc.)
 - Serrures pour portes et cabine, une clé
 - Radio/lecteur USB avec télécommande
 - Rétroviseur extérieur
 - Siège à suspension entièrement réglable avec

- ceinture de sécurité
- Système d'inclinaison du boîtier de console (GH)
- Trois phares de travail avant
- Klaxon électrique
- Batterie (1 × 12 V × 100 AH)
- Interrupteur principal de batterie
- Alimentation 12 volts
- Frein de rotation automatique
- Réservoir amovible
- Séparateur d'eau, conduite de carburant
- Flèche mono (3,4 m, 11' 2")
- Bras (1,67 m, 5' 6")
- Patins de chenille (450 mm, 1' 6")
- Garde-chaîne de chenille
- Aide au démarrage (chauffe-air) pour temps froid

ÉQUIPEMENT EN OPTION

- Pompe de remplissage de carburant (35ℓ/min, 9,2 US gpm)
- Lampe de balisage
- Kit de tuyauterie à double action (benne preneuse, etc.)
- Accumulateur, descente d'équipement de travail
- Transducteur électrique
- Alarme de déplacement

- Attache rapide
- Chenille en caoutchouc (400 mm, 16")
- Patins de chenille (600 mm, 1' 12")
- Bras long (2,2 m, 7' 3")
- Trousse à outils
- Combinaison pour opérateur

- Siège à suspension mécanique avec chauffage
- Lampe de travail arrière de la cabine
- Soupape de changement de configuration de levier
- Patins de chenille (600 mm, 1' 12")
- CWT supplémentaire (400 kg, 880 livres)

* Les équipements de série et en option peuvent varier. Contactez votre concessionnaire Hyundai pour plus d'informations. La machine peut varier en fonction des normes internationales.

* Les photos peuvent inclure des accessoires et équipements optionnels qui ne sont pas disponibles dans votre région.

* Les matériaux et les spécifications sont susceptibles de changer sans préavis.

* Toutes les mesures impériales sont arrondies à la livre ou au pouce le plus proche.



Siège social (bureau de vente)
14 ÉTAGE, GLOBAL R&D CENTER, 477 BUNDANG SUSEO-RO, BUNDANG-GU, SEONGNAM-SI, GYEONGGI-DO, 13553, CORÉE

VEUILLEZ NOUS CONTACTER

2026. MAR

80 CR-9

Avec le moteur Tier 4 intermédiaire installé



HYUNDAI

Fierté au travail

Hyundai Heavy Construction Equipment s'efforce de construire des équipements de terrassement de pointe pour offrir à chaque opérateur une performance maximale, plus de précision, des préférences de machines polyvalentes et une qualité éprouvée. Prenez fierté dans votre travail avec Hyundai !

Robex 80CR-9

Visite guidée de la machine

Châssis supérieur et inférieur robuste.

Le châssis supérieur est conçu avec une intégrité structurelle optimale pour absorber les impacts et les contraintes opérationnelles. Le châssis central de style X et le châssis de la chenille en section caisson renforcée offrent une résistance exceptionnelle et une durée de vie prolongée, résistant aux conditions de travail difficiles.

Technologie moteur

Le moteur Yanmar 4TNV98, certifié Tier 4 intermédiaire, est économe en carburant et offre une puissance fiable et éprouvée. Ce moteur est contrôlé électroniquement pour un ratio optimal carburant-air et une combustion propre et efficace, et offre une faible nuisance sonore avec des fonctionnalités anti-redémarrage.

Système de contrôle efficace

Tous les dispositifs de commande sont disposés pour une productivité accrue et un confort opérateur amélioré. Des commandes efficaces et ergonomiques permettent à l'opérateur de contrôler la machine dans n'importe quel environnement de travail. Un levier de sécurité sur la console gauche est fourni pour empêcher de sortir de la cabine alors que les commandes hydrauliques sont actives.

Système hydraulique avancé

Le système hydraulique avancé du R80CR-9 inclut un système de sommation de flux pour le bras, un système de maintien de la flèche et un frein de stationnement de rotation pour un contrôle doux et précis. D'autres caractéristiques précieuses incluent un amortisseur hydraulique dans la pédale de déplacement, et un réducteur de rotation hydrauliquement lubrifié avec une chambre à graisse sans fuite.

Cabine confortable et durable

La cabine est spacieuse et conçue de manière ergonomique, pour réduire le bruit et offrir une bonne visibilité. Le châssis de la cabine répond aux normes internationales TOPS, ROPS, FOPS, garantissant la sécurité de l'opérateur.

Confort de l'opérateur

Les fonctionnalités pratiques pour l'opérateur incluent un siège à suspension, une excellente visibilité et un espace de rangement variable pour un confort opérateur avancé. Le nouvel ensemble de LED conçu fournit des informations actuelles, y compris le régime moteur, le liquide de refroidissement du moteur, le niveau de carburant et les composants électriques. Un verrou de sécurité pour les fonctions hydrauliques et des fonctionnalités de diagnostic automatique sont également disponibles.

Un système de climatisation puissant et un lecteur Radio & USB contribuent à un environnement de travail productif.

Entretien facile et simple

L'accès large ouvert des portes, capots et couvertures est conçu pour faciliter la maintenance. Le filtre à air et les points de graissage centralisés sont également intégrés pour un service facile.

Durée de vie prolongée des composants

Les composants et pièces d'usure à longue durée de vie, y compris les filtres hydrauliques, l'huile, les cales et les bagues, contribuent à réduire les coûts d'exploitation.



La photo peut inclure des équipements optionnels.

Préférence

Le R80CR-9, puissant et sophistiqué, offre à l'opérateur un environnement de travail vaste et confortable et un siège à suspension ergonomiquement conçu avec des accoudoirs pour une expérience opérationnelle améliorée. Pour plus de commodité, des manettes de commande précisément conçues et un moniteur facile à lire offrent à l'opérateur un accès rapide aux informations et au contrôle de la machine.



*La photo peut inclure des équipements optionnels

Confort de l'opérateur La cabine de l'opérateur du R80CR-9 est conçue pour une expérience de conduite confortable. Un siège à suspension ergonomiquement conçu, des accoudoirs réglables et un environnement spacieux contribuent à minimiser la fatigue de l'opérateur. Les leviers de commande sont facilement accessibles et un affichage des instruments est fourni pour tenir l'opérateur informé des informations pertinentes de la machine.

1. Un grand vitrage supérieur de toit offre une visibilité supplémentaire et un store enrouleur est fourni pour réduire l'éblouissement et la lumière du soleil.
2. Un système audio avancé avec stéréo AM/FM et entrée pour lecteur USB, ainsi qu'une commande déportée, est parfait pour écouter vos musiques préférées.
3. Une fonction de téléphone mains libres est disponible pour une utilisation sûre et pratique du téléphone.
4. Des joysticks ergonomiquement conçus réduisent la fatigue de l'opérateur pendant la journée de travail.
5. Un cadran Accel avec lampe LED est facile à contrôler et reconnaissable dans l'obscurité.
6. Plusieurs compartiments de rangement sont disponibles pour plus de commodité.



Store enrouleur Radio et lecteur USB avec télécommande Téléphone mains-libres Joystick Cadran Accel avec lampe LED Compartiment de rangement

Cabine améliorée

Le R80CR-9 de Hyundai est équipé pour la commodité et la productivité.

1. Une vitre à position réglable empêche le mouvement de la vitre pendant l'opération.
2. Une vitre avant pliante coulissante est facilement ouverte et stockée en toute sécurité en position ouverte pour améliorer la ventilation et la visibilité.
3. Un console de commande latérale gauche inclinable facilite l'entrée et la sortie de la cabine.
4. Un système de climatisation entièrement automatique fournit à l'opérateur une température de l'air optimale.



Vitre latérale réglable Vitre avant coulissante repliable Console de commande inclinable

Système de ventilation



Cabine large avec une excellente visibilité

La cabine nouvellement conçue a été pensée pour plus d'espace, un champ de vision élargi et un confort de l'opérateur. Une attention particulière a été portée à un intérieur propre, ouvert et pratique avec une excellente visibilité sur les environs de la machine et le travail en cours. Cette combinaison bien équilibrée d'aspects de précision place l'opérateur dans la position idéale pour travailler en toute sécurité.



Opérateur - Cluster convivial

Le nouvel ensemble de LED avancé permet à l'opérateur de sélectionner ses préférences personnelles pour la machine. Le moniteur affiche les tours par minute du moteur, la température de l'huile moteur, la température de l'eau et les informations pour tous les dispositifs électroniques. Des sélections de boutons sont disponibles pour le mode ralenti automatique, la puissance maximale, et la vitesse de déplacement. Une fonction de sécurité est également fournie pour empêcher le démarrage de la machine sans un mot de passe approprié.

Précision et performance

Les technologies innovantes du système hydraulique rendent l'excavatrice R80CR-9 rapide, douce et facile à contrôler. De plus, le R80CR-9 est conçu pour des performances maximales afin de maintenir l'opérateur productif.



*La photo peut inclure des équipements optionnels



Déport de flèche

La fonction de déport de la flèche du R80CR-9 est conçue pour un travail efficace dans les zones résidentielles et urbaines encombrées. La flèche peut être décalée à gauche ou à droite dans une plage de fonctionnement. De plus, un couple de rotation accru fournit une capacité opérationnelle améliorée sur les pentes.

Système hydraulique amélioré

L'appariement optimisé entre le joystick et la valve de commande principale améliore le contrôle précis et la douceur de fonctionnement. Un système de sommation de débit du bras fournit des économies d'énergie, réduit la cavitation et augmente la vitesse. Pour améliorer la sécurité et éviter la dérive de la flèche, le R80CR-9 est équipé d'un système de maintien de flèche intégré.



Yanmar 4TNV98

La plus haute puissance moteur de sa catégorie

Le moteur Yanmar 4TNV98 fournit un couple maximal de 24,5 kgf.m (177 lbf.pi) avec 60 ch à 2 100 tr/min de puissance nominale. Cela signifie que le R80CR-9 fonctionne avec le plus de puissance de sa catégorie, vous donnant plus de puissance pour accomplir le travail.

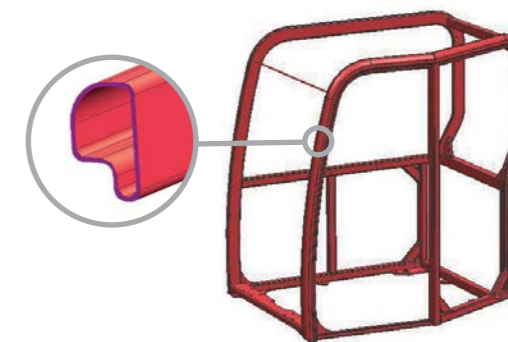

Résistance structurelle

La structure de la cabine du R80CR-9 a été équipée de tubes plus solides mais plus minces pour une sécurité accrue et une meilleure visibilité. L'acier à faible contrainte et à haute résistance est intégralement soudé pour former un cadre supérieur et inférieur plus solide et plus durable. L'intégrité structurelle a été testée au moyen d'une analyse FEM (méthode des éléments finis) et de tests de durabilité à long terme.



Faible déport arrière

Le rayon de rotation à faible déport arrière du R80CR-9 permet à l'opérateur de travailler dans des zones confinées, comme à proximité des bâtiments, sur les routes et dans les zones urbaines. Ce design de rayon compact permet une exploitation facile et efficace dans tout environnement de travail à espace limité.

Rentabilité

Le R80CR-9 est conçu pour maximiser la rentabilité grâce à des efficacités améliorées, des fonctionnalités de service renforcées et des composants à longue durée de vie.

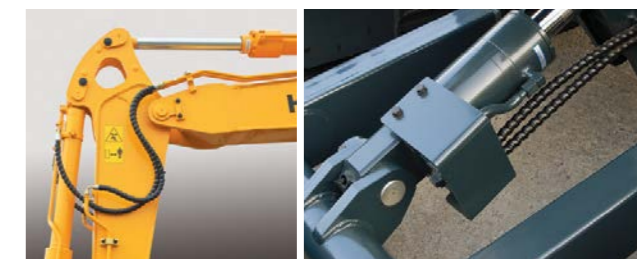

Durabilité améliorée

Le renforcement du manchon de bras et le couvercle du vérin de la lame du R80CR-9 offrent une meilleure fiabilité dans les conditions de travail difficiles.



Changement facile du filtre à air

Le R80CR-9 est équipé d'un filtre à air en plastique durable conçu pour une maintenance facile.

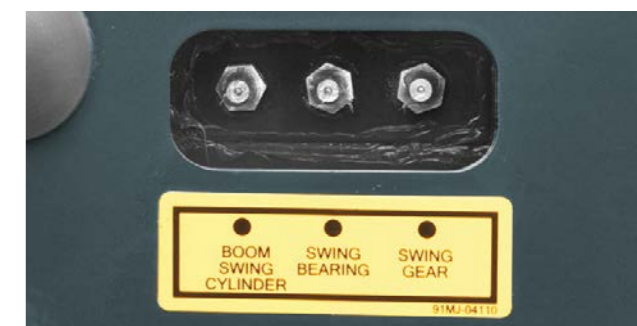

Raccords de graissage centralisés

Une banque de lubrification centralisée est disponible pour un service et une maintenance plus rapides et plus faciles.



Capot moteur largement ouvrable

Un capot moteur de type ouverture totale nouvellement conçu rend le service plus pratique sur le R80CR-9.



Cabine inclinable

La cabine inclinable du R80CR-9 offre à l'opérateur une maintenance pratique.

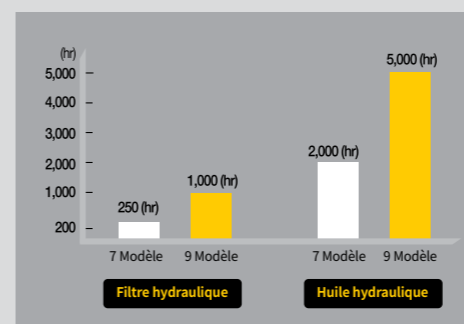

Composants à longue durée de vie

Les excavatrices de la série 9 ont été conçues avec des bagues pour des intervalles de lubrification prolongés (250 heures) et des cales en polymère (résistantes à l'usure, réductrices de bruit), des filtres hydrauliques à longue durée de vie (1 000 heures), de l'huile hydraulique à longue durée (5 000 heures), des systèmes de refroidissement plus efficaces et des systèmes de préchauffage intégrés qui prolongent les intervalles de service, minimisent les coûts d'exploitation et réduisent le temps d'arrêt de la machine.

*La photo peut inclure des équipements optionnels

Spécifications

MOTEUR

MODÈLE		YANMAR 4TNV98	
Type		Moteur diesel à 4 temps refroidi par eau, 4 cylindres en ligne, injection directe, et à faibles émissions	
Puissance nominale au volant	SAE	J1995 (brut)	59,6 ch (44,4 kW) à 2 100 tr/min
		J1349 (net)	58,2 ch (43,4 kW) à 2 100 tr/min
	DIN	6271/1 (brut)	60,4 PS (44,4 kW) à 2 100 tr/min
		6271/1 (net)	59,0 PS (43,4 kW) à 2 100 tr/min
Couple maximum		24,5 kgf.m (177 lbf.pi) à 1 350 tr/min	
Alésage x Course		98 mm (3,86") x 110 mm (4,33")	
Déplacement du piston		3 319 cm ³ (202 pouces cubes)	
Batteries		2 x 12 V x 100 AH	
Démarreur		12V - 3,0 kW	
Alternateur		12V - 80 Amp	

SYSTÈME HYDRAULIQUE

POMPE PRINCIPALE	
Type	Deux pompes à pistons à déplacement variable + pompe à engrenages
Débit Max.	2 x 72 l/min + 53,2 l/min
Sous-pompe pour circuit pilote	Pompe à engrenages

Système de pompe économiseur de carburant et à détection croisée

MOTEURS HYDRAULIQUES	
Déplacement	Moteur à pistons axiaux à deux vitesses avec clapet de contrepoids et frein de stationnement
Rotation	Moteur à pistons axiaux avec frein automatique

RÉGLAGE DE LA VALVE DE DÉCHARGE

Circuits des équipements	P1 / P2 : 280 kgf/cm ² (3 980 psi) P3 : 230 kgf/cm ² (3 270 psi)
Circuit de déplacement	280 kgf/cm ² (3 980 psi)
Circuit de rotation	230 kgf/cm ² (3 270 psi)
Circuit pilote	35 kgf/cm ² (500 psi)
Valve de service	Installée

CYLINDRES HYDRAULIQUES

Nombre de cylindres alésage x course	Flèche : 1-115 x 850 mm (4,5" x 33,5")
	Bras : 1-100 x 870 mm (3,9" x 34,3")
	Godet : 1-85 x 685 mm (3,3" x 27,0")
	Déport de flèche : 1-110 x 744 mm (4,3" x 29,3")
	Lame de remblayage : 1-130 x 152 mm (5,1" x 6,0")

NIVEAU SONORE (CABINE)

NIVEAUX SONORE (VANNE DYNAMIQUE)	
LwA	98 dB
LpA	78 dB

SYSTÈME DE DÉPLACEMENT

Méthode de conduite	Type entièrement hydrostatique
Moteur de conduite	Moteur à pistons axiaux, conception à patin
Système de réduction	Engrenage de réduction planétaire
Traction max. (Tirette d'attelage)	7 400 kgf (16 310 lbf)
Vitesse de déplacement max. (élevée/faible)	4,3 km/h (2,7 mi/h) / 2,8 km/h (1,7 mi/h)
Capacité de montée	35° (70%)
Frein de stationnement	Disque humide multiple

COMMANDE

Joysticks et pédales actionnés par pression pilote avec levier détachable offrent une opération presque sans effort et sans fatigue.

Commande pilote	Deux joysticks avec un levier de sécurité (GH) : Oscillation du bras, déport de flèche (DH) : flèche et godet (ISO)
Déplacement et direction	Deux leviers avec pédales
Accélérateur du moteur	Électrique, type cadran

SYSTÈME DE ROTATION

Moteur de rotation	Moteur à pistons axiaux
Réduction de rotation	Réducteur planétaire
Lubrification du roulement de rotation	Baigné de graisse
Frein de rotation	Disque humide multiple
Vitesse de rotation	9,6 tr/min

CAPACITÉ DES LIQUIDES DE REFROIDISSEMENT ET LUBRIFIANTS

(Remplissage)	litre	gallons US	gallons GB
Réservoir de carburant	120,0	31,7	26,4
Liquide de refroidissement moteur	11,0	2,9	2,4
Huile moteur	11,6	3,1	2,6
Transmission finale (chacune)	1,2	0,3	0,3
Réservoir hydraulique	71,0	18,8	15,6
Système hydraulique	120,0	31,7	26,4

TRAIN DE ROULEMENT (CHÂSSIS)

Le châssis central de type à pattes en X est soudé intégralement avec des châssis de chenille à section renforcée. Le train de roulement comprend des rouleaux lubrifiés, des tendeurs de chenille avec ressorts amortisseurs et des pignons, ainsi qu'une chaîne de chenille avec des patins à triple barrette.

Châssis central	Type à pattes en X (X-Leg)
Châssis de chenille	Type de boîte pentagonale
Nombre de patins de chenille de chaque côté	39
Nombre de rouleaux supérieurs de chaque côté	1
Nombre de rouleaux inférieurs de chaque côté	5

POIDS OPERATOIRE (APPROXIMATIF)

Poids opérationnel, incluant une flèche de 3 400 mm (12' 2"), un bras de 1 670 mm (5' 6"), un godet d'excavation de 0,28 m³ (0,37 yd³) SAE entassé, lubrifiant, liquide de refroidissement, réservoir de carburant plein, réservoir hydraulique et l'équipement standard.

POIDS DES COMPOSANTS PRINCIPAUX	
Structure supérieure	4 090 kg (9 020 livres)
Flèche mono (avec vérin de bras)	550 kg (1 210 livres)

POIDS OPÉRATIONNEL		
Poids opérationnel	Acier (450)	8 350 kg (18 410 livres)
	Acier (600)	8 510 kg (18 760 livres)
	Caoutchouc (450)	8 250 kg (18 190 livres)

Flèche mono avec lame		
Ground Pressure	Steel (450)	0.39 kgf-m / cm ² (5.55 psi)
	Steel (1,600)	0.30 kgf-m / cm ² (4.27 psi)
	Rubber (450)	0.38 kgf-m / cm ² (5.40 psi)

GOSETS

Capacité		Largeur		Poids
SAE entassé	CECE entassé	Sans coupeurs latéraux	Avec coupeurs latéraux	
0,14 m ³ (0,18 yd ³)	0,13 m ³ (0,17 yd ³)	390 mm (15,4")	470 mm (18,5")	185 kg (410 livres)
0,28 m ³ (0,37 yd ³)	0,25 m ³ (0,33 yd ³)	730 mm (28,7")	810 mm (31,9")	230 kg (510 livres)

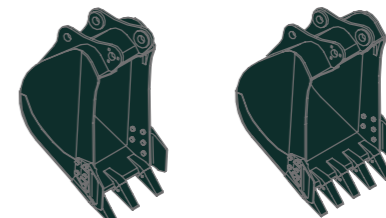



SAE entassé 0,14 m³ (0,18 yd³) 0,28 m³ (0,37 yd³)

FORCE D'ARRACHEMENT









Godet	Bras de 1,67 m	Bras de 2,2 m
	5 700 kgf	5 700 kgf
	55,9 kN	55,9 kN
Bras	12 570 livres	12 570 livres
	4 300 kgf	3 540 kgf
	42,2 kN	34,7 kN
	9 480 livres	7 800 livres

Capacité de levage









R80CR-9

 Capacité de levage frontale  Capacité de levage latérale ou à 360 degrés

Flèche : 3,4 m (12' 2") / Bras : 1,67 m (5' 6") / Godet : 0,28 m³ (0,37 yd³) SAE entassé / Lame de remblayage abaissée

Hauteur du point de levage m (pi)		Rayon de charge						À portée maximale		
		1,5 m (5 pi)		3,0 m (10 pi)		4,5 m (15 pi)		Capacité		Portée
										m (pi)
4,5 m (15 pi)	kg livres					*1 550 *3 420	1 480 3 260	*1 470 *3 240	1 040 2 290	5,74 (17,9)
3,0 m (10 pi)	kg livres					*1 740 *3 840	1 430 3 150	*1 530 *3 370	780 1 720	6,23 (20,4)
1,5 m (5 pi)	kg livres			*4 050 *8 930	2 510 5 530	*2 260 *4 980	1 320 2 910	*1 620 *3 570	700 1 540	6,45 (21,2)
Sol Ligne	kg livres			*4 830 *10 650	2 320 5 110	*2 650 *5 840	1 230 2 710	*1 710 *3 770	740 1 630	6,20 (20,3)
-1,5 m (-5 pi)	kg livres	*4 730 *10 430	*4 730 *10 430	*4 410 *9 720	2 320 5 110	*2 550 *5 620	1 210 2 670	*1 760 *3 880	940 2 070	5,38 (17,7)
-3,0 m (-10 pi)	kg livres			*2 810 *6 190	2 430 5 360					

Flèche : 3,4 m (12' 2") / Bras : 1,67 m (5' 6") / Godet : 0,28 m³ (0,37 yd³) SAE entassé / Lame de remblayage levée



Hauteur du point de levage m (pi)		Rayon de charge						À portée maximale		
		1,5 m (5 pi)		3,0 m (10 pi)		4,5 m (15 pi)		Capacité		Portée
										m (pi)
4,5 m (15 pi)	kg livres					*1 550 *3 420	1 380 3 040	1 110 2 450	970 2 140	5,74 (17,9)
3,0 m (10 pi)	kg livres					1 540 3 400	1 340 2 950	840 1 850	730 1 610	6,23 (20,4)
1,5 m (5 pi)	kg livres			2 770 6 110	2 320 5 110	1 430 3 150	1 230 2 710	760 1 680	650 1 430	6,45 (21,2)
Sol Ligne	kg livres			2 570 5 670	2 140 4 720	1 330 2 930	1 140 2 510	790 1 740	680 1 500	6,20 (20,3)
-1,5 m (-5 pi)	kg livres	*4 730 *10 430	*4 730 *10 430	2 570 5 670	2 140 4 720	1 310 2 890	1 120 2 470	1 010 2 230	870 1 920	5,38 (17,7)
-3,0 m (-10 pi)	kg livres			2 690 5 930	2 250 4 960					

1. La capacité de levage est basée sur ISO 10567.











2. La capacité de levage de la série Robex ne dépasse pas 75 % de la charge de basculement lorsque la machine est sur un sol ferme et nivelé, ou 87 % de la capacité hydraulique totale.

3. Le point de charge est un crochet situé à l'arrière du godet.











4. (*) indique la charge limitée par la capacité hydraulique.

 Capacité de levage frontale  Capacité de levage latérale ou à 360 degrés

Flèche : 3,4 m (12' 2") / Bras : 2,20 m (7' 3") / Godet : 0,28 m³ (0,37 yd³) SAE entassé / Lame de remblayage

Hauteur du point de levage m (pi)		Rayon de charge								À portée maximale		
		1,5 m (5 pi)		3,0 m (10 pi)		4,5 m (15 pi)		6,0 m (20 pi)		Capacité		Portée
												m (pi)
4,5 m (15 pi)	kg livres					*1 180 *2 600	*1 180 *2 600			*1 280 *2 820	810 1 790	6,17 (20,2)
3,0 m (10 pi)	kg livres					*1 410 *3 110	*1 410 *3 110	*1 400 *3 090	820 1 810	*1 320 *2 910	630 1 390	6,84 (22,4)
1,5 m (5 pi)	kg livres			*3 280 *7 230	2 580 5 690	*1 970 *4 340	1 310 2 890	*1 570 *3 460	780 1 720	*1 390 *3 060	570 1 260	7,03 (23,1)
Sol Ligne	kg livres	*1 900 *4 190	*1 900 *4 190	*4 600 *10 140	2 270 5 000	*2 470 *5 450	1 190 2 620	*1 730 *3 810	730 1 610	*1 460 *3 220	590 1 300	6,80 (22,3)
-1,5 m (-5 pi)	kg livres	*3 590 *7 910	*3 590 *7 910	*4 590 *10 120	2 220 4 890	*2 580 *5 690	1 140 2 510			*1 500 *3 310	720 1 590	6,09 (20,0)
-3,0 m (-10 pi)	kg livres	*5 800 *12 790	*5 800 *12 790	*3 530 *7 780	2 290 5 050	*1 890 *4 170	1 190 2 620			*1 360 *3 000	1 220 2 690	4,58 (15,0)

Flèche : 3,4 m (12,2") / Bras : 2,20 m (7' 3") / Godet : 0,28 m³ (0,37 yd³) SAE entassé / Lame de remblayage levée

Hauteur du point de levage m (pi)		Rayon de charge								À portée maximale		
		1,5 m (5 pi)		3,0 m (10 pi)		4,5 m (15 pi)		6,0 m (20 pi)		Capacité		Portée
												m (pi)
4,5 m (15 pi)	kg livres					*1 180 *2 600	*1 180 *2 600			870 1 920	750 1 650	6,17 (20,2)
3,0 m (10 pi)	kg livres					*1 410 *3 110	1 350 2 980	880 1 940	760 1 680	680 1 500	580 1 280	6,84 (22,4)
1,5 m (5 pi)	kg livres			2 850 6 280	2 390 5 270	1 420 3 130	1 220 2 690	840 1 850	720 1 590	610 1 340	520 1 150	7,03 (23,1)
Sol Ligne	kg livres	*1 900 *4 190	*1 900 *4 190	2 520 5 560	2 090 4 610	1 290 2 840	1 100 2 430	790 1 740	670 1 480	640 1 410	540 1 190	6,80 (22,3)
-1,5 m (-5 pi)	kg livres	*3 590 *7 910	*3 590 *7 910	2 460 5 420	2 040 4 500	1 240 2 730	1 050 2 310			780 1 720	660 1 460	6,09 (20,0)
-3,0 m (-10 pi)	kg livres	*5 800 *12 790	*5 800 *12 790	2 540 5 600	2 110 4 650	1 290 2 840	1 100 2 430			1 320 2 910	1 130 2 490	4,58 (15,0)

1. La capacité de levage est basée sur ISO 10567.

2. La capacité de levage de la série Robex ne dépasse pas 75 % de la charge de basculement lorsque la machine est sur un sol ferme et nivelé, ou 87 % de la capacité hydraulique totale.

3. Le point de charge est un crochet situé à l'arrière du godet.

4. (*) indique la charge limitée par la capacité hydraulique.

Capacité de levage

R80CR-9 DIMENSIONS

Unité : mm (pi · po)

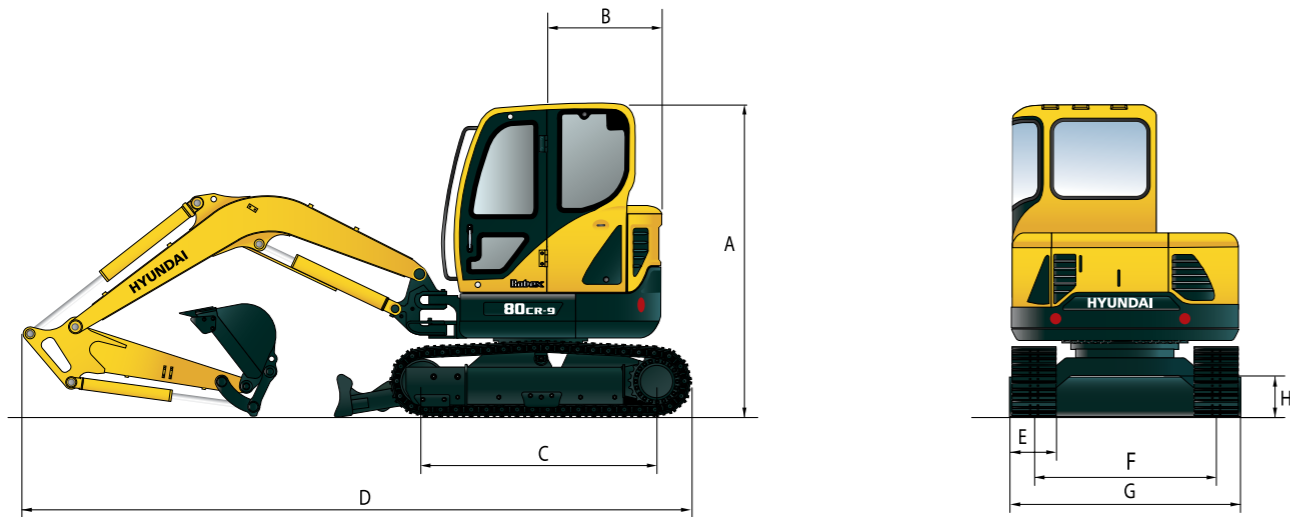

				mm (ft · in)	
A	Hauteur totale de la cabine	2 640 (8' 8")			
B	Rayon de rotation arrière	1 280 (4' 2")			
C	Distance entre les galets	2 200 (7' 3")			
D	Longueur totale	6 170 (20' 3")			
	E Largeur des patins de chenille		Acier	450 (1' 6")	
			Caoutchouc	450 (1' 6")	
	F Écartement des chenilles			1 850 (6' 1")	
	G Largeur totale			2 300 (7' 7")	
	H Garde au sol			360 (1' 2")	

Dimensions et plage de travail

PLAGE DE TRAVAIL R80CR-9

Unité : mm (pi · po)

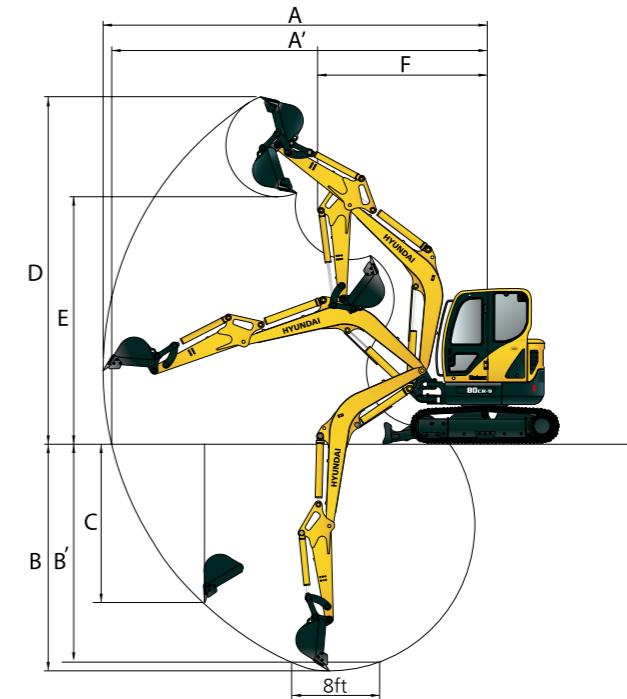

		Unité : mm (pi · po)	
Longueur de la flèche		3 400 (11' 2")	
Longueur du bras		1 670 (5' 6")	2 200 (7' 3")
A Portée maximale de l'excavation		6 960 (22' 10")	7 390 (24' 3")
A' Portée maximale de l'excavation au sol		6 820 (22' 5")	7 250 (23' 9")
B Profondeur maximale de l'excavation		4 150 (13' 7")	4 620 (15' 2")
B' Profondeur maximale de fouille (niveau de 8 pieds)		3 780 (12' 5")	4 330 (14' 2")
C Profondeur maximale de l'excavation de paroi verticale		3 570 (11' 9")	4 040 (13' 3")
D Hauteur maximale de l'excavation		6 740 (22' 1")	7 040 (23' 1")
E Hauteur maximale de déversement		4 730 (15' 6")	5 050 (16' 7")
F Rayon de rotation arrière		2 500 (8' 2")	2 610 (8' 7")