



Siège social (bureau de vente)
14 ÉTAGE, GLOBAL R&D CENTER, 477 BUNDANG SUSEO-RO, BUNDANG-GU, SEONGNAM-SI, GYEONGGI-DO, 13553, CORÉE

VEUILLEZ NOUS CONTACTER

2026. MAR

180 LC-9S

Avec un moteur Tier 2 installé

* Photo may include optional equipment.



Puissance brute (SAE J1995)
126 CV (94 kW) / 2 100 tr/min

Puissance nette (SAE J1349)
116 CV (87 kW) / 2 100 tr/min

Capacité du godet
0,39 ~ 1,05 m³

Poids opérationnel
18 350 kg / 40 450 livres

HYUNDAI

FIERTÉ AU TRAVAIL

Robex **180LC-9S**

Hyundai Heavy Industries s'efforce de construire des équipements de terrassement de pointe pour offrir à chaque opérateur une performance maximale, plus de précision, des préférences de machines polyvalentes et une qualité éprouvée. Prenez fierté dans votre travail avec Hyundai !

Visite guidée de la machine

Technologie moteur

Facilité et simplicité d'entretien / Fonction de réchauffement automatique du moteur / Fonction antiredémarrage

Améliorations du système hydraulique

Nouvelle commande hydraulique brevetée pour une meilleure contrôlabilité / Conception améliorée des soupapes de commande pour une efficacité accrue et un fonctionnement plus fluide / Nouveau système de priorité automatique de flèche et de pivotement pour une vitesse optimale / Nouvelle fonction d'augmentation automatique de la puissance pour une puissance supplémentaire en cas de besoin / Système amélioré de régénération du flux de bras vers l'intérieur et abaissement de flèche pour plus de vitesse et d'efficacité

Compartment de pompe

Pompes à pistons axiaux en ligne à volume variable, à la pointe de l'industrie, puissantes et fiables, conçues par Kawasaki. Nouveau bloc solénoïde compact équipé de 4 électrovannes, 1 vanne EPPR, 1 accumulateur à clapet anti-retour et filtre pilote - contrôle 2 vitesses de déplacement, augmentation de puissance, priorité à la flèche, verrou de sécurité

Cabine de l'opérateur améliorée

Visibilité améliorée

Cabine agrandie avec une meilleure visibilité.

Vitre latérale droite plus grande, désormais d'une seule pièce, pour une meilleure visibilité à droite.

Vitres en verre de sécurité sur tous les côtés - moins chères que le polycarbonate, elles ne se rayent pas et ne se décolorent pas. Pare-soleil refermable pour le confort de l'opérateur / Joint de la vitre avant réduit pour améliorer la visibilité de l'opérateur.

Construction de cabine améliorée

Nouvelle construction en tube d'acier pour plus de sécurité, de protection et de durabilité de l'opérateur.

Nouveau mécanisme d'ouverture/fermeture de vitre conçu avec une assistance au levage par câble et à ressort et un déverrouillage unique.

Ensemble siège/console à suspension amélioré

Joysticks ergonomiques avec boutons de commande auxiliaires pour l'utilisation des accessoires - maintenant avec un nouveau design élégant. Nouvelles consoles de joystick - maintenant réglables en hauteur par un cadran situé en bas.

Accoudoirs réglables : tournez la molette pour augmenter ou abaisser pour un confort optimal.

Moniteur couleur avancé de 7 pouces

Nouvel écran LCD couleur avec jauges numériques faciles à lire pour la température de l'huile hydraulique, la température de l'eau et le carburant. La conception simplifiée facilite le réglage et les diagnostics. De nouvelles fonctionnalités améliorées telles que la caméra de recul sont également intégrées au moniteur.

3 modes d'alimentation : (P) Puissance, (S) Standard, (E) Économie, 2 modes de travail : Creuser et accessoire, (U) Mode utilisateur selon les préférences de l'opérateur.

Fonctionnalités d'autodiagnostic améliorées avec la technologie GPS/satellite.

Un débit d'une seule pompe ou de deux pompes pour une fixation en option est désormais sélectionnable via le cluster.

/ Nouveau système antivol avec possibilité de mot de passe.

La vitesse de la flèche et la régénération du bras sont sélectionnables via le moniteur. L'augmentation automatique de la puissance est désormais disponible - sélectionnable (marche/arrêt) via le moniteur.

Climatisation et chauffage puissants avec contrôle automatique de la température, 20 % de chaleur et d'air en plus que la série 7 !

RMS

RMS (Système de gestion à distance) fonctionne via la technologie GPS/satellite pour finalement fournir un meilleur service client et une meilleure assistance.

Train de roulement (Châssis)

Chenille étanche (joints en uréthane) / Garde-chaîne de chenille standard / Marches confortables boulonnées. Grandes découpes de rouleau supérieur pour le nettoyage des débris / Cadres latéraux effilés pour le nettoyage des débris. Tendeur de chenille de type graisse.



Confort de l'opérateur

Dans la cabine de la série 9S, vous pouvez facilement régler les réglages du siège, de la console et des accoudoirs pour les adapter au mieux à vos préférences personnelles.

La position du siège et de la console peut être réglée ensemble et indépendamment l'une de l'autre.

Parmi les autres paramètres de préférence qui contribuent au confort général de l'opérateur, citons le système de climatisation haute capacité entièrement automatique et la radio/lecteur USB.



Réduction du stress

Le travail est déjà assez stressant. Votre environnement de travail doit être exempt de stress. La série 9S de Hyundai offre des commodités de cabine améliorées, un espace supplémentaire et un siège confortable pour minimiser le stress de l'opérateur. Un système de climatisation puissant fournit à l'opérateur une température d'air optimale. Un système audio avancé avec lecteur USB, AM/FM stéréo est parfait pour écouter vos musiques préférées.

Cabine large avec une excellente visibilité

La cabine nouvellement conçue a été pensée pour plus d'espace, un champ de vision élargi et un confort de l'opérateur. Une attention particulière a été portée à un intérieur propre, ouvert et pratique avec une excellente visibilité sur les environs de la machine et le travail en cours. Cette combinaison bien équilibrée d'aspects de précision place l'opérateur dans la position idéale pour travailler en toute sécurité.



Opérateur - Cluster convivial

Le nouveau groupe avancé avec écran LCD couleur de 7 pouces de large et interrupteur à bascule permet à l'opérateur de sélectionner ses préférences personnelles en matière de machine. La sélection de la puissance et du mode de travail, l'autodiagnostic, la caméra de recul en option, les listes de contrôle de maintenance et la sécurité de démarrage de la machine ont été intégrés dans le cluster pour rendre la machine plus polyvalente et l'opérateur plus productif.



PRÉFÉRENCE

L'exploitation d'une série 9S est unique à chaque opérateur. Les opérateurs peuvent entièrement personnaliser leur environnement de travail et leurs préférences d'opération pour s'adapter à leurs besoins individuels.



ALIMENTATION ASSISTÉE PAR ORDINATEUR

La puissance du moteur et la puissance hydraulique réunies à l'unisson grâce au système avancé CAPO (Optimisation de la consommation d'énergie assistée par ordinateur), s'adaptent au travail à accomplir. L'opérateur peut définir ses propres préférences en matière de priorité de flèche ou de pivotement, de sélection du mode de puissance et d'outils de travail en option en appuyant simplement sur un bouton.

Le système CAPO fournit également des fonctionnalités d'autodiagnostic complètes et des jauges numériques pour des informations importantes telles que la température de l'huile hydraulique, la température de l'eau et le niveau de carburant. Ce système s'interface avec plusieurs capteurs placés dans tout le système hydraulique ainsi qu'avec le débit hydraulique.

Mode d'alimentation

Le mode P (Max de puissance) maximise la vitesse et la puissance de la machine pour la production de masse. Le mode S (Standard) offre un régime réduit et fixe pour des performances optimales et une économie de carburant améliorée. Pour des économies de carburant maximales et un contrôle amélioré, le mode E (Économie) fournit un débit et une puissance précise en fonction de la demande de charge. Trois modes de puissance uniques offrent à l'opérateur une puissance, une vitesse et une économie de carburant personnalisées.

Mode de travail

Le mode de travail permet à l'opérateur de sélectionner des accessoires à flux unique comme un marteau hydraulique ou des accessoires à flux bidirectionnel comme un concasseur. Les paramètres de flux propres à chaque pièce jointe peuvent être programmés à partir du cluster.

Mode utilisateur

Certains travaux nécessitent des réglages de machine plus précis. Grâce au mode polyvalent U (Utilisateur), l'opérateur peut personnaliser le régime moteur, le débit de la pompe, le régime de ralenti et d'autres paramètres de la machine en fonction du travail à accomplir.



Système hydraulique amélioré

Pour atteindre une précision optimale, Hyundai a redessiné le système hydraulique pour fournir à l'opérateur une touche ultra fine et une meilleure contrôlabilité. Le contrôle amélioré du débit de la pompe réduit le débit lorsque les commandes ne sont pas utilisées pour minimiser la consommation de carburant.

Les valves de bobine améliorées dans la valve de commande sont conçues pour

fournir un débit plus précis à chaque fonction avec moins d'effort.

Des valves hydrauliques améliorées, des pompes à piston à volume variable conçues avec précision, des commandes pilotes à effleurement précis et des fonctions de déplacement améliorées donnent à tout opérateur utilisant une série 9S l'apparence d'un opérateur fluide. Les fonctionnalités nouvellement améliorées incluent la régénération du débit de bras entrant et descendant, une technologie de vanne de régulation améliorée et une priorité automatique innovante de flèche et d'orientation pour des performances optimales dans n'importe quelle application.



Priorité automatique d'orientation de la flèche

Cette fonction intelligente recherche automatiquement et en permanence l'équilibre de débit hydraulique idéal de la flèche et les mouvements d'orientation de la machine. Le système CAPO avancé surveille le système hydraulique et ajuste ses paramètres pour maximiser les performances et la productivité.



PRÉCISION

Les technologies innovantes du système hydraulique rendent les pelles hydrauliques de la série 9S rapides, fluides et faciles à contrôler.



* La photo peut inclure des équipements optionnels



PERFORMANCE

La série 9S est conçue pour offrir des performances maximales afin que l'opérateur puisse travailler de manière productive.



Mitsubishi S6S-DT

Le moteur à six cylindres turbochargé et refroidi par air chargé est conçu pour la puissance, la fiabilité et l'économie. Ce moteur répond aux normes d'émissions EPA tier II et EU stage II.

Fiabilité sur laquelle vous pouvez compter.

Le moteur Mitsubishi S6S-DT est la solution idéale pour les environnements de travail les plus difficiles. Le moteur est construit à partir d'un bloc en fonte à jupe avec un support de palier principal entre chaque cylindre. Cette combinaison offre une résistance maximale, une rigidité et un support de vilebrequin. Le refroidissement spécial par liquide permet une distribution uniforme de la température.

La taille compacte du moteur le rend plus facile à entretenir que d'autres moteurs. La faible hauteur du moteur permet un accès facile pour l'entretien grâce à un arbre à cames entraîné par engrenage et monté sur le côté.

Résistance structurelle

La structure de la cabine de la série 9S a été équipée de tubes plus solides mais plus fins pour plus de sécurité et une meilleure visibilité. L'acier à faible contrainte et à haute résistance est intégralement soudé pour former un cadre supérieur et inférieur plus solide et plus durable. L'intégrité structurelle a été testée au moyen d'une analyse FEM (méthode des éléments finis) et de tests de durabilité à long terme.



Garde-chaîne de chenille & Ajusteurs

Des garde-chaîne de chenille durables maintiennent les maillons de la chenille en place. L'ajustement de la chenille est facilité avec des tendeurs de chenille standard à cylindre graisseur et des ressorts amortisseurs.



*La photo peut inclure des équipements optionnels.



RENTABILITÉ

La série 9S est conçue pour maximiser la rentabilité grâce à des efficacités améliorées, des caractéristiques de service améliorées et des composants de plus longue durée.



Hi MATE

Option

C'EST PRATIQUE, FACILE ET UTILE

Hi MATE, le système de gestion à distance nouvellement développé par Hyundai, utilise la technologie GPS-satellite pour fournir aux clients le plus haut niveau de service et de support produit disponible. Hi MATE permet aux utilisateurs d'évaluer à distance les performances de la machine, d'accéder aux informations de diagnostic et de vérifier les emplacements des machines en appuyant sur un bouton.

QUELS SONT LES AVANTAGES



Augmentation de la productivité

Cela vous aide à utiliser les machines de manière efficace. Vous pouvez vérifier la différence entre le total des heures moteur et les heures de travail réelles. Voir à quel point vos machines sont productives et planifiez les solutions d'économie de coûts nécessaires. Hi MATE offre des informations de travail telles que les heures de travail / au ralenti, la consommation de carburant et le taux.



Surveillance pratique et facile

Il n'y a pas grand-chose à faire pour surveiller vos machines. Connectez-vous simplement au site Web Hi MATE ou à l'application mobile. Hi MATE vous permet de surveiller vos machines quand et où vous voulez.



Sécurité

Protégez vos machines contre le vol ou l'utilisation non autorisée avec Hi MATE. Si la machine sort du périmètre géographique défini, vous recevrez des alertes.

Efficacité énergétique

Les excavatrices de la série 9S sont conçues pour être extrêmement économiques en carburant.

De nouvelles innovations comme le système de décélération automatique à deux étages et le nouveau mode économie contribuent à économiser le carburant et à réduire l'impact sur l'environnement.



Accès facile

L'accès au niveau du sol aux filtres, aux points de graissage, aux fusibles, aux composants informatiques de la machine et aux compartiments largement ouverts rend le service d'entretien plus pratique sur la série 9S.

Composants à longue durée de vie

Les excavatrices de la série 9S ont été conçues avec des bagues prévues pour des intervalles de lubrification prolongés (250 heures) et des cales en polymère (résistantes à l'usure, réduisant le bruit), des filtres hydrauliques à longue durée de vie (1 000 heures), de l'huile hydraulique à longue durée de vie (5 000 heures), des systèmes de refroidissement plus efficaces et des systèmes de préchauffage intégrés qui prolongent les intervalles de service, minimisent les coûts d'exploitation et réduisent le temps d'arrêt de la machine.

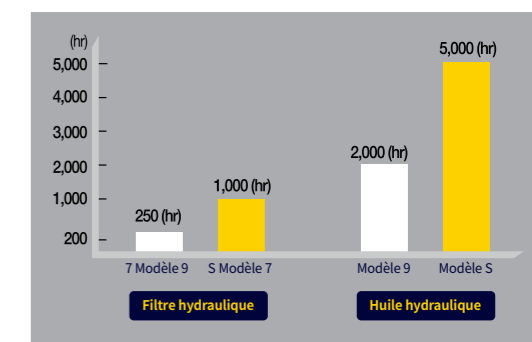

SPÉCIFICATIONS

MOTEUR

Fabricant/Modèle	Mitsubishi S6S-DT
Type	Moteur diesel à 4 temps refroidi à l'eau, 6 cylindres en ligne, injection directe, turbocompresseur et refroidissement à l'air.
Puissance brute	SAE(J1995) 126 CV (94 kW) / 2 100 tr/min
	DIE(6271/1) 128 PS (94 kW) / 2 100 tr/min
Net Power	SAE(J1349) 116 CV (87 kW) / 2 100 tr/min
	DIE(6271/1) 118 PS (87 kW) / 2 100 tr/min
Couple maximum	42,5 kgf.m (307 lbf.ft) / 1 500 tr/min
Alésage x Course	94 x 120mm (3,70" x 4,72")
Déplacement du piston	4 996 cm ³ (305 in ³)
Batteries	2 x 12V x 100 AH
Démarreur	24V - 5,0 kW
Alternateur	24V - 50 Amp

SYSTÈME HYDRAULIQUE

POMPE PRINCIPALE

Type	Deux pompes à pistons à déplacement variable
Débit nominal	2 x 160L /min (42,3 US gpm / 35,2 UK gpm)

Sous-pompe pour circuit pilote Pompe à engrenages

Système de pompe économiseur de carburant et à détection croisée

MOTEURS HYDRAULIQUES

Déplacement	Moteur à pistons axiaux à deux vitesses avec valve de freinage et frein de stationnement
Rotation	Moteur à pistons axiaux avec frein automatique

RÉGLAGE DE LA VALVE DE DÉCHARGE

Circuits des équipements	350 kgf/cm ² (4 980 psi)
Déplacement	350 kgf/cm ² (4 980 psi)
Amplification de puissance (flèche, bras, godet)	380 kgf/cm ² (5 410 psi)
Circuit de rotation	285 kgf/cm ² (4 050 psi)
Circuit pilote	40 kgf/cm ² (570 psi)
Valve de service	Installée

CYLINDRES HYDRAULIQUES

Nombre de cylindres alésage x course	Flèche : 2-115 x 1 090 mm (4,5" x 42,9")
	Bras : 1-120 x 1 355 mm (4,7" x 53,3")
	Godet : 1-110 x 995 mm (4,3" x 39,2")
	Lame : 2-110 x 320 mm (4,3" x 12,6")

TRANSMISSIONS & FREINS

Méthode de conduite	Type entièrement hydrostatique
Moteur de conduite	Moteur à pistons axiaux, conception à patin
Système de réduction	Engrenage de réduction planétaire
Traction max. (Tirette d'attelage)	17 000 kgf (37 500 lbf)
Vitesse de déplacement max. (élevée/faible)	5,5 km/h (3,4mph) / 3,2 km/h (2,0mph)
Capacité de montée	30° (58 %)
Frein de stationnement	Disque humide multiple

COMMANDE

Joysticks et pédales actionnés par pression pilote avec levier détachable offrent une opération presque sans effort et sans fatigue.

Commande pilote	Deux joysticks avec un levier de sécurité (GH) : Rotation et bras, (DH) : flèche et godet (ISO)
Déplacement et direction	Deux leviers avec pédales
Accélérateur du moteur	Électrique, type cadran

SYSTÈME DE ROTATION

Moteur de rotation	Deux moteurs à piston axial à déplacement fixe
Réduction de rotation	Réducteur planétaire
Lubrification du roulement de rotation	Baigné de graisse
Frein de rotation	Disque humide multiple
Vitesse de rotation	11 tr/min

CAPACITÉ DES LIQUIDES DE REFOUILLISSEMENT ET LUBRIFIANTS

Remplissage	litre	gallons US	gallons GB
Réservoir de carburant	270	71,3	59,4
Liquide de refroidissement moteur	17,5	4,6	3,8
Huile moteur	16,5	4,4	3,6
Dispositif de rotation - huile pour engrenages	5,0	1,3	1,1
Entraînement finale (chacune) - huile pour engrenages	5,8	1,5	1,3
Système hydraulique (y compris le réservoir)	270	71,3	59,4
Réservoir hydraulique	160	42,6	35,2

TRAIN DE ROULEMENT (CHÂSSIS)

Le châssis central de type à pattes en X est soudé intégralement avec des châssis de chenille à section renforcée. Le sous-châssis comprend des rouleaux lubrifiés, des galets tendeurs, des tendeurs de chenille avec ressorts amortisseurs et des pignons, ainsi qu'une chaîne de chenille avec des patins à double ou triple barrette.

Châssis central	Type à pattes en X (X-Leg)
Châssis de chenille	Type de boîte pentagonale
Nombre de patins de chaque côté	51
Nombre de rouleaux porteurs de chaque côté	2
Nombre de rouleaux de chenille de chaque côté	7
Nombre de garde-chaîne de chaque côté	1

POIDS OPERATOIRE (APPROXIMATIF)

Poids opérationnel, incluant une flèche de 5,100 mm (16' 9"), un bras de 2,600 mm (8' 6"), un godet de 0.76 m³ (0.99 yd³) SAE entassé, lubrifiant, liquide de refroidissement, réservoir de carburant plein, réservoir hydraulique plein et tous les équipements standards.

POIDS DES COMPOSANTS PRINCIPAUX

Structure supérieure	4 980 kg (10 980 livres)
Flèche mono 5,1 m (16' 9") (avec vérin de bras)	1 250 kg (2 760 livres)

POIDS OPÉRATIONNEL

Type	Patins		Poids opérationnel kg (lb)	Pression au sol kgf/cm ² (psi)
	Largeur mm (po)			
Triple barrette	500 (20")	R180LC-9S	18 350 (40 450)	0,51 (7,25)
		R180LCD-9S	19 350 (42 660)	0,53 (7,54)
		R180NLC-9S	18 260 (40 260)	0,50 (7,11)
	600 (24")	R180LC-9S	18 600 (41 010)	0,43 (6,11)
		R180LCD-9S	19 600 (43 210)	0,45 (6,40)
		R180NLC-9S	18 510 (40 810)	0,43 (6,11)
700 (28")	R180LC-9S	18 850 (41 560)	0,37 (5,26)	
	R180LCD-9S	19 850 (43 760)	0,39 (5,55)	
	R180NLC-9S	18 760 (41 360)	0,37 (5,26)	
	R180LC-9S	19 100 (42 110)	0,33 (4,69)	
800 (32")	R180LCD-9S	20 100 (44 310)	0,35 (4,98)	
	R180NLC-9S	19 010 (41 910)	0,33 (4,69)	

SYSTÈME DE CLIMATISATION

Le système de climatisation de la machine contient du gaz à effet de serre fluoré au potentiel de réchauffement climatique R134a. (Potentiel de réchauffement climatique : 1430)
Le système contient 0,75 kg de réfrigérant, soit un équivalent CO² de 1,07 kg de tonne métrique.
Pour plus d'informations, veuillez vous référer au manuel.

DIMENSIONS ET PLAGE DE TRAVAIL

DIMENSIONS DU R180LC-9S

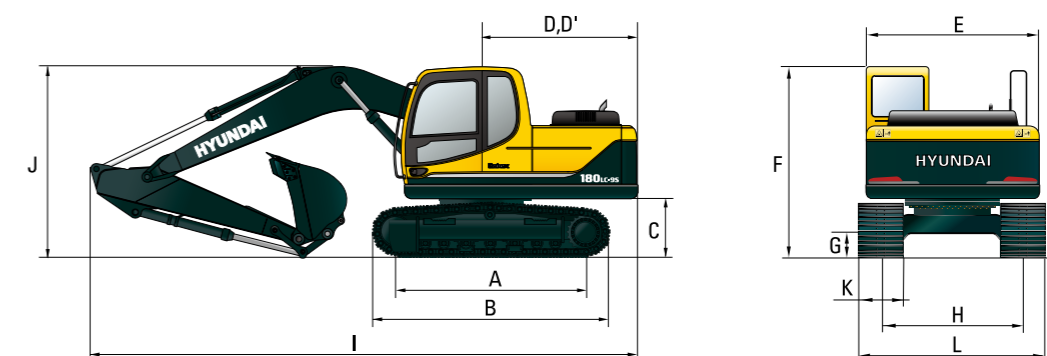

Unité : mm (pi · po)

A	Distance entre les galets	3 360 (11' 0")
B	Longueur totale du train de roulement (système de chenilles)	4 150 (13' 7")
C	Dégagement au sol du contrepoids	1 055 (3' 6")
D	Rayon de rotation arrière	2 530 (8' 4")
D'	Longueur arrière	2 480 (8' 2")
E	Largeur totale de la structure supérieure	2 475 (8' 1")
F	Hauteur totale de la cabine	2 980 (9' 9")
G	Dégagement minimal au sol	460 (1' 6")
H	Écartement des chenilles	2 250 (7' 5")

	Longueur de la flèche	5 100 (16' 9")		
	Longueur du bras	2 200 (7' 3")	2 600 (8' 6")	3 100 (10' 2")
I	Longueur totale	8 660 (28' 5")	8 650 (28' 5")	8 650 (28' 5")
J	Hauteur totale de la flèche	3 010 (9' 11")	2 990 (9' 10")	3 150 (10' 4")
K	Largeur des patins de chenille	500 (20")	600 (24")	700 (28")
L	Largeur totale	2 750 (9' 1")	2 850 (9' 5")	2 950 (9' 9")

PLAGE DE TRAVAIL R180LC-9S

Unité : mm (pi · po)

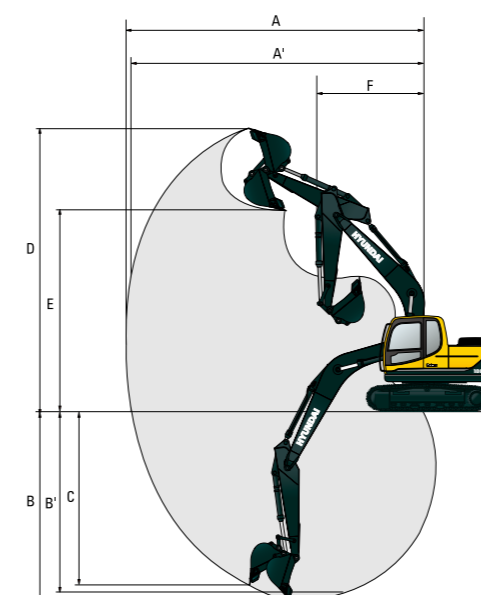

	Longueur de la flèche	5 100 (16' 9")		
	Longueur du bras	2 200 (7' 3")	2 600 (8' 6")	3 100 (10' 2")
A	Portée maximale de l'excavation	8 690 (28' 6")	9 020 (29' 7")	9 450 (31' 0")
A'	Portée maximale de l'excavation au sol	8 530 (27' 12")	8 860 (29' 1")	9 300 (30' 6")
B	Profondeur maximale de l'excavation	5 660 (18' 7")	6 060 (19' 11")	6 560 (21' 6")
B'	Profondeur maximale de fouille (niveau de 8 pieds)	5 430 (17' 10")	5 850 (19' 2")	6 370 (20' 11")
C	Profondeur maximale de l'excavation de paroi verticale	5 120 (16' 10")	5 380 (17' 8")	5 710 (18' 9")
D	Hauteur maximale de l'excavation	8 750 (28' 8")	8 840 (29' 0")	8 980 (29' 6")
E	Hauteur maximale de déversement	6 110 (20' 1")	6 220 (20' 5")	6 390 (21' 0")
F	Rayon minimal de rotation	3 180 (10' 5")	3 170 (10' 5")	3 170 (10' 5")

DIMENSIONS ET PLAGE DE TRAVAIL

DIMENSIONS DU R180NLC-9S

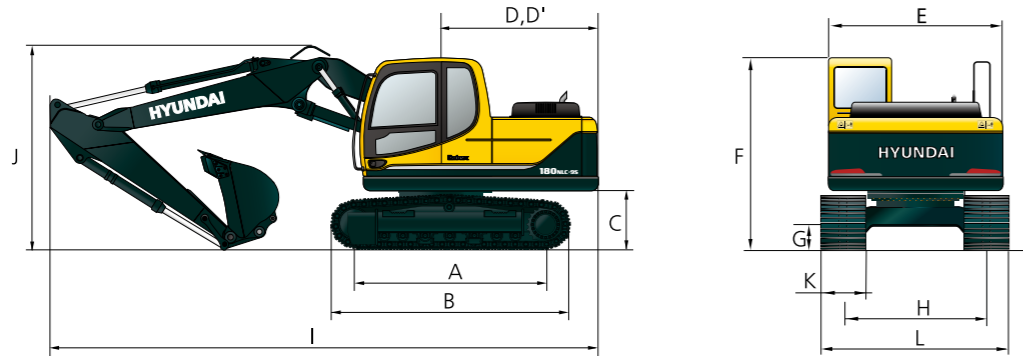

A	Distance entre les galets	3 360 (11' 0")
B	Longueur totale du train de roulement (système de chenilles)	4 150 (13' 7")
C	Dégagement au sol du contrepoids	1 055 (3' 6")
D	Rayon de rotation arrière	2 530 (8' 4")
D'	Longueur arrière	2 480 (8' 2")
E	Largeur totale de la structure supérieure	2 475 (8' 1")
F	Hauteur totale de la cabine	2 990 (9' 10")
G	Dégagement minimal au sol	460 (1' 6")
H	Écartement des chenilles	2 000 (6' 7")

		Unité : mm (pi · po)		
	Longueur de la flèche	5 100(16' 9")		
	Longueur du bras	2 200 (7' 3")	2 600 (8' 6")	3 100 (10' 2")
I	Longueur totale	8 660 (28' 5")	8 650 (28' 5")	8 650 (28' 5")
J	Hauteur totale de la flèche	3 010 (9' 11")	2 990 (9' 10")	3 150 (10' 4")
K	Largeur des patins de chenille	500 (20")	600 (24")	700 (28")
L	Largeur totale	2 500 (8' 2")	2 600 (8' 6")	2 700 (8' 10")

DIMENSIONS DU R180LCD-9S

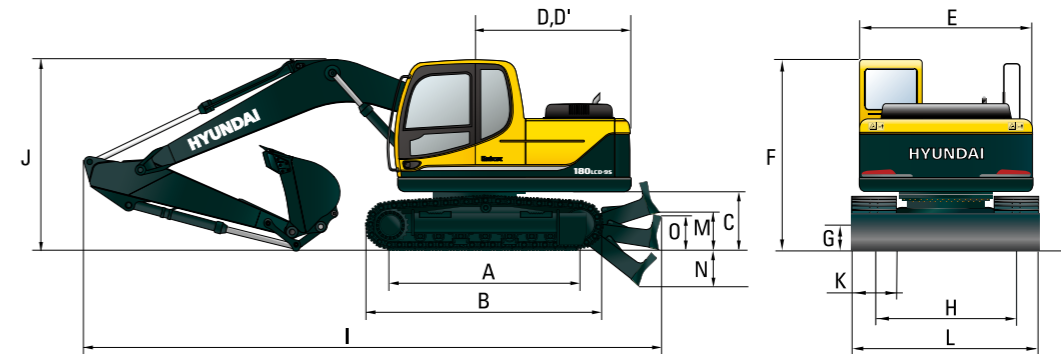

A	Distance entre les galets	3 360 (11' 0")
B	Longueur totale du train de roulement (système de chenilles)	4 150 (13' 7")
C	Dégagement au sol du contrepoids	1 055 (3' 6")
D	Rayon de rotation arrière	2 530 (8' 4")
D'	Longueur arrière	2 480 (8' 2")
E	Largeur totale de la structure supérieure	2 475 (8' 1")
F	Hauteur totale de la cabine	2 980 (9' 9")
G	Dégagement minimal au sol	460 (1' 6")
H	Écartement des chenilles	2 250 (7' 5")
M	Dégagement au sol de la lame levée	615 (2' 0")
N	Profondeur de la lame abaissée	675 (2' 3")
O	Hauteur de la lame	640 (2' 1")

		Unité : mm (pi · po)			
	Longueur de la flèche	5 100(16' 9")			
	Longueur du bras	2 200 (7' 3")	2 600 (8' 6")	3 100 (10' 2")	
I	Longueur totale	9 110 (29' 11")	9 100 (29' 10")	9 100 (29' 10")	
J	Hauteur totale de la flèche	3 010 (9' 11")	2 990 (9' 10")	3 150 (10' 4")	
K	Largeur des patins de chenille	500 (20")	600 (24")	700 (28")	800 (32")
L	Largeur totale	2 750 (9' 1")	2 850 (9' 5")	2 950 (9' 9")	3 050 (10' 1")

PLAGE DE TRAVAIL R180NLC-9S

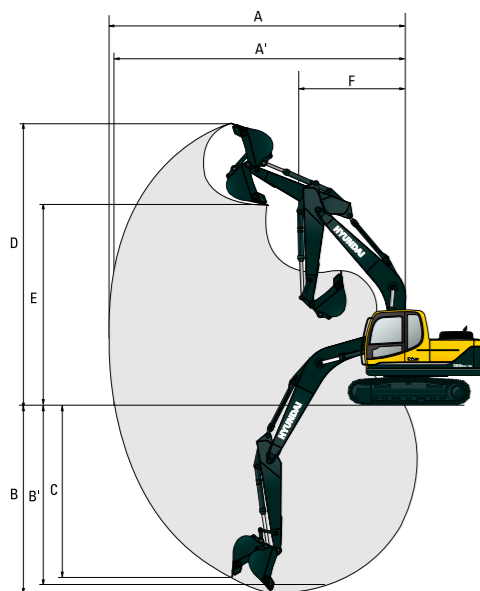

		Unité : mm (pi · po)		
	Longueur de la flèche	5 100(16' 9")		
	Longueur du bras	2 200 (7' 3")	2 600 (8' 6")	3 100 (10' 2")
A	Portée maximale de l'excavation	8 690 (28' 6")	9 020 (29' 7")	9 450 (31' 0")
A'	Portée maximale de l'excavation au sol	8 530 (27' 12")	8 860 (29' 1")	9 300 (30' 6")
B	Profondeur maximale de l'excavation	5 660 (18' 7")	6 060 (19' 11")	6 560 (21' 6")
B'	Profondeur maximale de fouille (niveau de 8 pieds)	5 430 (17' 10")	5 850 (19' 2")	6 370 (20' 11")
C	Profondeur maximale de l'excavation de paroi verticale	5 120 (16' 10")	5 380 (17' 8")	5 710 (18' 9")
D	Hauteur maximale de l'excavation	8 750 (28' 8")	8 840 (29' 0")	8 980 (29' 6")
E	Hauteur maximale de déversement	6 110 (20' 1")	6 220 (20' 5")	6 390 (21' 0")
F	Rayon minimal de rotation	3 180 (10' 5")	3 170 (10' 5")	3 170 (10' 5")

R180LCD-9S WORKING RANGE

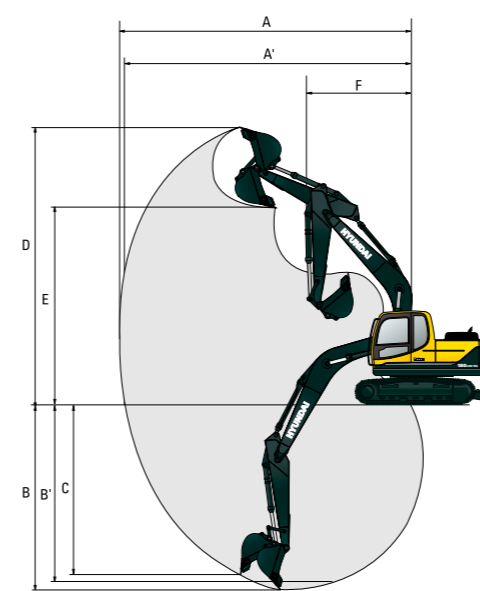











		Unité : mm (pi · po)			
	Longueur de la flèche	5 100 (16' 9")			
	Longueur du bras	2 200 (7' 3")	2 600 (8' 6")	3 100 (10' 2")	
A	Portée maximale de l'excavation	8 690 (28' 6")	9 020 (29' 7")	9 450 (31' 0")	
	Portée maximale de l'excavation au sol	8 530 (27' 12")	8 860 (29' 1")	9 300 (30' 6")	
B	Profondeur maximale de l'excavation	5 660 (18' 7")	6 060 (19' 11")	6 560 (21' 6")	
B'	Profondeur maximale de fouille (niveau de 8 pieds)	5 430 (17' 10")	5 850 (19' 2")	6 370 (20' 11")	
C	Profondeur maximale de l'excavation de paroi verticale	5 120 (16' 10")	5 380 (17' 8")	5 710 (18' 9")	
D	Hauteur maximale de l'excavation	8 750 (28' 8")	8 840 (29' 0")	8 980 (29' 6")	
E	Hauteur maximale de déversement	6 110 (20' 1")	6 220 (20' 5")	6 390 (21' 0")	
F	Rayon minimal de rotation	3 180 (10' 5")	3 170 (10' 5")	3 170 (10' 5")	

CAPACITÉ DE LEVAGE













 Capacité de levage frontale  Capacité de levage latérale ou à 360 degrés

R180LC-9S

Flèche : 5,10 m (16' 9") / Bras : 2,20 m (7' 3") / Godet : 0,76 m³ (0,92 yd³) SAE entassé / Chenille : 600 mm (24") à triple barrette

Hauteur du point de levage (m/pi)	Rayon du point de levage								À portée maximale			
	1,5 m (5 pi)		3,0 m (10 pi)		4,5 m (15 pi)		6,0 m (20 pi)		Capacité		Portée	
											m (pi)	
7,5 m (25 pi)	kg								*3 770	*3 750	5,60	
	livres								*8 270	*8 270	(18,4)	
6,0 m (20 pi)	kg								*3 660	2 920	6,98	
	livres								*8 070	6 440	(22,9)	
4,5 m (15 pi)	kg				*4 570	*4 570	*4 110	3 690	*3 690	2 370	7,76	
	livres				*10 080	*10 080	*9 060	8 140	*8 140	5 220	(25,5)	
3,0 m (10 pi)	kg		*9 100	*9 100	*5 790	5 620	*4 600	3 550	3 360	2 130	8,15	
	livres		*20 060	*20 060	*12 760	12 390	*10 140	7 830	7 410	4 700	(26,7)	
1,5 m (5 pi)	kg				*7 030	5 250	*5 160	3 390	3 280	2 060	8,20	
	livres				*15 500	11 570	*11 380	7 470	7 230	4 540	(26,9)	
Sol	kg		*7 120	*7 120	*7 680	5 030	5 250	3 270	3 420	2 150	7,94	
Ligne	livres		*15 700	*15 700	*16 930	11 090	11 570	7 210	7 540	4 740	(26,0)	
-1,5 m (-5 pi)	kg	*7 040	*7 040	*11 150	9 670	*7 590	4 970	5 200	3 230	3 900	2 450	7,31
	livres	*15 520	*15 520	*24 580	21 320	*16 730	10 960	11 460	7 120	8 600	5 400	(24,0)
-3,0 m (-10 pi)	kg	*11 230	*11 230	*9 630	*9 630	*6 670	5 030			*3 750	3 240	6,19
	livres	*24 760	*24 760	*21 230	*21 230	*14 700	11 090			*8 270	7 140	(20,3)
-4,5 m (-15 pi)	kg			*6 270	*6 270							
	livres			*13 820	*13 820							

Flèche : 5,10 m (16' 9") / Bras : 2,60 m (8' 6") / Godet : 0,76 m³ (0,92 yd³) SAE entassé / Chenille : 600 mm (24") à triple barrette













Hauteur du point de levage (m/pi)	Rayon du point de levage										À portée maximale			
	1,5 m (5 pi)		3,0 m (10 pi)		4,5 m (15 pi)		6,0 m (20 pi)		7,5 m (25 pi)		Capacité		Portée	
													m (pi)	
7,5 m (25 pi)	kg											*3 380	*3 380	6,11
	livres											*7 450	*7 450	(20,0)
6,0 m (20 pi)	kg						*3 020	*3 020				*3 360	2 660	7,37
	livres						*6 660	*6 660				*7 410	5 860	(24,2)
4,5 m (15 pi)	kg						*3 770	3 720				*3 410	2 190	8,11
	livres						*8 310	8 200				*7 520	4 830	(26,6)
3,0 m (10 pi)	kg		*7 910	*7 910	*5 310	*5 310	*4 300	3 560	*2 810	2 420		3 130	1 970	8,48
	livres		*17 440	*17 440	*11 710	*11 710	*9 480	7 850	*6 190	5 340		6 900	4 340	(27,8)
1,5 m (5 pi)	kg		*8 120	*8 120	*6 650	5 270	*4 920	3 380	*3 650	2 350		3 050	1 900	8,53
	livres		*17 900	*17 900	*14 660	11 620	*10 850	7 450	*8 050	5 180		6 720	4 190	(28,0)
Sol	kg		*7 910	*7 910	*7 500	5 010	5 220	3 240	*3 470	2 280		3 170	1 970	8,28
Ligne	livres		*17 440	*17 440	*16 530	11 050	11 510	7 140	*7 650	5 030		6 990	4 340	(27,2)
-1,5 m (-5 pi)	kg	*6 710	*6 710	*10 690	9 550	*7 620	4 900	5 140				3 560	2 220	7,69
	livres	*14 790	*14 790	*23 570	21 050	*16 800	10 800	11 330				7 850	4 890	(25,2)
-3,0 m (-10 pi)	kg	*9 990	*9 990	*10 280	9 680	*6 960	4 930	*4 870	3 200			*3 750	2 830	6,64
	livres	*22 020	*22 020	*22 660	21 340	*15 340	10 870	*10 740	7 050			*8 270	6 240	(21,8)
-4,5 m (-15 pi)	kg			*7 470	*7 470	*4 960	*4 960							
	livres			*16 470	*16 470	*10 930	*10 930							

- 1 | Les capacités de levage sont basées sur la norme ISO 10567.
 2 | La capacité de levage de la série HX ne dépasse pas 75 % de la charge de basculement avec la machine sur un sol ferme et plat, ou 87 % de la capacité hydraulique totale.
 3 | Le point de levage est la tige de montage pivot du godet sur le bras (sans la masse du godet).
 4 | (*) indique une charge limitée par la capacité hydraulique.

 Capacité de levage frontale  Capacité de levage latérale ou à 360 degrés

R180LC-9S

Flèche : 5,10 m (16' 9") / Bras : 3,10 m (11' 1") / Godet : 0,76 m³ (0,92 yd³) SAE entassé / Chenille : 600 mm (24") à triple barrette

Hauteur du point de levage (m/pi)	Rayon du point de levage										À portée maximale			
	1,5 m (5 pi)		3,0 m (10 pi)		4,5 m (15 pi)		6,0 m (20 pi)		7,5 m (25 pi)		Capacité		Portée	
													m (pi)	
7,5 m (25 pi)	kg											*3 000	*3 000	6,73
	livres											*6 610	*6 610	(22,1)
6,0 m (20 pi)	kg							*2 870	*2 870			*3 020	2 360	7,88
	livres							*6 330	*6 330			*6 660	5 200	(25,9)
4,5 m (15 pi)	kg							*3 350	*3 350	*2 130	*2 130	*3 100	1 970	8,57
	livres							*7 390	*7 390	*4 700	*4 700	*6 830	4 340	(28,1)
3,0 m (10 pi)	kg							*4 710	*4 710	*3 930	3 580	*3 090	2 420	8,91
	livres							*10 380	*10 380	*8 660	7 890	*6 810	5 340	(29,2)
1,5 m (5 pi)	kg			*10 220	*10 220	*6 160	5 330	*4 620	3 380	3 730	2 330	2 790	1 710	8,96
	livres			*22 530	*22 530	*13 580	11 750	*10 190	7 450	8 220	5 140	6 150	3 770	(29,4)
Sol	kg			*8 670	*8 670	*7 210	5 010	*5 180	3 220	3 640	2 250	2 880	1 760	8,73
Ligne	livres			*19 110	*19 110	*15 900	11 050	*11 420	7 100	8 020	4 960	6 350	3 880	(28,6)
-1,5 m (-5 pi)	kg	*6 310	*6 310	*10 330	9 460	*7 580	4 850	5 090	3 120	*3 230	2 210	3 190	1 960	8,17
	livres	*13 910	*13 910	*22 770	20 860	*16 710	10 690	11 220	6 880	*7 120	4 870	7 030	4 320	(26,8)
-3,0 m (-10 pi)	kg	*8 950	*8 950	*10 900	9 520	*7 200	4 830	5 080	3 110			*3 630	2 430	7,21
	livres	*19 730	*19 730	*24 030	20 990	*15 870	10 650	11 200	6 860			*8 000	5 360	(23,7)
-4,5 m (-15 pi)	kg	*12 430	*12 430	*8 640	*8 640	*5 790	4 950					*3 370	*3 370	5,59
	livres	*27 400	*27 400	*19 050	*19 050	*12 760	10 910					*7 430	*7 430	(18,3)











- 1 | Les capacités de levage sont basées sur la norme ISO 10567.
 2 | La capacité de levage de la série HX ne dépasse pas 75 % de la charge de basculement avec la machine sur un sol ferme et plat, ou 87 % de la capacité hydraulique totale.
 3 | Le point de levage est la tige de montage pivot du godet sur le bras (sans la masse du godet).
 4 | (*) indique une charge limitée par la capacité hydraulique.

CAPACITÉ DE LEVAGE













 Capacité de levage frontale  Capacité de levage latérale ou à 360 degrés

R180NLC-9S

Flèche : 5,10 m (16' 9") / Bras : 2,20 m (7' 3") / Godet : 0,76 m³ (0,92 yd³) SAE entassé / Chenille : 600 mm (24") à triple barrette

Hauteur du point de levage (m/pi)	Rayon du point de levage								À portée maximale			
	1,5 m (5 pi)		3,0 m (10 pi)		4,5 m (15 pi)		6,0 m (20 pi)		Capacité		Portée	
											m (pi)	
7,5 m (25 pi)	kg								*3 750	*3 750	5,60	
	livres								*8 270	*8 270	(18,4)	
6,0 m (20 pi)	kg								*3 660	2 550	6,98	
	livres								*8 070	5 620	(22,9)	
4,5 m (15 pi)	kg				*4 570	*4 570	*4 110	3 230	3 680	2 060	7,76	
	livres				*10 080	*10 080	*9 060	7 120	8 110	4 540	(25,5)	
3,0 m (10 pi)	kg		*9 100	*9 100	*5 790	4 880	*4 600	3 100	3 340	1 830	8,15	
	livres		*20 060	*20 060	*12 760	10 760	*10 140	6 830	7 360	4 030	(26,7)	
1,5 m (5 pi)	kg				*7 030	4 530	*5 160	2 940	3 260	1 770	8,20	
	livres				*15 500	9 990	*11 380	6 480	7 190	3 900	(26,9)	
Sol	kg		*7 120	*7 120	*7 680	4 320	5 220	2 820	3 400	1 840	7,94	
Ligne	livres		*15 700	*15 700	*16 930	9 520	11 510	6 220	7 500	4 060	(26,0)	
-1,5 m (-5 pi)	kg	*7 040	*7 040	*11 150	8 100	*7 590	4 250	5 160	2 780	3 870	2 110	7,31
	livres	*15 520	*15 520	*24 580	17 860	*16 730	9 370	11 380	6 130	8 530	4 650	(24,0)
-3,0 m (-10 pi)	kg	*11 230	*11 230	*9 630	8 250	*6 670	4 310		*3 750	2 800	6,19	
	livres	*24 760	*24 760	*21 230	18 190	*14 700	9 500		*8 270	6 170	(20,3)	
-4,5 m (-15 pi)	kg			*6 270	*6 270							
	livres			*13 820	*13 820							

Flèche : 5,10 m (16' 9") / Bras : 2,60 m (8' 6") / Godet : 0,76 m³ (0,92 yd³) SAE entassé / Chenille : 600 mm (24") à triple barrette













Hauteur du point de levage (m/pi)	Rayon du point de levage										À portée maximale		
	1,5 m (5 pi)		3,0 m (10 pi)		4,5 m (15 pi)		6,0 m (20 pi)		7,5 m (25 pi)		Capacité		Portée
													m (pi)
7,5 m (25 pi)	kg										*3 380	3 290	6,11
	livres										*7 450	7 250	(20,0)
6,0 m (20 pi)	kg					*3 020	*3 020				*3 360	2 320	7,37
	livres					*6 660	*6 660				*7 410	5 110	(24,2)
4,5 m (15 pi)	kg					*3 770	3 250				*3 410	1 890	8,11
	livres					*8 310	7 170				*7 520	4 170	(26,6)
3,0 m (10 pi)	kg		*7 910	*7 910	*5 310	4 930	*4 300	3 100	*2 810	2 090	3 110	1 690	8,48
	livres		*17 440	*17 440	*11 710	10 870	*9 480	6 830	*6 190	4 610	6 860	3 730	(27,8)
1,5 m (5 pi)	kg		*8 120	*8 120	*6 650	4 550	*4 920	2 930	*3 650	2 020	3 030	1 620	8,53
	livres		*17 900	*17 900	*14 660	10 030	*10 850	6 460	*8 050	4 450	6 680	3 570	(28,0)
Sol	kg		*7 910	*7 910	*7 500	4 290	5 180	2 790	*3 470	1 960	3 150	1 680	8,28
Ligne	livres		*17 440	*17 440	*16 530	9 460	11 420	6 150	*7 650	4 320	6 940	3 700	(27,2)
-1,5 m (-5 pi)	kg	*6 710	*6 710	*10 690	7 980	*7 620	4 190	5 110	2 720		3 540	1 900	7,69
	livres	*14 790	*14 790	*23 570	17 590	*16 800	9 240	11 270	6 000		7 800	4 190	(25,2)
-3,0 m (-10 pi)	kg	*9 990	*9 990	*10 280	8 100	*6 960	4 210	*4 870	2 750		*3 750	2 440	6,64
	livres	*22 020	*22 020	*22 660	17 860	*15 340	9 280	*10 740	6 060		*8 270	5 380	(21,8)
-4,5 m (-15 pi)	kg			*7 470	*7 470	*4 960	4 390						
	livres			*16,470	*16,470	*10,930	9,680						

- 1 | Les capacités de levage sont basées sur la norme ISO 10567.
- 2 | La capacité de levage de la série HX ne dépasse pas 75 % de la charge de basculement avec la machine sur un sol ferme et plat, ou 87 % de la capacité hydraulique totale.
- 3 | Le point de levage est la tige de montage pivot du godet sur le bras (sans la masse du godet).
- 4 | (*) indique une charge limitée par la capacité hydraulique.

 Capacité de levage frontale  Capacité de levage latérale ou à 360 degrés

R180NLC-9S

Flèche : 5,10 m (16' 9") / Bras : 3,10 m (11' 1") / Godet : 0,76 m³ (0,92 yd³) SAE entassé / Chenille : 600 mm (24") à triple barrette

Hauteur du point de levage (m/pi)	Rayon du point de levage										À portée maximale										
	1,5 m (5 pi)		3,0 m (10 pi)		4,5 m (15 pi)		6,0 m (20 pi)		7,5 m (25 pi)		Capacité		Portée								
													m (pi)								
7,5 m (25 pi)	kg												*3 000	2 790	6,73						
	livres												*6 610	6 150	(22,1)						
6,0 m (20 pi)	kg										*2 870	*2 870	*3 020	2 050	7,88						
	livres										*6 330	*6 330	*6 660	4 520	(25,9)						
4,5 m (15 pi)	kg										*3 350	3 280	*2 130	*2 130	*3 100	1 690	8,57				
	livres										*7 390	7 230	*4 700	*4 700	*6 830	3 730	(28,1)				
3,0 m (10 pi)	kg										*4 710	*4 710	*3 930	3 120	*3 090	2 090	2 850	1 520	8,91		
	livres										*10 380	*10 380	*8 660	6 880	*6 810	4 610	6 280	3 350	(29,2)		
1,5 m (5 pi)	kg										*10 220	8 620	*6 160	4 600	*4 620	2 930	3 700	2 000	2 770	1 450	8,96
	livres										*22 530	19 000	*13 580	10 140	*10 190	6 460	8 160	4 410	6 110	3 200	(29,4)
Sol	kg										*8 670	8 030	*7 210	4 290	5 160	2 760	3 610	1 920	2 860	1 500	8,73
Ligne	livres										*19 110	17 700	*15 900	9 460	11 380	6 080	7 960	4 230	6 310	3 310	(28,6)
-1,5 m (-5 pi)	kg	*6 310	*6 310	*10 330	7 890	*7 580	4 140	5 060	2 670		*3 230	1 880	3 170	1 670	8,17						
	livres	*13 910	*13 910	*22 770	17 390	*16 710	9 130	11 160	5 890		*7 120	4 140	6 990	3 680	(26,8)						
-3,0 m (-10 pi)	kg	*8 950	*8 950	*10 900	7 950	*7 200	4 120	5 040	2 660				*3 630	2 080	7,21						
	livres	*19 730	*19 730	*24 030	17 530	*15 870	9 080	11 110	5 860				*8 000	4 590	(23,7)						
-4,5 m (-15 pi)	kg	*12 430	*12 430	*8 640	8 170	*5 790	4 240						*3 370	3 230	5,59						
	livres	*27 400	*27 400	*19 050	18 010	*12 760	9 350						*7 430	7 120	(18,3)						











- 1 | Les capacités de levage sont basées sur la norme ISO 10567.
- 2 | La capacité de levage de la série HX ne dépasse pas 75 % de la charge de basculement avec la machine sur un sol ferme et plat, ou 87 % de la capacité hydraulique totale.
- 3 | Le point de levage est la tige de montage pivot du godet sur le bras (sans la masse du godet).
- 4 | (*) indique une charge limitée par la capacité hydraulique.

CAPACITÉ DE LEVAGE

 Capacité de levage frontale  Capacité de levage latérale ou à 360 degrés

R180LCD-9S













Flèche : 5,10 m (16' 9") / Bras : 2,20 m (7' 3") / Godet : 0,76 m³ (0,92 yd³) SAE entassé / Chenille : 600 mm (24") à triple barrette

Hauteur du point de levage (m/pi)	Rayon du point de levage								À portée maximale			
	1,5 m (5 pi)		3,0 m (10 pi)		4,5 m (15 pi)		6,0 m (20 pi)		Capacité		Portée	
											m (pi)	
7,5 m (25 pi)	kg								*3 750	*3 750	5,60	
	livres								*8 270	*8 270	(18,4)	
6,0 m (20 pi)	kg								*3 660	3 070	6,98	
	livres								*8 070	6 770	(22,9)	
4,5 m (15 pi)	kg				*4 570	*4 570	*4 110	3 880	*3 690	2 510	7,76	
	livres				*10 080	*10 080	*9 060	8 550	*8 140	5 530	(25,5)	
3,0 m (10 pi)	kg		*9 100	*9 100	*5 790	*5 790	*4 600	3 740	*3 760	2 260	8,15	
	livres		*20 060	*20 060	*12 760	*12 760	*10 140	8 250	*8 290	4 980	(26,7)	
1,5 m (5 pi)	kg				*7 030	5 530	*5 160	3 580	3 740	2 190	8,20	
	livres				*15 500	12 190	*11 380	7 890	8 250	4 830	(26,9)	
Sol	kg		*7 120	*7 120	*7 680	5 310	*5 520	3 460	3 910	2 280	7,94	
Ligne	livres		*15 700	*15 700	*16 930	11 710	*12 170	7 630	8 620	5 030	(26,0)	
-1,5 m (-5 pi)	kg	*7 040	*7 040	*11 150	10 180	*7 590	5 240	*5 450	3 420	*3 960	2 600	7,31
	livres	*15 520	*15 520	*24 580	22 440	*16 730	11 550	*12 020	7 540	*8 730	5 730	(24,0)
-3,0 m (-10 pi)	kg	*11 230	*11 230	*9 630	*9 630	*6 670	5 300		*3 750	3 420	6,19	
	livres	*24 760	*24 760	*21 230	*21 230	*14 700	11 680		*8 270	7 540	(20,3)	
-4,5 m (-15 pi)	kg			*6 270	*6 270							
	livres			*13 820	*13 820							

 Capacité de levage frontale  Capacité de levage latérale ou à 360 degrés













R180LCD-9S

Flèche : 5,10 m (16' 9") / Bras : 3,10 m (11' 1") / Godet : 0,76 m³ (0,92 yd³) SAE entassé / Chenille : 600 mm (24") à triple barrette

Hauteur du point de levage (m/pi)	Rayon du point de levage										À portée maximale					
	1,5 m (5 pi)		3,0 m (10 pi)		4,5 m (15 pi)		6,0 m (20 pi)		7,5 m (25 pi)		Capacité		Portée			
													m (pi)			
7,5 m (25 pi)	kg												*3 000	*3 000	6,73	
	livres												*6 610	*6 610	(22,1)	
6,0 m (20 pi)	kg							*2 870	*2 870				*3 020	2 490	7,88	
	livres							*6 330	*6 330				*6 660	5 490	(25,9)	
4,5 m (15 pi)	kg							*3 350	*3 350	*2 130	*2 130	*3 100	2 090	8,57		
	livres							*7 390	*7 390	*4 700	*4 700	*6 830	4 610	(28,1)		
3,0 m (10 pi)	kg							*4 710	*4 710	*3 930	3 770	*3 090	2 570	*3 200	1 890	8,91
	livres							*10 380	*10 380	*8 660	8 310	*6 810	5 670	*7 050	4 170	(29,2)
1,5 m (5 pi)	kg					*10 220	*10 220	*6 160	5 600	*4 620	3 570	*3 850	2 470	3 200	1 830	8,96
	livres					*22 530	*22 530	*13 580	12 350	*10 190	7 870	*8 490	5 450	7 050	4 030	(29,4)
Sol	kg					*8 670	*8 670	*7 210	5 280	*5 180	3 410	*4 100	2 390	3 310	1 880	8,73
Ligne	livres					*19 110	*19 110	*15 900	11 640	*11 420	7 520	*9 040	5 270	7 300	4 140	(28,6)
-1,5 m (-5 pi)	kg	*6 310	*6 310	*10 330	9 960	*7 580	5 120	*5 420	3 310	*3 230	2 350	*3 570	2 090	*3 570	2 090	8,17
	livres	*13 910	*13 910	*22 770	21 960	*16 710	11 290	*11 950	7 300	*7 120	5 180	*7 870	4 610	*7 870	4 610	(26,8)
-3,0 m (-10 pi)	kg	*8 950	*8 950	*10 900	10 020	*7 200	5 110	*5 110	3 300			*3 630	2 580	*3 630	2 580	7,21
	livres	*19 730	*19 730	*24 030	22 090	*15 870	11 270	*11 270	7 280			*8 000	5 690	*8 000	5 690	(23,7)
-4,5 m (-15 pi)	kg	*12 430	*12 430	*8 640	*8 640	*5 790	5 230					*3 370	*3 370	*3 370	5,59	
	livres	*27 400	*27 400	*19 050	*19 050	*12 760	11 530					*7 430	*7 430	*7 430	(18,3)	

- 1 | Les capacités de levage sont basées sur la norme ISO 10567.
- 2 | La capacité de levage de la série HX ne dépasse pas 75 % de la charge de basculement avec la machine sur un sol ferme et plat, ou 87 % de la capacité hydraulique totale.
- 3 | Le point de levage est la tige de montage pivot du godet sur le bras (sans la masse du godet).
- 4 | (*) indique une charge limitée par la capacité hydraulique.

Flèche : 5,10 m (16' 9") / Bras : 2,60 m (8' 6") / Godet : 0,76 m³ (0,92 yd³) SAE entassé / Chenille : 600 mm (24") à triple barrette

Hauteur du point de levage (m/pi)	Rayon du point de levage										À portée maximale				
	1,5 m (5 pi)		3,0 m (10 pi)		4,5 m (15 pi)		6,0 m (20 pi)		7,5 m (25 pi)		Capacité		Portée		
													m (pi)		
7,5 m (25 pi)	kg												*3 380	*3 380	6,11
	livres												*7 450	*7 450	(20,0)
6,0 m (20 pi)	kg						*3 020	*3 020					*3 360	2 800	7,37
	livres						*6 660	*6 660					*7 410	6 170	(24,2)
4,5 m (15 pi)	kg						*3 770	*3 770					*3 410	2 320	8,11
	livres						*8 310	*8 310					*7 520	5 110	(26,6)
3,0 m (10 pi)	kg			*7 910	*7 910	*5 310	*5 310	*4 300	3 750	*2 810	2 570	*3 500	2 090	8,48	
	livres			*17 440	*17 440	*11 710	*11 710	*9 480	8 270	*6 190	5 670	*7 720	4 610	(27,8)	
1,5 m (5 pi)	kg			*8 120	*8 120	*6 650	5 550	*4 920	3 570	*3 650	2 490	3 490	2 020	8,53	
	livres			*17 900	*17 900	*14 660	12 240	*10 850	7 870	*8 050	5 490	7 690	4 450	(28,0)	
Sol	kg			*7 910	*7 910	*7 500	5 280	*5 380	3 430	*3 470	2 430	3 630	2 100	8,28	
Ligne	livres			*17 440	*17 440	*16 530	11 640	*11 860	7 560	*7 650	5 360	8 000	4 630	(27,2)	
-1,5 m (-5 pi)	kg	*6 710	*6 710	*10 690	11 060	*7 620	5 180	*5 460	3 360			*3 810	2 360	7,69	
	livres	*14 790	*14 790	*23 570	22 180	*16 800	11 420	*12 040	7 410			*8 400	5 200	(25,2)	
-3,0 m (-10 pi)	kg	*9 990	*9 990	*10 280	10 180	*6 960	5 200	*4 870	3 390			*3 750	3 000	6,64	
	livres	*22 020	*22 020	*22 660	22 440	*15 340	11 460	*10 740	7 470			*8 270	6 610	(21,8)	
-4,5 m (-15 pi)	kg			*7 470	*7 470	*4 960	*4 960								
	livres			*16 470	*16 470	*10 930	*10 930								

- 1 | Les capacités de levage sont basées sur la norme ISO 10567.
- 2 | La capacité de levage de la série HX ne dépasse pas 75 % de la charge de basculement avec la machine sur un sol ferme et plat, ou 87 % de la capacité hydraulique totale.
- 3 | Le point de levage est la tige de montage pivot du godet sur le bras (sans la masse du godet).
- 4 | (*) indique une charge limitée par la capacité hydraulique.

GUIDE DE SÉLECTION DE GODET & FORCE D'ARRACHEMENT

GODETS



SAE entassé en m³ (yd³) 0.39(0.51) 0.50(0.65) 0.64(0.84) 0.76(0.99) 0.89(1.16) 1.05(1.37) 0.69(0.90)

Capacité m ³ (yd ³)		Largeur mm (po)		Poids kg (livres)	Recommandation mm (pi.po)		
SAE entassé	CECE entassé	Sans coupeurs latéraux	Avec coupeurs latéraux		Flèche mono 5 100 (16' 9")		
					Bras de 2 200 (7' 3")	Bras de 2 600 (8' 6")	Bras de 3 100 (10' 2")
0,39 (0,51)	0,34(0,44)	620 (24,4)	740 (29,1)	410 (900)	●	●	●
0,50 (0,65)	0,44 (0,58)	760 (29,9)	880 (34,6)	470 (1 040)	●	●	●
0,64 (0,84)	0,55 (0,72)	920 (36,2)	1 040 (40,9)	510 (1 120)	●	●	■
0,76 (0,99)	0,65 (0,85)	1 060 (41,7)	1 180 (46,5)	570 (1 260)	●	■	▲
0,89 (1,16)	0,77 (1,01)	1 220(48,0)	1 340 (52,8)	610 (1 340)	■	▲	-
1,05 (1,37)	0,90 (1,18)	1 400 (55,1)	1 520 (59,8)	680 (1 500)	▲	-	-
<input type="checkbox"/> 0,69(0,90)	0,62(0,81)	990(39,0)	-	700(1 540)	●	■	▲

Godet pour travaux lourds

● : Applicable pour des matériaux d'une densité de 2 000 kgf/m³ (3 370 lbf/yd³) ou moins
 ■ : Applicable pour des matériaux d'une densité de 1 600 kgf/m³ (2 700 lbf/yd³) ou moins
 ▲ : Applicable pour des matériaux d'une densité de 1 100 kgf/m³ (1 850 lbf/yd³) ou moins

ACCESSOIRES

Les flèches et les bras sont soudés avec une conception de section pleine boîte à faible stress. Flèches de 5,65 m, 5,68 m & 8,2 m et bras de 2,0 m, 2,4 m, 2,92 m, 3,9 m & 6,3 m disponibles.

FORCE D'ARRACHEMENT

Flèche	Longueur	Mm (pi.po)	5 100 (16' 9")			Remarque
	Poids	kg (livres)	1 250 (2 760)			
Bras	Longueur	mm (pi.po)	2 200 (7' 3")	2 600 (8' 6")	3 100 (10' 2")	
	Poids	kg (livres)	750 (1 560)	810 (1 790)	890 (1 960)	
Force d'arrachement du godet	SAE	kN	107,9 [117,2]	107,9 [117,2]	107,9 [117,2]	[] : Amplification de puissance
		kgf	11 000 [11 940]	11 000 [11 940]	11 000 [11 940]	
		lbf	24 250 [26 330]	24 250 [26 330]	24 250 [26 330]	
	ISO	kN	123,6 [134,2]	123,6 [134,2]	123,6 [134,2]	
		kgf	12 600 [13 680]	12 600 [13 680]	12 600 [13 680]	
		lbf	27 780 [30 160]	27 780 [30 160]	27 780 [30 160]	
Force d'arrachement du bras	SAE	kN	87,2 [94,7]	77,3 [83,9]	69,0 [74,9]	
		kgf	8 890 [9 650]	7 880 [8 560]	7 030 [7 630]	
		lbf	19 600 [21 280]	17 370 [18 860]	15 500 [16 830]	
	ISO	kN	91,0 [98,8]	80,3 [87,2]	71,4 [77,5]	
		kgf	9 280 [10 080]	8 190 [8 890]	7 280 [7 900]	
		lbf	20 460 [22 210]	18 060 [19 600]	16 050 [17 430]	

Note : Le poids de la flèche inclut le cylindre du bras, la tuyauterie et la tige.
 Le poids du bras inclut le cylindre du godet, la timonerie et la tige.

STANDARD / OPTION

ÉQUIPEMENT STANDARD

CABINE AU NORME ISO
Cabine en acier toutes saisons avec visibilité à 360°
Vitres en verre de sécurité
Essuie-glace de type montant
Vitres avant coulissante repliable
Vitres latérale coulissante (GH)
Porte verrouillable
Boîte chaude et froide
Compartment de rangement & cendrier
Radio/lecteur USB
Couverture de toit en acier de cabine
Prise de courant 12 V (convertisseur 24 V CC à 12 V CC)
Système d'optimisation de puissance assisté par ordinateur (nouveau CAPO)
3-Mode d'alimentation, 2-Mode de travail, Mode utilisateur
Système de décélération automatique et de décélération à une touche
Système de préchauffage automatique
Système de prévention automatique de la surchauffe
Climatisation automatique
Climatiseur et chauffage
Dégivreur
Système d'autodiagnostic
Aide au démarrage (chauffe-air) pour temps froid
Surveillance centralisée
Écran LCD
Compteur de vitesse du moteur ou compteur de trajet / Accélérateur.
Horloge
Jauges
Jauge de niveau de carburant
Jauge de température du liquide de refroidissement du moteur
Jauge de température de l'huile hydraulique
Avertissements
Surcharge
Erreur de communication
Batterie faible
Indicateur d'obstruction du filtre à air
Indicateurs
Puissance maximale
Basse vitesse / Haute vitesse
Réchauffeur de combustible
Ralentissement automatique
Serrures pour portes et cabine, une clé
Deux rétroviseurs extérieurs
Siège à suspension entièrement réglable avec ceinture de sécurité
Joystick coulissant piloté
Quatre phares de travail avant (2 montés sur flèche, 2 montés sur châssis avant)
Klaxon électrique
Batteries (2 x 12 V x 100 AH)
Interrupteur principal de batterie
Filet anti-poussière amovible pour le refroidisseur
Frein de rotation automatique
Réservoir amovible
Pré-filtre à carburant
Système de maintien de flèche
Système de maintien de bras
Patins de chenille (600 mm, 24")
Garde-chaîne de chenille
Accumulateur pour l'abaissement du matériel de travail
Transducteur électrique
Couverture inférieure du châssis (Normal)

ÉQUIPEMENT EN OPTION

Pompe de remplissage de carburant (35 L/min)
Lampe de balisage
Kit de tuyauterie à action simple (brise-roche, etc.)
Kit de tuyauterie à double action (benne preneuse, etc.)
Attache rapide
Alarme de déplacement
Flèches
5,1 m, 16' 9"
Bras
2,2 m, 7' 3"
2,6 m, 8' 6"
3,1 m, 10' 2"
Cabine FOPS / FOG (ISO / DIS 10262 Niveau II)
FOPS (Structure de Protection contre les Chutes d'Objets)
FOG (Protection contre les chutes d'objets)
Éclairage de la cabine
Garde-pluie de vitres avant de cabine
Pare-soleil
Patins de chenille
Patin à triple barrette (500 mm, 20")
Patin à triple barrette (700 mm, 28")
Patin à triple barrette (800 mm, 32")
Couverture inférieure du châssis (Supplémentaire)
Trousse à outils
Combinaison pour opérateur
Caméra de recul
Siège
Siège à suspension mécanique avec chauffage
Hi-mate (Système de gestion à distance)
Réchauffeur de combustible
Compresseur d'air
Protection de vitre de cabine avec filet / Garde de filet fin
Lame
640 mm (2' 1") × 2 750 mm (9' 1")
640 mm (2' 1") × 2 850 mm (9' 5")
640 mm (2' 1") × 3 050 mm (10' 1")

- * Les équipements de série et en option peuvent varier. Contactez votre concessionnaire Hyundai pour plus d'informations. La machine peut varier en fonction des normes internationales.
- * Les photos peuvent inclure des accessoires et équipements optionnels qui ne sont pas disponibles dans votre région.
- * Les matériaux et les spécifications sont susceptibles de changer sans préavis.
- * Toutes les mesures impériales sont arrondies à la livre ou au pouce le plus proche.