

MOTEUR	HX340SL	HX340HD
Moteur Hyundai HM8.3	●	●
SYSTÈME	HX340SL	HX340HD
Contrôle intelligent de la puissance (IPC)		
3-mode d'alimentation, 2-mode de travail, mode utilisateur	●	●
Contrôle de puissance variable	●	●
Contrôle du débit de la pompe	●	●
Contrôle du débit en mode accessoire	○	○
Ralentissement automatique du moteur	●	●
Contrôle d'arrêt automatique du moteur	○	○
CABINE ET INTÉRIEUR	HX340SL	HX340HD
CABINE AU NORME ISO		
Essuie-glace de type montant	●	●
Radio/lecteur USB	●	●
Système de téléphonie mobile mains libres avec USB	●	●
Prise de courant 12 V (convertisseur 24 V CC à 12 V CC)	●	●
Klaxon électrique	●	●
Cabine en acier toutes saisons avec visibilité à 360°	●	●
Vitres en verre de sécurité	●	●
Vitres avant coulissantes repliables	●	●
Vitres latérale coulissante (GH)	●	●
Porte verrouillable	●	●
Boîte chaude et froide	●	●
Compartiment de rangement & cendrier	●	●
Pare-soleil	●	●
Serrures pour portes et cabine, une clé	●	●
Joystick coulissant piloté	○	○
Éclairage de la cabine	○	○
Garde-pluie de vitres avant de cabine	○	○
Couverture de toit en acier de cabine	●	●
Climatisation automatique		
Climatiseur et chauffage	●	●
Dégivreur	●	●
Aide au démarrage (chauffe-air) pour temps froid	●	●
SURVEILLANCE CENTRALISÉE		
Écran LCD 8" - Type normal	●	●
Écran LCD 8" - Type Premium	○	○
Compteur de vitesse du moteur ou compteur de trajet / Accélérateur	●	●
Jauge de température du liquide de refroidissement du moteur	●	●
Puissance maximale	●	●
Basse vitesse / Haute vitesse	●	●
Ralentissement automatique	●	●
Avertissement de surcharge avec alarme	○	○
Vérifier le moteur	●	●
Indicateur d'obstruction du filtre à air	●	●
Indicateurs	●	●
Jauges ECO	●	●
Jauge de niveau de carburant	●	●
Jauge de température de l'huile hydraulique	●	●
Avertissements	●	●
Erreur de communication	●	●
Batterie faible	●	●
Horloge	●	●
Siège		
Suspension mécanique sans chauffage	●	●
Suspension mécanique avec chauffage	○	○
Suspension pneumatique réglable sans chauffage	○	-
Suspension pneumatique réglable avec chauffage	○	-
Cabin FOPS		
FOPS (Structure de Protection contre les Chutes d'Objets) - ISO 10262 Niveau 2	○	○
FOG (Protection contre les Chutes d'Objets) ISO 10262 Niveau 2	○	○
	Protection frontale et supérieure	○
	Protection supérieure	○
Cabin ROPS		
ROPS (Structures de protection en cas de renversement) ISO 12117-2	○	○

SÉCURITÉ	HX340SL	HX340HD
Interrupteur principal de batterie	●	●
Caméra de recul	○	○
AAVM (Système de surveillance panoramique avancé)	○	○
Six phares de travail avant (4 montés sur flèche, 2 montés sur châssis avant)	●	●
Alarme de déplacement	●	●
Lampe de travail arrière	○	○
Lampe de balisage	○	○
Frein de rotation automatique	●	●
Système de maintien de flèche	●	●
Système de maintien de bras	●	●
Valve de verrouillage de sécurité pour cylindre de flèche avec dispositif d'avertissement de surcharge	○	○
Valve de verrouillage de sécurité pour cylindre de bras	○	○
Système de verrouillage en rotation	○	-
Deux rétroviseurs extérieurs	●	●
ACCESSOIRES	HX340SL	HX340HD
Flèches		
6.45 m, 21' 2" Mono	●	-
6.45 m, 21' 2" Mono (HD)	-	●
6.15 m, 20' 2" Mono	○	○
Bras		
2.2 m, 7' 3"	○	○
2.5 m, 8' 2"	○	○
3.2 m, 10' 6"	●	-
3.2 m, 10' 6" (HD)	-	●
4.05 m, 13' 3"	○	-
AUTRES	HX340SL	HX340HD
Filet anti-poussière amovible pour le refroidisseur	●	●
Réservoir de lave-glace amovible	●	●
Pré-filtre à carburant	●	●
Réchauffeur de combustible	○	○
Système d'autodiagnostic	●	●
Hi MATE (Système de gestion à distance)	○	○
Batteries (2 × 12 V × 150 AH)	●	●
Pompe de remplissage de carburant (50 lpm)	○	○
Kit de tuyauterie à action simple (brise-roche, etc.)	○	○
Kit de tuyauterie à double action (benne preneuse, etc.)	○	○
Kit de tuyauterie rotative	○	○
Tuyauterie pour attache rapide	○	○
Attache rapide	○	○
Accumulateur pour l'abaissement du matériel de travail	●	●
Soupape de changement de configuration (4 configuration)	○	○
Système de contrôle fin de la rotation	○	-
Garde-corps de type général	○	○
Trousse à outils	○	○
SOUS-CHÂSSIS	HX340SL	HX340HD
Couverture inférieure du châssis (Supplémentaire)	○	-
Couverture inférieure du châssis (Normal)	●	●
PATINS DE CHENILLE		
Patins à triple barrette (600 mm, 24")	●	●
Patins à triple barrette (700 mm, 28")	○	○
Patins à triple barrette (800 mm, 32")	○	○

● : Standard

○ : Option

- : Pas disponible

* Les équipements de série et en option peuvent varier. Contactez votre concessionnaire Hyundai pour plus d'informations. La machine peut varier en fonction des normes internationales.

* Les photos peuvent inclure des accessoires et équipements optionnels qui ne sont pas disponibles dans votre région.

* Les matériaux et les spécifications sont susceptibles de changer sans préavis.

* Toutes les mesures impériales sont arrondies à la livre ou au pouce le plus proche.

HX340S L HX340HD



* La photo peut inclure des équipements optionnels

Puissance brute
182 kW à 2 200 tr/min

Capacité dugodet
1,44m³ (1,88 yd³)

Bucket Capacity
1.44 m³ (1.88 yd³)

Poids opérationnel
33 000 kg / 72 750 livres

QUOI DE NEUF ET DE MEILLEUR

HX340S_L
HX340HD



LA MEILLEURE PRODUCTIVITÉ ET EFFICACITÉ ÉNERGÉTIQUE

- Nouveau contrôle de puissance variable
- Informations sur le taux de consommation de carburant **Option**
- Contrôle du débit des accessoires **Option**
- IPC (Contrôle intelligent de la puissance) **Upgrade**
- Jauge ECO
- Nouveau système de refroidissement avec un débit d'air accru
- Entrée d'air agrandie avec couvercle de grille



DURABILITÉ ULTIME

- Module de refroidissement durable
- Tige renforcé, douille et calage en polymère
- Durabilité renforcée de la structure supérieure et inférieure et des accessoires
- Plaque de protection résistante à l'usure
- Tuyaux de haute qualité (Haute pression)



COMMANDE FACILE ET FONCTIONNEMENT CONFORTABLE

- Cluster intelligent et large
- Nouveau système de climatisation sur le côté avant
- Système hydraulique auxiliaire proportionnel **Option**
- Bouton d'attelage rapide **Option**
- Nouveau système audio



L'ENVIRONNEMENT SÛR PAR EXCELLENCE

- Système de Caméra AAVM (Système de surveillance panoramique avancé) **Option**
- Hi MATE (Système de gestion à distance) **Option**
- Support de suspension de cabine
- Système de verrouillage en rotation **Option**
- Contrôle fin de la rotation **Option**
- Système de Verrouillage en Rotation (HX340SL uniquement) **Option**
- Contrôle Fin de la Rotation (HX340SL uniquement) **Option**



*La photo peut inclure des équipements optionnels

LA MEILLEURE PRODUCTIVITÉ ET EFFICACITÉ ÉNERGÉTIQUE

Système économe en carburant

permettant de grandes performances,

The HX Series has an eco-friendly, high-performance engine which ensures both excellent fuel efficiency and high power. With outstanding operating performance proven by rigorous tests at various work sites, it will satisfy any customer's needs.

Écran agrandi de 15% passant de 7 à 8 pouces appliqué dans la série HX.

Plus de fonctions et une meilleure résolution sont disponibles en ajoutant des options premium.

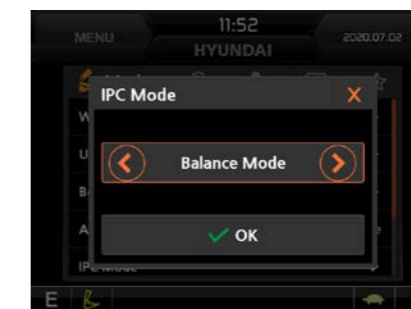
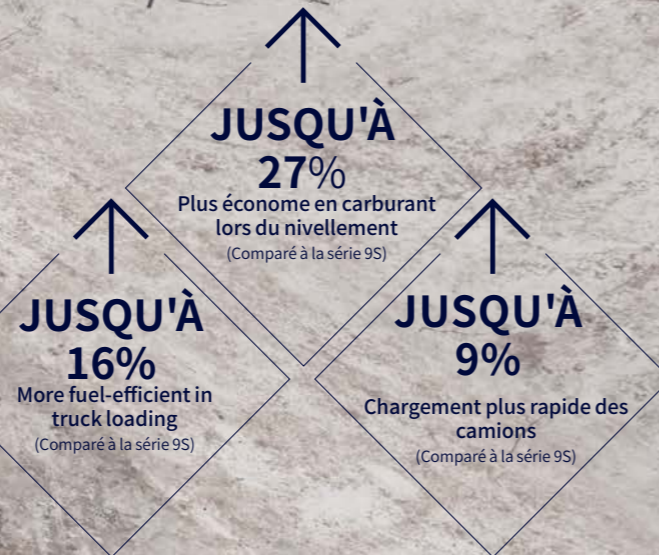

IPC (Contrôle intelligent de la puissance) Upgrade

La série HX adopte le système IPC amélioré. Il est capable d'optimiser le débit de la pompe et la puissance dans différentes conditions de travail grâce au contrôle individuel de la pompe. De plus, la conception optimisée du MCV et de la tuyauterie minimise les pertes d'énergie telles que la confluence et la perte par étranglement.



Contrôle du débit des accessoires Option

La série HX améliore le débit de la pompe par le contrôle indépendant de deux pompes. Il optimise les accessoires pour un réglage efficace du débit en fonction des accessoires (dix types de brise-roches et dix types de concasseurs), permettant diverses opérations adaptées aux environnements de site.

Informations sur le taux de consommation de carburant Option



Jauge ECO

Eco gauge enables economic operation of machines. The gauge level and color displays engine torque and fuel efficiency level. On top of that, the status of fuel consumption such as average rate and the total amount of fuel consumed is displayed. Hourly and daily based fuel consumption can be checked in the detailed menu as well.

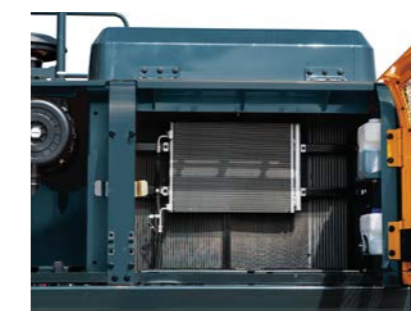

Nouveau système de refroidissement avec un débit d'air accru

Grâce au module de refroidissement améliorant l'entrée d'air, la série HX offre d'excellentes performances de refroidissement en augmentant la dissipation thermique.



Entrée d'air agrandie avec couvercle de grille

Trou de ventilation agrandi du couvercle latéral de l'entrée d'air et grille fine pour empêcher la pénétration de matériaux étrangers améliore encore la durabilité.

Nouveau contrôle de puissance variable

La série HX minimise les signaux de contrôle d'entrée et de sortie de l'équipement pour améliorer l'efficacité énergétique. Son mode de puissance à trois étapes garantit la meilleure performance dans tout environnement opérationnel.



* **Mode P (puissance)** : Maximise la vitesse et la puissance de l'équipement pour les travaux à charge lourde.



* **Mode S (standard)** : Optimise la performance et l'efficacité énergétique de l'équipement pour les travaux à charge normale.



* **Mode E (économie)** : Améliore le système de contrôle pour les travaux à charge légère.

La photo peut inclure des équipements optionnels.

DURABILITÉ ULTIME

NOUVEAU DESIGN EXTÉRIEUR POUR LA ROBUSTESSE ET LA SÉCURITÉ

La véritable valeur de la série HX réside dans sa durabilité. La structure robuste du châssis et les accessoires montrent la véritable valeur de la série HX A dans des environnements de travail difficiles et promettent une productivité plus élevée.



Module de refroidissement durable

La série HX possède un module de refroidissement durable ayant passé des tests rigoureux, démontrant la plus haute productivité dans des environnements de travail exigeants.



Tige renforcé, douille et calage en polymère

La série HX améliore la lubrification des pièces de connexion entre l'équipement et les accessoires. Les écarts avec les accessoires sont minimisés par des tiges, des douilles et des calages en polymère résistants à l'usure, soutenant les performances les plus élevées avec une durabilité invariable.

Plaque de protection résistante à l'usure

Une plaque de protection résistante à l'usure est installée à l'extrémité du bras pour minimiser l'abrasion sur le connecteur entre le bras et le godet. La réduction des vibrations des godets permet une opération plus stable même dans des travaux à forte charge.



Durabilité renforcée de la structure supérieure et inférieure et des accessoires

La structure supérieure et inférieure et les accessoires de la série HX ont une durabilité supérieure à celle exigée sur le site, comme prouvé par de nombreux tests, incluant des tests routiers et des simulations virtuelles. La résistance à l'usure du godet a été améliorée grâce à l'utilisation de nouveaux matériaux.



*La photo peut inclure des équipements optionnels

Tuyaux de haute qualité (Haute pression)

La série HX utilise des tuyaux haute pression avec une résistance améliorée à la chaleur et à la pression, augmentant grandement la durabilité de l'équipement.

COMMANDE FACILE ET FONCTIONNEMENT CONFORTABLE

Panneau d'instruments amélioré pour un suivi plus facile

De nombreuses fonctions électroniques sont concentrées au point le plus pratique pour les opérateurs afin d'améliorer l'efficacité du travail. Le système d'infodivertissement très avancé, produit du développement intensif de la technologie de l'information par HCE, permet à la fois productivité et confort pendant le travail ! La série HX est conçue en pensant aux besoins de l'opérateur.

L'espace cabine pour les conducteurs a augmenté

13%

(Comparé à la série 9S)

310 mm
(Série 9S)

340 mm
(Série HX)



Cluster intelligent et large

L'écran tactile interactif de 8 pouces de la série HX est 15 % plus grand que celui du modèle précédent. Les interrupteurs centralisés sur l'écran d'affichage permettent à l'opérateur de vérifier la température à l'extérieur de la cabine.



Nouveau système de climatisation sur le côté avant

La ventilation est conçue pour que l'air chaud et frais atteigne le visage de l'opérateur. Cela pourrait aider les opérateurs à créer une atmosphère plus soignée et agréable grâce à la circulation de l'air intérieur.



Système hydraulique auxiliaire proportionnel **Option**

- Commutateur de commande proportionnel pour un meilleur contrôle de la vitesse
- Augmenter la commodité d'utilisation.

Bouches d'aération latérale avant.

Bouton d'attelage rapide **Option**

Le remplacement facile des équipements et d'accessoires est disponible avec le bouton d'attelage rapide.

Nouveau système audio

Le lecteur radio avec un lecteur MP3 basé sur USB, une fonction mains-libres Bluetooth intégrée, et un microphone intégré permettent de passer des appels téléphoniques pendant le travail et en transit. Le lecteur radio est commodément situé sur le côté droit de l'opérateur pour permettre un accès amélioré.

*La photo peut inclure des équipements optionnels

L'ENVIRONNEMENT SÛR PAR EXCELLENCE

Nouvelle cabine pour plus de confort

Faible niveau de bruit et de vibrations et conception ergonomique rendent l'espace de la cabine plus confortable et agréable ! Avec un accent sur la sécurité et la commodité des opérateurs, la série HX permet une inspection rapide et sûre de l'équipement à tout moment et en tout lieu, offrant un environnement optimal pour que les opérateurs puissent travailler.



Système de Caméra AAVM (Système de surveillance panoramique avancé) **Option**

La série HX dispose d'un système de caméra vidéo AAVM de pointe pour sécuriser le champ de vision des opérateurs dans toutes les directions, prévenant ainsi les accidents. Les opérateurs peuvent facilement vérifier le lieu de travail à l'avant, à l'arrière et sur les côtés droit et gauche.

*AVM (Surveillance de vue panoramique) : champ de vision sécurisé dans toutes les directions grâce à neuf vues incluant la vue aérienne 3D et une vue 2D/4CH.

*IMOD (Détection intelligente d'objets en mouvement) : Informe lorsque des personnes ou des objets dangereux sont détectés dans le rayon d'action des opérations (distance de reconnaissance : 5 m).

HiMATE

C'EST PRATIQUE, FACILE ET UTILE

Hi MATE, le système de gestion à distance nouvellement développé par Hyundai, utilise la technologie GPS-satellite pour fournir aux clients le plus haut niveau de service et de support produit disponible. Hi MATE permet aux utilisateurs d'évaluer à distance les performances de la machine, d'accéder aux informations de diagnostic et de vérifier les emplacements des machines en appuyant sur un bouton.

Quels sont les avantages



Quels sont les avantages

Cela vous aide à utiliser les machines de manière efficace. Vous pouvez vérifier la différence entre le total des heures moteur et les heures de travail réelles. Voir à quel point vos machines sont productives et planifiez les solutions d'économie de coûts nécessaires. Hi MATE offre des informations de travail telles que les heures de travail / au ralenti, la consommation de carburant et le taux.



Surveillance pratique et facile

Il n'y a pas grand-chose à faire pour surveiller vos machines. Connectez-vous simplement au site Web Hi MATE ou à l'application mobile. Hi MATE vous permet de surveiller vos machines quand et où vous voulez.



Sécurité

Protégez vos machines contre le vol ou l'utilisation non autorisée avec Hi MATE. Si la machine sort du périmètre géographique défini, vous recevrez des alertes.

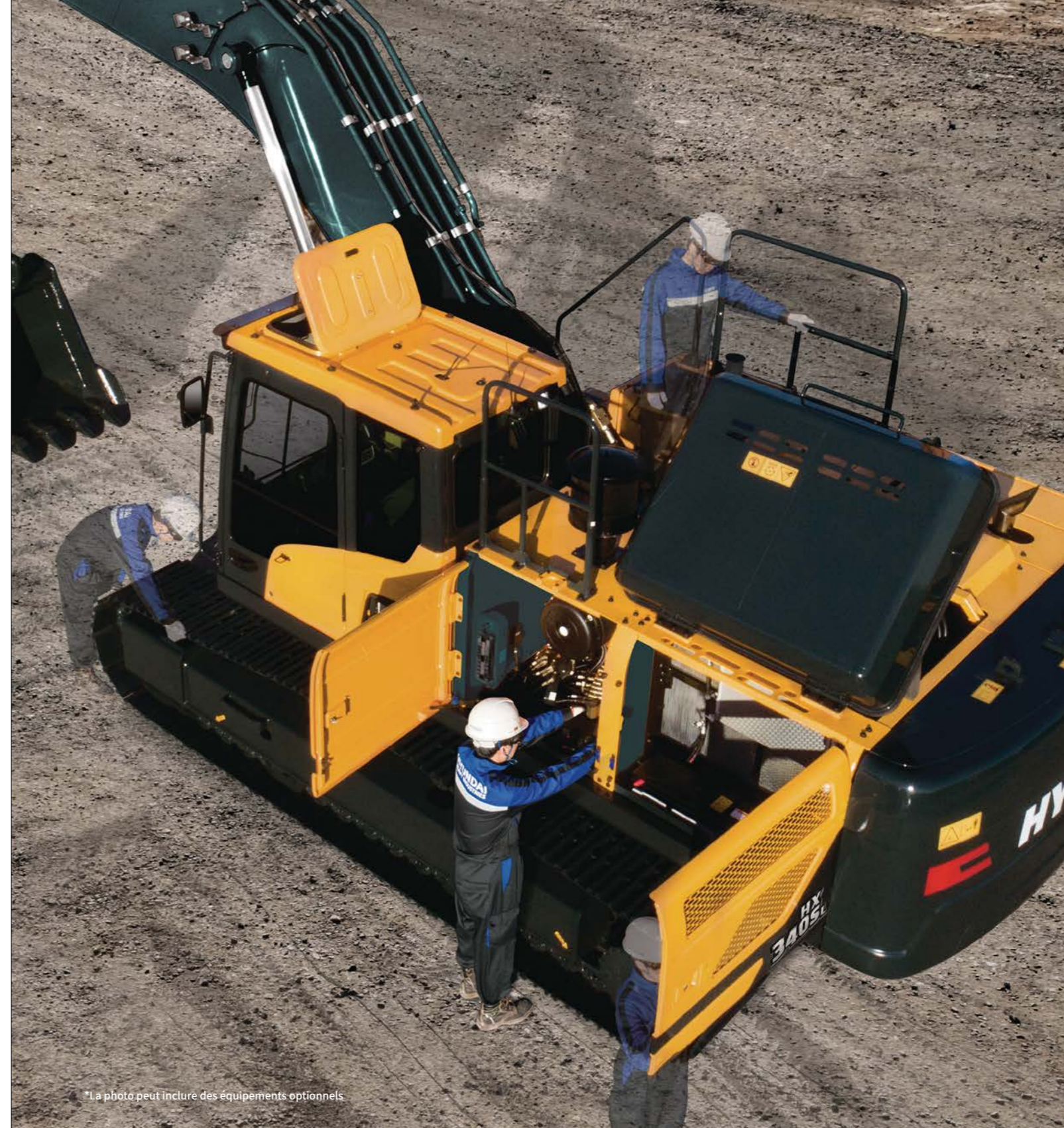

*La photo peut inclure des équipements optionnels

Support de suspension de cabine

Avec sa conception à faibles vibrations, qui intègre un ressort hélicoïdal et un amortisseur dans le support, le support de suspension de cabine de la série HX diminue le bruit intérieur et renforce la durabilité. Ce système offre un espace de travail confortable qui atténue la fatigue des opérateurs.

Système de Verrouillage en Rotation (HX340SL uniquement) **Option**

Un système de verrouillage en rotation est fourni pour maintenir la stabilité lorsque le mouvement de rotation doit être limité, améliorant ainsi la vitesse de fonctionnement et la productivité.

Contrôle Fin de la Rotation (HX340SL uniquement) **Option**

Le contrôle fin de la rotation est disponible pour la commodité des clients lorsque les utilisateurs souhaitent gérer finement la rotation.

SPÉCIFICATIONS

MOTEUR

Maker / Model	HYUNDAI / HM8.3
Type	6 cylinder, water cooled, 4-cycle, turbocharged, charge air cooled, direct injection, mechanical controlled diesel engine.
Gross Power	194 kW (260 HP) at 2,200 rpm
Net Power	190 kW (255 HP) at 2,200 rpm
Max. Power	195 kW (261 hp) at 2,000 rpm
Couple de pointe	1 150 N · m (848 livres-pied) à 1 300 tr/min
Cylindrée	8,3 l (506 pouces cubes)

SYSTÈME HYDRAULIQUE

POMPE

Type	Pompes à piston en tandem à déplacement variable
Débit Max.	2 × 306 lpm
Sous-pompe pour circuit pilote	Pompe à engrenages

Système de pompe économiseur de carburant et à détection croisée

MOTEURS HYDRAULIQUES

Déplacement	Moteur à pistons axiaux à deux vitesses avec valve de freinage et frein de stationnement
Rotation	Moteur à pistons axiaux avec frein automatique

RÉGLAGE DE LA VALVE DE DÉCHARGE

Circuits des équipements	350 kgf/cm ² (4,980 psi)
Déplacement	350 kgf/cm ² (4,980 psi)
Amplification de puissance (flèche, bras, godet)	380 kgf/cm ² (5,400 psi)
Circuit de rotation	300 kgf/cm ² (4,270 psi)
Circuit pilote	40 kgf/cm ² (570 psi)
Service valve	Installed

CYLINDRES HYDRAULIQUES

	Flèche 2-Ø150 × 1 480 mm
Nombre de cylindres alésage x course	Bras 1-Ø160 × 1 685 mm
	1-Ø170 × 1 685 mm (6,15, 6,45 HD uniquement)
	Godet 1-Ø140 × 1 285 mm
	1-Ø145 × 1,285 mm (2,20 uniquement)

TRANSMISSIONS & FREINS

Méthode de conduite	Type entièrement hydrostatique
Moteur de conduite	Moteur à pistons axiaux, conception à patin
Système de réduction	Engrenage de réduction planétaire
Traction max. (Tirette d'attelage)	29 500 kgf (65 030 livres)
Vitesse de déplacement max. (élevée/faible)	6,4 km/h (3,98 mph) / 3,6 km/h (2,11 mph)
Capacité de montée	35° (70%)
Frein de stationnement	Disque humide multiple

CONTROL

Joysticks et pédales actionnés par pression pilote avec levier détachable offrent une opération presque sans effort et sans fatigue.

Commande pilote	Deux joysticks avec un levier de sécurité (GH) : Rotation et bras, (DH) : flèche et godet (ISO)
Déplacement et direction	Deux leviers avec pédales
Accélérateur du moteur	Électrique, type cadran

SYSTÈME DE ROTATION

Moteur de rotation	Moteur à piston axial à déplacement fixe
Réduction de rotation	Réducteur planétaire
Lubrification du roulement de rotation	Baigné de graisse
Frein de rotation	Disque humide multiple
Vitesse de rotation	11,2 tr/min

CAPACITÉ DES LIQUIDES DE REFROIDISSEMENT ET LUBRIFIANTS

	litre	gallons US	gallons GB
Réservoir de carburant	600	158.5	132
Liquide de refroidissement moteur	25	6.6	5.5
Huile moteur	26.5	7.0	5.8
Dispositif de rotation	11	2.91	2.42
Transmission finale (chacune)	8.0 (7.8)	2.06	1.72
Système hydraulique (y compris le réservoir)	414	109.4	91.06
Réservoir hydraulique	210	55.5	46.2

SOUS-CHÂSSIS

Le châssis central de type à pattes en X est soudé intégralement avec des châssis de chenille à section renforcée. Le sous-châssis comprend des rouleaux lubrifiés, des galets tendeurs, des tendeurs de chenille avec ressorts amortisseurs et des pignons, ainsi qu'une chaîne de chenille avec des patins à double ou triple barrette.

Châssis central	Type à pattes en X (X-Leg)
Châssis de chenille	Type de boîte pentagonale
Nombre de patins de chaque côté	48 EA
Nombre de rouleaux porteurs de chaque côté	2 EA
Nombre de rouleaux de chenille de chaque côté	9 EA
Nombre de garde-chaîne de chaque côté	2 EA

POIDS OPERATOIRE (APPROXIMATIF)

Poids opérationnel, incluant une flèche de 6 450 mm (21' 2"), un bras de 3 200 mm (10' 6"), SAE entassé de 1,44 m³ (1,88 yd³) godet, lubrifiant, liquide de refroidissement, réservoir de carburant plein, réservoir hydraulique plein et tous les équipements standard.

POIDS

Patins		Poids opérationnel		Pression au sol
Type	Largeur mm (po)	kg (livres)		kgf/cm ² (psi)
Triple barrette	600 (24")	HX340SL / HX340HD	33,000 (72,750)	0.64 (9.03)
	700 (28")	HX340SL / HX340HD	33,570 (74,010)	0.55 (7.88)
	800 (32")	HX340SL / HX340HD	33,950 (74,850)	0.49 (6.97)

SYSTÈME DE CLIMATISATION

Le système de climatisation de la machine contient du gaz à effet de serre fluoré au potentiel de réchauffement climatique R134a. (Potentiel de réchauffement climatique : 1 430)
Le système contient 0,8 kg de réfrigérant, soit un équivalent CO2 de 1,14 kg de tonne métrique. Pour plus d'informations, veuillez vous référer au manuel.

GUIDE DE SÉLECTION DE GODET & FORCE D'ARRACHEMENT

GODETS

Tous les godets sont soudés avec de l'acier à haute résistance.

SAE en m ³ (yd ³)	Recommandation mm (pi-po)		
	Flèche de 6450* (21' 2")	6 150 (HD) Flèche (20' 2")	6 450 (HD) Flèche (21' 2")
1.44 (1.88)	●	●	●
1.74 (2.28)	●	●	●
2.10 (2.75)	●	●	●
◆1.44 (1.88)*	◆	◆	◆
◆1.90 (2.49)	◆	◆	◆
◆2.30 (3.01)	◆	◆	◆
●1.44 (1.88)	●	●	●
●1.60 (2.09)	●	●	●
●1.73 (2.26)	●	●	●
●1.83 (2.39)	●	●	●
●1.90 (2.49)	●	●	●

Capacité m ³ (yd ³)	Largeur mm (po)	Poids kg (livres)	Dent (EA)	Recommandation mm (pi-po)							
				Flèche de 6450* (21' 2")			6 150 (HD) Flèche (20' 2")		6 450 (HD) Flèche (21' 2")		
SAE entassé	CECE entassé			Bras de 2 500 (8' 2")	Bras de 3 200 (10' 6")	Bras de 4 050 * (13' 3")	Bras de 2 200 (7' 3")	Bras de 2 500 (8' 2")	Bras de 2 200 (7' 3")	Bras de 2 500 (8' 2")	Bras de 3 200 (10' 6")
1.44 (1.88)	1.25 (1.63)	1,380 (54.3")	1,150 (2,540)	5	●	●	■	●	●	●	●
1.74 (2.28)	1.50 (1.96)	1,620 (63.8")	1,260 (2,780)	6	●	■	▲	●	●	●	■
2.10 (2.75)	1.80 (2.35)	1,910 (75.2")	1,640 (3,620)	6	■	▲	x	■	■	■	▲
◆1.44 (1.88)*	1.25 (1.63)*	1,470 (57.9")	1,520 (3,350)	5	●	●	■	●	●	●	●
◆1.90 (2.49)	1.65 (2.16)	1,600 (63.0")	1,780 (3,920)	5	■	▲	x	●	●	■	▲
◆2.30 (3.01)	2.02 (2.64)	1,750 (68.9")	1,915 (4,220)	5	▲	x	x	■	▲	▲	x
●1.44 (1.88)	1.25 (1.63)	1,470 (57.9")	1,600 (3,530)	5	●	●	x	●	●	●	●
●1.60 (2.09)	1.39 (1.82)	1,585 (62.4")	1,680 (3,700)	5	●	■	x	●	●	●	■
●1.73 (2.26)	1.50 (1.96)	1,710 (67.3")	1,750 (3,860)	5	●	■	x	●	●	●	■
●1.83 (2.39)	1.59 (2.08)	1,765 (69.5")	1,850 (4,080)	5	■	▲	x	●	●	■	▲
●1.90 (2.49)	1.65 (2.16)	1,600 (63.0")	1,980 (4,370)	5	■	▲	x	●	■	■	▲

◆ Godet pour travaux lourds

● Godet pour roches et travaux lourds

● : Applicable pour les matériaux d'une densité de 2 100 kg/m³ (3 500 livres/yard³) ou moins
 ○ : Applicable pour les matériaux d'une densité de 1 800 kg/m³ (3 000 livres/yard³) ou moins
 ■ : Applicable pour les matériaux d'une densité de 1 500 kg/m³ (2 500 livres/yard³) ou moins
 ▲ : Applicable pour les matériaux d'une densité de 1 200 kg/m³ (2 000 livres/yard³) ou moins
 x : Non recommandé
 * Options non disponibles sur le HX340HD

ACCESSOIRES

Les flèches et les bras sont de conception entièrement soudée, à faible contrainte et à section pleine. Flèche de 6 150 mm (20' 2"), 6 450 mm (21' 2") et bras de 2 200 mm (7' 3"), 2 500 mm (8' 2"), 3 200 mm (10' 6"), 4 050 mm (13' 3") sont disponibles, les godets Hyundai sont des outils en acier à haute résistance entièrement soudés.

FORCE D'ARRACHEMENT

Flèche	Longueur	6,450 (21' 2")			6,150 (20' 2") (HD), 6,450 (21' 2") (HD)			Remarque	
		mm (pi.po)	kg (livres)		kg (livres)				
Bras	Longueur	mm (pi.po)	2,500 (8' 2")	3,200 (10' 6")	4,050 (13' 3")	2,200 (7' 3")	2,500 (8' 2")	3,200 (10' 6")	
	Poids	kg (livres)	1,650 (3,640)	1,770 (3,900)	1,870 (4,120)	1,560 (3,440)	1,650 (3,640)	1,770 (3,900)	
Force d'arrachement du godet	SAE	kN	187.3 [203.4]	188.3 [204.5]	189.3 [205.5]	200.1 [217.2]	187.3 [203.4]	188.3 [204.5]	[] : Amplification de puissance
		kgf	19,100 [20,740]	19,200 [20,850]	19,300 [20,950]	20,400 [22,150]	19,100 [20,740]	19,200 [20,850]	
		lbf	42,110 [45,720]	42,330 [45,970]	42,550 [46,190]	44,970 [48,830]	42,110 [45,720]	42,330 [45,970]	
	ISO	kN	215.7 [234.3]	216.7 [235.3]	217.7 [236.3]	230.5 [250.2]	215.7 [234.3]	216.7 [235.3]	
		kgf	22,000 [23,890]	22,100 [23,990]	22,200 [24,100]	23,500 [25,510]	22,000 [23,890]	22,100 [23,990]	
		lbf	48,500 [52,670]	48,720 [52,890]	48,940 [53,130]	51,810 [56,240]	48,500 [52,670]	48,720 [52,890]	
Force d'arrachement du bras	SAE	kN	175.5 [190.5]	140.2 [152.3]	118.7 [128.9]	220.7 [239.6]	198.1 [215.1]	140.2 [152.2]	
		kgf	17,900 [19,430]	14,300 [15,530]	12,100 [13,140]	22,500 [24,430]	20,200 [21,930]	14,300 [15,530]	
		lbf	39,460 [42,840]	31,530 [34,240]	26,680 [28,970]	49,600 [53,860]	44,530 [48,350]	31,530 [34,240]	
ISO	kN	184.4 [200.2]	145.1 [157.6]	123.6 [134.2]	231.4 [251.3]	207.9 [225.8]	145.1 [157.6]		
	kgf	18,800 [20,410]	14,800 [16,070]	12,600 [13,680]	23,600 [25,620]	21,200 [23,020]	14,800 [16,070]		
	lbf	41,450 [45,000]	32,630 [35,430]	27,780 [30,160]	52,030 [56,480]	46,740 [50,750]	32,630 [35,430]		

Note : Le poids de la flèche inclut le cylindre du bras, la tuyauterie et la tige. Le poids du bras inclut le cylindre du godet, la timonerie et la tige.

DIMENSIONS & PLAGE DE TRAVAIL

DIMENSIONS DU HX340S L / HX340HD

Flèche de 6,45 m (21' 2"), 6,15 m (20' 2") et bras de 2,2 m (7' 3"), 2,5 m (8' 2"), 3,2 m (10' 6"), 4,05 m (13' 3")

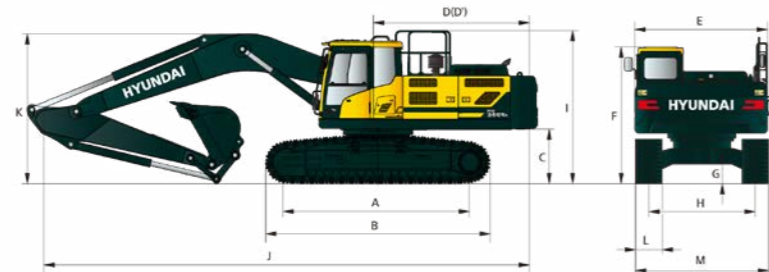

A	Distance entre les galets	4,030 (13' 3")
*B	Longueur totale du train de roulement (système de chenilles)	4,946 (16' 3")
*C	Dégagement au sol du contrepois	1,200 (3' 11")
D	Rayon de rotation arrière	3,570 (11' 9")
D'	Longueur arrière	3,510 (11' 6")
E	Largeur totale de la structure supérieure	2,980 (9' 9")
*F	Hauteur totale de la cabine	3,145 (10' 4")
G	Dégagement minimal au sol	500 (1' 8")
H	Écartement des chenilles	2,680 (8' 10")
*I	Hauteur totale de la garde-corps (En option)	3,350 (11' 0")

* This figure includes the size of grousers.

PLAGE DE TRAVAIL HX340S L / HX340HD

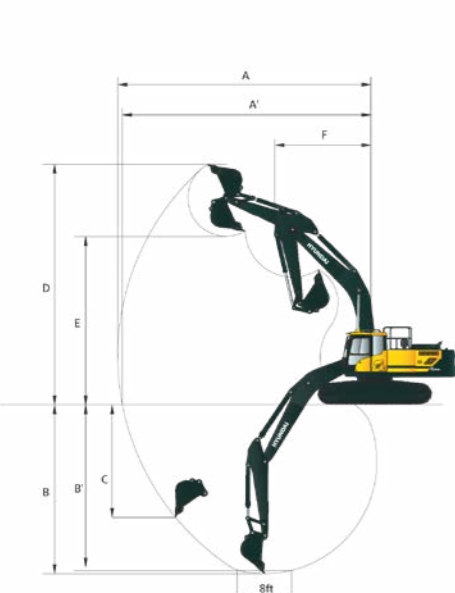

	Longueur de la flèche	6,450 (21' 2")			6,150 (HD) (20' 2")		6,450 (HD) (21' 2")		
		2,500 (8' 2")	3,200 (10' 6")	4,050 (13' 3")	2,200 (7' 3")	2,500 (8' 2")	2,200 (7' 3")	2,500 (8' 2")	3,200 (10' 6")
	Longueur du bras	2,500 (8' 2")	3,200 (10' 6")	4,050 (13' 3")	2,200 (7' 3")	2,500 (8' 2")	2,200 (7' 3")	2,500 (8' 2")	3,200 (10' 6")
A	Portée maximale de l'excavation	10,500 (34' 5")	11,150 (36' 7")	11,950 (39' 2")	10,020 (32' 10")	10,190 (33' 5")	10,300 (33' 11")	10,500 (34' 5")	11,150 (36' 7")
A'	Portée maximale de l'excavation au sol	10,290 (33' 9")	10,950 (35' 11")	11,770 (38' 7")	9,810 (32' 2")	9,980 (32' 9")	10,120 (33' 2")	10,290 (33' 9")	10,950 (35' 11")
B	Profondeur maximale de l'excavation	6,660 (21' 10")	7,360 (24' 2")	8,210 (26' 11")	6,150 (20' 2")	6,450 (21' 2")	6,360 (20' 10")	6,660 (21' 10")	7,360 (24' 2")
B'	Profondeur maximale de fouille (niveau de 8 pieds)	6,450 (21' 2")	7,200 (23' 7")	8,080 (26' 6")	5,950 (19' 6")	6,230 (20' 5")	6,170 (20' 3")	6,450 (21' 2")	7,200 (23' 7")
C	Profondeur maximale de l'excavation de paroi verticale	5,660 (18' 7")	6,330 (20' 9")	7,240 (23' 9")	5,700 (18' 8")	5,420 (17' 9")	5,970 (19' 7")	5,660 (18' 7")	6,330 (20' 9")
D	Hauteur maximale de l'excavation	10,050 (33' 0")	10,360 (34' 0")	10,780 (35' 4")	9,980 (32' 9")	9,760 (32' 0")	10,260 (33' 8")	10,050 (33' 0")	10,360 (34' 0")
E	Hauteur maximale de déversement	6,950 (22' 10")	7,260 (23' 10")	7,670 (25' 2")	6,790 (22' 3")	6,670 (21' 11")	7,060 (23' 2")	6,950 (22' 10")	7,260 (23' 10")
F	Rayon minimal de rotation	4,440 (14' 7")	4,360 (14' 4")	4,290 (14' 1")	4,450 (14' 7")	4,290 (14' 1")	4,630 (15' 2")	4,440 (14' 7")	4,360 (14' 4")

CAPACITÉ DE LEVAGE

Capacité de levage frontale Capacité de levage latérale ou à 360 degrés

HX340S L

Flèche de 6,45 m (21' 2"), bras de 2,5 m (8' 2") équipé d'un patin à triple barrette de 600 mm (24") et d'un contrepois de 6 000 kg (13 230 livres).

Hauteur du point de levage m (pi)	Rayon du point de levage								À portée maximale			
	3.0 m (9.8 pi)		4.5 m (14.8 pi)		6.0 m (19.7 pi)		7.5 m (24.6 pi)		Capacité	Portée		
7.5 m (24.6 pi)	kg								*8,810	7,590	6.93	
	livres								*19,420	16,730	(22.7)	
6.0 m (19.7 pi)	kg					*9,300	*9,300	*8,710	6,590	*8,710	6,020	7.90
	livres					*20,500	*20,500	*19,200	14,530	*19,200	13,270	(25.9)
4.5 m (14.8 pi)	kg			*13,700	*13,700	*10,600	9,030	*9,200	6,410	7,870	5,240	8.49
	livres			*30,200	*30,200	*23,370	19,910	*20,280	14,130	17,350	11,550	(27.9)
3.0 m (9.8 pi)	kg					*12,160	8,520	9,370	6,170	7,330	4,840	8.79
	livres					*26,810	18,780	20,660	13,600	16,160	10,670	(28.8)
1.5 m (4.9 pi)	kg					12,800	8,110	9,130	5,950	7,180	4,720	8.82
	livres					28,220	17,880	20,130	13,120	15,830	10,410	(28.9)
0.0 m (0.0 pi)	kg			*15,210	12,000	12,550	7,900	8,980	5,810	7,400	4,840	8.58
	livres			*33,530	26,460	27,670	17,420	19,800	12,810	16,310	10,670	(28.2)
-1.5 m (-4.9 pi)	kg			*18,300	12,060	12,510	7,850	8,950	5,790	8,100	5,280	8.06
	livres			*40,340	26,590	27,580	17,310	19,730	12,760	17,860	11,640	(26.4)
-3.0 m (-9.8 pi)	kg	*21,480	*21,480	*16,590	12,270	12,640	7,970			9,680	6,270	7.19
	livres	*47,360	*47,360	*36,570	27,050	27,870	17,570			21,340	13,820	(23.6)
-4.5 m (-14.8 pi)	kg			*13,240	12,690					*9,980	8,760	5.80
	livres			*29,190	27,980					*22,000	19,310	(19.0)

Flèche de 6,45 m (21' 2"), bras de 3,2 m (10' 6") équipé d'un patin à triple barrette de 600 mm (24") et d'un contrepois de 6 000 kg (13 230 livres).

Hauteur du point de levage m (pi)	Rayon du point de levage								À portée maximale					
	3.0 m (9.8 pi)		4.5 m (14.8 pi)		6.0 m (19.7 pi)		7.5 m (24.6 pi)		9.0 m (29.5 pi)	Capacité	Portée			
											m (pi)			
7.5 m (24.6 pi)	kg							*6,830	6,790		*5,610	*5,610	7.74	
	livres							*15,060	14,970		*12,370	*12,370	(25.4)	
6.0 m (19.7 pi)	kg							*7,850	6,720		*5,430	5,270	8.62	
	livres							*17,310	14,820		*11,970	11,620	(28.3)	
4.5 m (14.8 pi)	kg			*11,970	*11,970	*9,640	9,230	*8,500	6,510	*6,660	4,810	*5,450	4,650	9.17
	livres			*26,390	*26,390	*21,250	20,350	*18,740	14,350	*14,680	10,600	*12,020	10,250	(30.1)
3.0 m (9.8 pi)	kg			*15,500	13,260	*11,320	8,690	*9,370	6,240	7,090	4,690	*5,650	4,330	9.44
	livres			*34,170	29,230	*24,960	19,160	*20,660	13,760	15,630	10,340	*12,460	9,550	(31.0)
1.5 m (4.9 pi)	kg			*17,440	12,360	*12,820	8,210	9,170	5,970	6,950	4,560	*6,050	4,220	9.47
	livres			*38,450	27,250	*28,260	18,100	20,220	13,160	15,320	10,050	*13,340	9,300	(31.1)
0.0 m (0.0 pi)	kg			*17,250	11,990	12,580	7,910	8,960	5,790	6,860	4,470	6,590	4,300	9.25
	livres			*38,030	26,430	27,730	17,440	19,750	12,760	15,120	9,850	14,530	9,480	(30.4)
-1.5 m (-4.9 pi)	kg	*10,800	*10,800	*18,850	11,930	12,440	7,790	8,870	5,700			7,100	4,620	8.77
	livres	*23,810	*23,810	*41,560	26,300	27,430	17,170	19,550	12,570			15,650	10,190	(28.8)
-3.0 m (-9.8 pi)	kg	*17,460	*17,460	*17,650	12,060	12,490	7,830	8,920	5,750			8,190	5,320	7.98
	livres	*38,490	*38,490	*38,910	26,590	27,540	17,260	19,670	12,680			18,060	11,730	(26.2)
-4.5 m (-14.8 pi)	kg	*20,530	*20,530	*15,150	12,380	*11,380	8,060					*9,570	6,870	6.76
	livres	*45,260	*45,260	*33,400	27,290	*25,090	17,770					*21,100	15,150	(22.2)

Flèche de 6,45 m (21' 2"), bras de 4,05 m (13' 3") équipé d'un patin à triple barrette de 600 mm (24") et d'un contrepois de 6 000 kg (13 230 livres).









Hauteur du point de levage m (pi)	Rayon du point de levage								À portée maximale							
	1.5 m (4.9 pi)		3.0 m (9.8 pi)		4.5 m (14.8 pi)		6.0 m (19.7 pi)		7.5 m (24.6 pi)	9.0 m (29.5 pi)	Capacité	Portée				
9.0m (29.5pi)	kg										*4,520	*4,520	7.55			
	livres										*9,960	*9,960	(24.8)			
7.5 m (24.6 pi)	kg										*4,190	*4,190	8.72			
	livres										*9,240	*9,240	(28.6)			
6.0 m (19.7 pi)	kg							*6,790	*6,790	*5,810	4,970	*4,060	*4,060	9.50		
	livres							*14,970	*14,970	*12,810	10,960	*8,950	*8,950	(31.2)		
4.5 m (14.8 pi)	kg							*7,530	6,610	*7,110	4,860	*4,070	4,000	10.00		
	livres							*16,600	14,570	*15,670	10,710	*8,970	8,820	(32.8)		
3.0 m (9.8 pi)	kg					*13,300	*13,300	*10,090	8,870	*8,510	6,290	7,110	4,700	*4,200	3,750	10.25
	livres					*29,320	*29,320	*22,240	19,550	*18,760	13,870	15,670	10,360	*9,260	8,270	(33.6)
1.5 m (4.9 pi)	kg					*16,510	12,630	*11,820	8,290	9,190	5,980	6,920	4,520	*4,450	3,650	10.28
	livres					*36,400	27,840	*26,060	18,280	20,260	13,180	15,260	9,960	*9,810	8,050	(33.7)
0.0 m (0.0 pi)	kg			*6,350	*6,350	*18,350	11,980	12,570	7,880	8,910	5,720	6,770	4,380	*4,870	3,690	10.08
	livres			*14,000	*14,000	*40,450	26,410	27,710	17,370	19,640	12,610	14,930	9,660	*10,740	8,140	(33.1)
-1.5 m (-4.9 pi)	kg	*6,460	*6,460	*9,880	*9,880	*18,870	11,730	12,310	7,650	8,740	5,570	6,690	4,300	*5,560	3,910	9.64
	livres	*14,240	*14,240	*21,780	*21,780	*41,600	25,860	27,140	16,870	19,270	12,280	14,750	9,480	*12,260	8,620	(31.6)
-3.0 m (-9.8 pi)	kg	*10,370	*10,370	*14,460	*14,460	*18,330	11,740	12,260	7,600	8,700	5,540			*6,720	4,380	8.92
	livres	*22,860	*22,860	*31,880	*31,880	*40,410	25,880	27,030	16,760	19,180	12,210			*14,820	9,660	(29.3)
-4.5 m (-14.8 pi)	kg	*15,020	*15,020	*20,810	*20,810	*16,670	11,950									

CAPACITÉ DE LEVAGE











 Capacité de levage frontale
  Capacité de levage latérale ou à 360 degrés

HX340S L













Flèche de 6,45 m (21' 2"), bras de 2,5 m (8' 2") équipé d'un patin à triple barrette de 600 mm (24") et d'un contrepoids de 6 600 kg (14 550 livres).

Hauteur du point de levage m (pi)	Rayon du point de levage								À portée maximale		
	3.0 m (9.8 pi)		4.5 m (14.8 pi)		6.0 m (19.7 pi)		7.5 m (24.6 pi)		Capacité	Portée m (pi)	
											
7.5 m (24.6 pi)	kg								*8,810	7,970	6.93
	livres								*19,420	17,570	(22.7)
6.0 m (19.7 pi)	kg								*8,710	6,340	7.90
	livres								*19,200	13,980	(25.9)
4.5 m (14.8 pi)	kg		*13,700	*13,700	*10,600	9,480	*9,200	6,760	8,230	5,530	8.49
	livres		*30,200	*30,200	*23,370	20,900	*20,280	14,900	18,140	12,190	(27.9)
3.0 m (9.8 pi)	kg				*12,160	8,970	9,800	6,510	7,670	5,130	8.79
	livres				*26,810	19,780	21,610	14,350	16,910	11,310	(28.8)
1.5 m (4.9 pi)	kg				13,390	8,570	9,550	6,290	7,520	5,000	8.82
	livres				29,520	18,890	21,050	13,870	16,580	11,020	(28.9)
0.0 m (0.0 pi)	kg		*15,210	12,680	13,140	8,350	9,400	6,150	7,750	5,130	8.58
	livres		*33,530	27,950	28,970	18,410	20,720	13,560	17,090	11,310	(28.2)
-1.5 m (-4.9 pi)	kg		*18,300	12,740	13,090	8,310	9,380	6,130	8,480	5,590	8.06
	livres		*40,340	28,090	28,860	18,320	20,680	13,510	18,700	12,320	(26.4)
-3.0 m (-9.8 pi)	kg	*21,480	*21,480	*16,590	12,940	*12,720	8,430		*10,110	6,630	7.19
	livres	*47,360	*47,360	*36,570	28,530	*28,040	18,580		*22,290	14,620	(23.6)
-4.5 m (-14.8 pi)	kg			*13,240	*13,240				*9,980	9,230	5.80
	livres			*29,190	*29,190				*22,000	20,350	(19.0)

Flèche de 6,45 m (21' 2"), bras de 3,2 m (10' 6") équipé d'un patin à triple barrette de 600 mm (24") et d'un contrepoids de 6 600 kg (14 550 livres).

Hauteur du point de levage m (pi)	Rayon du point de levage								À portée maximale				
	3.0m (9.8pi)		4.5m (14.8pi)		6.0m (19.7pi)		7.5m (24.6pi)		9.0m (29.5pi)		Capacité	Portée m (pi)	
													
7.5 m (24.6 pi)	kg										*5,610	*5,610	7.74
	livres										*12,370	*12,370	(25.4)
6.0 m (19.7 pi)	kg										*7,800	7,060	8.62
	livres										*17,200	15,560	(28.3)
4.5 m (14.8 pi)	kg										*8,430	6,830	9.17
	livres										*18,580	15,060	(30.1)
3.0 m (9.8 pi)	kg										*9,280	6,540	9.44
	livres										*20,460	14,420	(31.0)
1.5 m (4.9 pi)	kg										*6,660	5,050	9.47
	livres										*14,680	11,130	(31.1)
0.0 m (0.0 pi)	kg										*5,450	4,880	9.25
	livres										*12,020	10,760	(30.4)
-1.5 m (-4.9 pi)	kg										*6,050	4,430	8.77
	livres										*13,340	9,770	(28.8)
-3.0 m (-9.8 pi)	kg										*6,720	4,510	7.98
	livres										*14,820	9,940	(26.2)
-4.5 m (-14.8 pi)	kg										*7,390	4,840	6.76
	livres										*16,290	10,670	(22.2)



Flèche de 6,45 m (21' 2"), bras de 4,05 m (13' 3") équipé d'un patin à triple barrette de 600 mm (24") et d'un contrepoids de 6 600 kg (14 550 livres).

Hauteur du point de levage m (pi)	Rayon du point de levage								À portée maximale						
	1.5m (4.9pi)		3.0m (9.8pi)		4.5m (14.8pi)		6.0m (19.7pi)		7.5m (24.6pi)		9.0m (29.5pi)		Capacité	Portée m (pi)	
															
9.0 m (29.5 pi)	kg												*4,520	*4,520	7.55
	livres												*10,380	*10,380	(24.8)
7.5 m (24.6 pi)	kg												*4,190	*4,190	8.72
	livres												*9,240	*9,240	(28.6)
6.0 m (19.7 pi)	kg												*6,790	*6,790	9.50
	livres												*14,970	*14,970	(31.2)
4.5 m (14.8 pi)	kg												*7,530	6,950	10.00
	livres												*16,600	15,320	(32.8)
3.0 m (9.8 pi)	kg												*13,300	*13,300	10.25
	livres												*29,320	*29,320	(33.6)
1.5 m (4.9 pi)	kg												*16,510	13,310	10.28
	livres												*36,400	29,340	(33.7)
0.0 m (0.0 pi)	kg												*18,350	12,660	10.08
	livres												*40,450	27,910	(33.1)
-1.5 m (-4.9 pi)	kg												*9,880	*9,880	9.64
	livres												*21,780	*21,780	(31.6)
-3.0 m (-9.8 pi)	kg												*10,370	*10,370	8.92
	livres												*22,860	*22,860	(29.3)
-4.5 m (-14.8 pi)	kg												*15,020	*15,020	7.86
	livres												*33,110	*33,110	(25.8)
-6.0 m (-19.7 pi)	kg												*18,330	*18,330	6.26
	livres												*40,410	*40,410	(20.5)

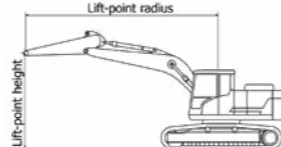
1. Les capacités de levage sont basées sur la norme ISO 10567.
2. La capacité de levage de la série Robex ne dépasse pas 75 % de la charge de basculement avec la machine sur un sol ferme et plat ou 87 % de la capacité hydraulique totale.
3. Le point de levage est la tige de montage pivot du godet sur le bras (sans la masse du godet).
4. (*) indique une charge limitée par la capacité hydraulique.











CAPACITÉ DE LEVAGE









 Capacité de levage frontale
  Capacité de levage latérale ou à 360 degrés

HX340S L / HX340HD

Flèche de 6,15 m (20' 2"), bras de 2,2 m (7' 3") équipé d'un patin à triple barrette de 600 mm (24") et d'un contrepoids de 6 600 kg (14 550 livres).

Hauteur du point de levage m (pi)	Rayon du point de levage						À portée maximale				
	3.0 m (9.8 pi)		4.5 m (14.8 pi)		6.0 m (19.7 pi)		7.5 m (24.6 pi)		Capacité	Portée m (ft)	
											
7.5 m (24.6 pi)	kg								*9,650	*9,650	6.31
	livres								*21,270	*21,270	(20.7)
6.0 m (19.7 pi)	kg								*9,850	*9,850	7.36
	livres								*21,720	*21,720	(24.2)
4.5 m (14.8 pi)	kg								*10,990	9,530	8.00
	livres								*24,230	21,010	(26.2)
3.0 m (9.8 pi)	kg								*12,440	9,040	8.31
	livres								*27,430	19,930	(27.3)
1.5 m (4.9 pi)	kg								13,510	8,650	8.34
	livres								29,780	19,070	(27.4)
0.0 m (0.0 pi)	kg								13,270	8,450	8.10
	livres								29,260	18,630	(26.6)
-1.5 m (-4.9 pi)	kg								*18,180	12,900	7.54
	livres								*40,080	28,440	(24.7)
-3.0 m (-9.8 pi)	kg								*16,060	13,140	6.59
	livres								*35,410	28,970	(21.6)

Flèche de 6,15 m (20' 2"), bras de 2,5 m (8' 2") équipé d'un patin à triple barrette de 600 mm (24") et d'un contrepoids de 6 600 kg (14 550 livres).









Hauteur du point de levage m (pi)	Rayon du point de levage						À portée maximale				
	3.0m (9.8pi)		4.5m (14.8pi)		6.0m (19.7pi)		7.5m (24.6pi)		Capacité	Portée m (ft)	
											
7.5 m (24.6 pi)	kg								*9,030	*9,030	6.53
	livres								*19,910	*19,910	(21.4)
6.0 m (19.7 pi)	kg								*9,380	*9,380	7.55
	livres								*20,680	*20,680	(24.8)
4.5 m (14.8 pi)	kg								*9,020	6,920	8.17
	livres								*19,890	15,260	(26.8)
3.0 m (9.8 pi)	kg										

CAPACITÉ DE LEVAGE









 Capacité de levage frontale  Capacité de levage latérale ou à 360 degrés

HX340S L / HX340HD

Flèche HD de 6,45 m (21' 2"), bras de 2,2 m (7' 3") équipé d'un patin à triple barrette de 600 mm (24") et d'un contrepoids de 6 600 kg (14 550 livres).

Hauteur du point de levage m (pi)	Rayon du point de levage								À portée maximale		
	3.0 m (9.8 pi)		4.5 m (14.8 pi)		6.0 m (19.7 pi)		7.5 m (24.6 pi)		Capacité	Portée m (pi)	
											
7.5 m (24.6 pi)	kg								*9,300	8,290	6.71
	livres								*20,500	18,280	(22.0)
6.0 m (19.7 pi)	kg			*9,660	*9,660	*9,060	6,840		*9,090	6,510	7.71
	livres			*21,300	*21,300	*19,970	15,080		*20,040	14,350	(25.3)
4.5 m (14.8 pi)	kg			*10,910	9,380	*9,420	6,680		8,440	5,640	8.32
	livres			*24,050	20,680	*20,770	14,730		18,610	12,430	(27.3)
3.0 m (9.8 pi)	kg			*12,390	8,850	9,740	6,440		7,850	5,220	8.62
	livres			*27,320	19,510	21,470	14,200		17,310	11,510	(28.3)
1.5 m (4.9 pi)	kg			*13,290	8,460	9,500	6,220		7,700	5,090	8.65
	livres			29,300	18,650	20,940	13,710		16,980	11,220	(28.4)
0.0 m (0.0 pi)	kg			13,070	8,260	9,360	6,100		7,960	5,240	8.41
	livres			28,810	18,210	20,640	13,450		17,550	11,550	(27.6)
-1.5 m (-4.9 pi)	kg			*17,750	12,670	13,050	8,250		8,770	5,750	7.88
	livres			*39,130	27,930	28,770	18,190		19,330	12,680	(25.8)
-3.0 m (-9.8 pi)	kg	*19,890	*19,890	*15,830	12,910	*12,210	8,410		*9,890	6,910	6.98
	livres	*43,850	*43,850	*34,900	28,460	*26,920	18,540		*21,800	15,230	(22.9)
-4.5 m (-14.8 pi)	kg			*12,030	*12,030				*9,280	*9,280	5.54
	livres			*26,520	*26,520				*20,460	*20,460	(18.2)

Flèche de 6,45 m (21' 2"), bras de 2,5 m (8' 2") équipé d'un patin à triple barrette de 600 mm (24") et d'un contrepoids de 6 600 kg (14 550 livres).

Hauteur du point de levage m (pi)	Rayon du point de levage								À portée maximale		
	3.0m (9.8pi)		4.5m (14.8pi)		6.0m (19.7pi)		7.5m (24.6pi)		Capacité	Portée m (pi)	
											
7.5 m (24.6 pi)	kg								*8,730	7,950	6.93
	livres								*19,250	17,530	(22.7)
6.0 m (19.7 pi)	kg			*9,230	*9,230	*8,630	6,900		*8,620	6,300	7.90
	livres			*20,350	*20,350	*19,030	15,210		*19,000	13,890	(25.9)
4.5 m (14.8 pi)	kg			*13,590	*13,590	*10,510	9,450		*9,110	6,710	8.49
	livres			*29,960	*29,960	*23,170	20,830		*20,080	14,790	(27.9)
3.0 m (9.8 pi)	kg			*12,030	8,900	9,750	6,450		7,620	5,060	8.79
	livres			*26,520	19,620	21,500	14,220		16,800	11,160	(28.8)
1.5 m (4.9 pi)	kg			*13,260	8,460	9,490	6,210		7,460	4,930	8.82
	livres			*29,230	18,650	20,920	13,690		16,450	10,870	(28.9)
0.0 m (0.0 pi)	kg			*17,240	12,480	13,030	8,220		7,690	5,050	8.58
	livres			*38,010	27,510	28,730	18,120		16,950	11,130	(28.2)
-1.5 m (-4.9 pi)	kg			*18,050	12,540	12,980	8,180		8,410	5,500	8.06
	livres			*39,790	27,650	28,620	18,030		18,540	12,130	(26.4)
-3.0 m (-9.8 ft)	kg	*21,280	*21,280	*16,340	12,750	*12,540	8,300		*9,960	6,530	7.19
	livres	*46,910	*46,910	*36,020	28,110	*27,650	18,300		*21,960	14,400	(23.6)
-4.5 m (-14.8 ft)	kg			*13,020	*13,020				*9,810	9,120	5.80
	livres			*28,700	*28,700				*21,630	20,110	(19.0)

1. Les capacités de levage sont basées sur la norme ISO 10567.
2. La capacité de levage de la série Robex ne dépasse pas 75 % de la charge de basculement avec la machine sur un sol ferme et plat ou 87 % de la capacité hydraulique totale.
3. Le point de levage est la tige de montage pivot du godet sur le bras (sans la masse du godet).
4. (*) indique une charge limitée par la capacité hydraulique.

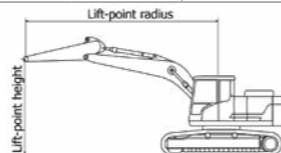











CAPACITÉ DE LEVAGE











 Capacité de levage frontale  Capacité de levage latérale ou à 360 degrés

HX340S L / HX340HD

Flèche de 6,45 m (21' 2"), bras de 3,2 m (10' 6") équipé d'un patin à triple barrette de 600 mm (24") et d'un contrepoids de 6 000 kg (13 230 livres).

Hauteur du point de levage m (pi)	Rayon du point de levage										À portée maximale		
	3.0 m (9.8 pi)		4.5 m (14.8 pi)		6.0 m (19.7 pi)		7.5 m (24.6 pi)		9.0 m (29.5 pi)		Capacité	Portée m (pi)	
													
7.5 m (24.6 pi)	kg												
	livres												
6.0 m (19.7 pi)	kg										*6,830	6,780	7.74
	livres										*15,060	14,950	(25.4)
4.5 m (14.8 pi)	kg										*7,800	6,710	8.62
	livres										*17,200	14,790	(28.3)
3.0 m (9.8 pi)	kg			*11,900	*11,900	*9,580	9,230				*8,430	6,490	9.17
	livres			*26,230	*26,230	*21,120	20,350				*18,580	14,310	(30.1)
1.5 m (4.9 pi)	kg			*15,380	13,200	*11,230	8,650				*9,280	6,200	9.44
	livres			*33,910	29,100	*24,760	19,070				*20,460	13,670	(31.0)
0.0 m (0.0 pi)	kg			*17,450	12,250	*12,700	8,140				9,130	5,920	9.47
	livres			*38,470	27,010	*28,000	17,950				20,130	13,050	(31.1)
-1.5 m (-4.9 pi)	kg			*17,260	11,850	12,510	7,820				8,910	5,720	9.25
	livres			*38,050	26,120	27,580	17,240				19,640	12,610	(30.4)
-3.0 m (-9.8 pi)	kg	*10,800	*10,800	*18,640	11,780	12,360	7,680				8,810	5,630	8.77
	livres	*23,810	*23,810	*41,090	25,970	27,250	16,930				19,420	12,410	(28.8)
-4.5 m (-14.8 pi)	kg	*17,460	*17,460	*17,440	11,910	12,400	7,720				8,860	5,680	7.98
	livres	*38,490	*38,490	*38,450	26,260	27,340	17,020				19,530	12,520	(26.2)
	kg	*20,250	*20,250	*14,950	12,240	*11,230	7,960						6.76
	livres	*44,640	*44,640	*32,960	26,980	*24,760	17,550						(22.2)

Flèche de 6,45 m (21' 2"), bras de 3,2 m (10' 6") équipé d'un patin à triple barrette de 600 mm (24") et d'un contrepoids de 6 000 kg (13 230 livres).

Hauteur du point de levage m (pi)	Rayon du point de levage										À portée maximale		
	3.0 m (9.8 pi)		4.5 m (14.8 pi)		6.0 m (19.7 pi)		7.5 m (24.6 pi)		9.0 m (29.5 pi)		Capacité	Portée m (pi)	
													
7.5 m (24.6 pi)	kg												
	livres												
6.0 m (19.7 pi)	kg										*5,610	*5,610	7.74
	livres										*12,370	*12,370	(25.4)
4.5 m (14.8 pi)	kg										*5,430	*5,430	8.62
	livres										*11,970	*11,970	(28.3)
3.0 m (9.8 pi)	kg			*11,900	*11,900	*9,580	*9,580				*6,660	5,050	9.17
	livres			*26,230	*26,230	*21,120	*21,120				*14,680	11,130	(30.1)
1.5 m (4.9 pi)	kg			*15,380	13,880	*11,230	9,100				*9,280	6,540	9.44
	livres			*33,910	30,600	*24,760	20,060				*20,460	14,420	(31.0)
0.0 m (0.0 pi)	kg			*17,450	12,920	*12,700	8,590				9,550	6,260	9.47
	livres			*38,470	28,480	*28,000	18,940				21,050	13,800	(31.1)
-1.5 m (-4.9 pi)	kg			*17,260	12,530	13,090	8,270				9,330	6,060	9.25
	livres			*38,050	27,620	28,860	18,230				20,570	13,360	(30.4)
-3.0 m (-9.8 pi)	kg	*10,800	*10,800	*18,640	12,460	12,940	8,140				9,230	5,970	8.77
	livres	*23,810	*23,810	*41,090	27,470	28,530	17,950				20,350	13,160	(28.8)
-4.5 m (-14.8 pi)	kg	*17,460	*17,460	*17,440	12,580	12,990	8,180				9,280	6,020	7.98
	livres	*38,490	*38,490	*38,450	27,730	28,640	18,030				20,460	13,270	(26.2)
	kg	*20,250	*20,250	*14,950	12,910	*11,230	8,410						6.76
	livres	*44,640	*44,640	*32,960	28,460	*24,760	18,540						(22.2)

1. Les capacités de levage sont basées sur la norme ISO 10567.
2. La capacité de levage de la série Robex ne dépasse pas 75 % de la charge de basculement avec la machine sur un sol ferme et plat ou 87 % de la capacité hydraulique