

HX260A L

Con Motor EU Fase V Instalado

* Photo may include optional equipment.



Head Office(Sales Office)
14F, GLOBAL R&D CENTER, 477 BUNDANG SUSEO-RO, BUNDANG-GU, SEONGNAM-SI, GYEONGGI-DO, 13553, KOREA

PLEASE CONTACT

Potencia Bruta
173 kW (232 hp) at 2,000 rpm

Potencia Neta
169 kW (227 hp) at 2,000 rpm

CAPACIDAD DE LA PALA
0.80 ~ 1.34 m³

Peso Operativo
27,000 kg / 59,520 lb

LO MÁS NUEVO Y LO MEJOR

HX260A L

LA MEJOR PRODUCTIVIDAD Y EFICIENCIA DE COMBUSTIBLE

- Motor EU ETAPA V **NUEVO**
- Reporte Ecológico **NUEVO**
- Sistema EPFC **NUEVO**
- Modo de Elevación **NUEVO**
- Información sobre el Consumo de combustible
- Eco Indicador
- Parada Automática del Motor

MÁXIMA DURABILIDAD

- Protector Lateral **Opcional**
- Cabina ROPS / FOG
- Durabilidad Reforzada de la Estructura Superior e Inferior y de los Implementos
- Módulo de Refrigeración Duradero

FÁCIL CONTROL Y CÓMODO MANEJO

- Tecla Modo de trabajo Inicial **NUEVO**
- Mejora de la Visibilidad y el Asidero **NUEVO**
- Recorrido Recto de un Pedal **Opcional**
- Sistema Hidráulico Auxiliar Proporcional **Opcional**
(Interruptor RCV y Selección de Control de Pedal)
- Control de Oscilación Fina (Amortiguación/Libre) **Opcional**
- Embrague Inteligente y Amplio
- Módulo de Mando Giratorio
- OME (Menú de Edición del Propietario)
- Velocidad Combinada



LO ÚLTIMO EN ENTORNO SEGURO

- Bloqueo Automático de Seguridad **NUEVO**
- Freno de Estacionamiento Basculante Electrónico **NUEVO**
- AAVM **Opcional**
- Alarma de Advertencia de Cinturón de Seguridad

MANTENIMIENTO Y TELEMÁTICA

- ECD (Diagnóstico Conectado al Motor) **NUEVO**
- Hi MATE" **Opcional**
- Tapa del Tanque de Urea **Mejora**
- Aplicación Móvil para Flotas.
- Diagnósticos Conectados



LA MEJOR PRODUCTIVIDAD Y EFICIENCIA DE COMBUSTIBLE

La serie HX A está equipada con motores ecológicos de alto rendimiento que cumplen los requisitos de emisiones de la fase de la UE.



EFICIENCIA DE COMBUSTIBLE RESPETUOSA CON EL MEDIO AMBIENTE

Reporte Ecológico **NUEVO**

Reporte Ecológico del estado de funcionamiento ineficiente de la excavadora, y ayuda a mejorar el hábito de trabajo del operador.



Información sobre el Consumo de combustible

La información sobre el combustible se muestra como tasa media y último combustible consumido, para guiar al funcionamiento económico.



Eco Indicador

El nivel del indicador cambia en función de la carga de trabajo del motor, y el color indica el estado de ahorro de combustible.



Parada Automática del Motor

El "apagado automático del motor" ajustable reduce significativamente el tiempo de inactividad. Horas totales de funcionamiento y consumo de combustible.



MOTOR CERTIFICADO FASE V DE LA UE

El motor Cummins B6.7 cumple la normativa sobre emisiones medioambientales más estricta del mundo. (Reducción de PM-Materia de Partículas, en 60%)

Motor EU ETAPA V **NUEVO**

Ahora, en su cuarta década de mejora continua, el B6.7 para 2019 presenta un diseño sin EGR, que ofrece un 5 por ciento más de potencia y un 31 por ciento más de torque máximo que el modelo actual. El mayor ahorro de combustible y los intervalos de mantenimiento más largos contribuyen a reducir los costes operacionales.

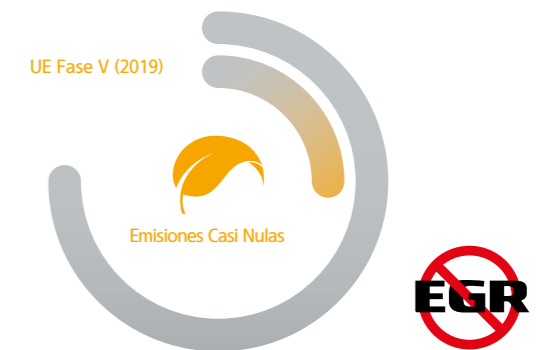

Sistema EPFC (control Electrónico del Flujo de la Bomba) **NUEVO**

El avanzado sistema hidráulico y los controles basados en el sistema eléctrico de control de flujo positivo, consiguen el menor consumo de combustible, y un control de precisión mejorado. La potencia de la bomba se controla de forma variable y precisa, mediante el reconocimiento de la cantidad de manipulación de la palanca y operaciones complejas específicas.



Modo de Elevación **NUEVO**

Este modo de trabajo mejora la operatividad fina y la capacidad de elevación mediante la reducción de RPM, la activación del refuerzo de potencia y el control del flujo de la bomba.

La foto puede incluir equipamiento opcional.



MÁXIMA DURABILIDAD

El verdadero valor de la serie HX A reside en su durabilidad y alta productividad. La robusta estructura superior e inferior del bastidor puede soportar impactos externos y cargas de trabajo pesadas. El rendimiento de los implementos se ha demostrado mediante rigurosas pruebas sobre el terreno. No importa lo duro que sea el entorno de trabajo, siempre podrá confiar en la Excavadora HYUNDAI Serie A.



Hacemos posible el mejor rendimiento en condiciones de trabajo duras, sin ningún tipo de inseguridad, con la confiable HX260A L.



La serie HX A es un equipo respetuoso con el medio ambiente, con motores de alto rendimiento que cumplen el requisito de emisiones Fase V de la UE. Conviértase en un auténtico líder sobre el terreno, con la Serie HX A.

Cabina ROPS / FOG

La estructura de la cabina de la serie HX A de Hyundai utiliza acero de alta resistencia y baja tensión, soldado integralmente para cumplir con la certificación ROPS y FOG.

- **ROPS** : Estructuras de Protección en caso de Volcamiento ISO12117-2
- **FOG** : Protección contra la caída de objetos, ISO10262, Nivel 2

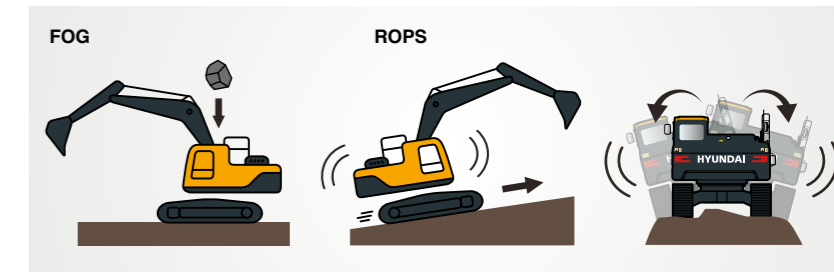

Durabilidad Reforzada de la Estructura Superior e Inferior, y de los Implementos

La estructura superior e inferior y los implementos de la serie HX A tienen una durabilidad superior a la exigida en la obra, como se ha demostrado en numerosas pruebas, incluidas pruebas en carretera y simulación virtual. La resistencia al desgaste de la pala se ha mejorado con el uso de nuevos materiales.



Módulo de Refrigeración Duradero

La serie HX A cuenta con un módulo de refrigeración duradero que ha superado las pruebas más exigentes, demostrando la máxima productividad en entornos de trabajo difíciles.

Side Protector **Opcional**

Protege los laterales del bastidor durante el funcionamiento en zonas estrechas

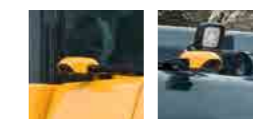

* La forma de la cámara y del protector de la lámpara puede modificarse para mejorar el rendimiento del equipo.

may include optional equipment.

13%

EL ESPACIO DE LA CABINA PARA EL CONDUCTOR HA AUMENTADO

(En comparación con el modelo anterior)



310 mm
340 mm



FÁCIL CONTROL Y CÓMODO MANEJO

Muchas funciones electrónicas se concentran en el lugar más conveniente para los operadores, para mejorar la eficiencia del trabajo. El avanzado sistema de infoentrenamiento, fruto del intenso desarrollo informático de HCE, permite trabajar con productividad y comodidad. La serie HX A se ha diseñado pensando en el operador.

Embrague Inteligente y Amplio

La pantalla de 8" de tipo capacitivo (como la de un smartphone) de la serie HX A, ofrece una excelente legibilidad. Los interruptores centralizados en la pantalla permiten comprobar cómodamente el nivel de urea y la temperatura fuera de la cabina.

Desplazamiento Recto de un Pedal **Opcional**

El desplazamiento recto a un pedal está disponible para la comodidad de los clientes cuando es necesario viajar largas distancias, o combinar el trabajo de fijación con el desplazamiento.



Sistema Hidráulico Auxiliar Proporcional **Opcional**

El interruptor de control proporcional con un mejor control de la velocidad ayuda a los operadores a ampliar la comodidad de operación cuando realizan trabajos que requieren mucho tiempo. Y esta función se puede cambiar con la válvula de pedal, en el menú de configuración del módulo. La nueva función de bloqueo permite al operador seguir utilizando el flujo de tuberías de 2 vías, aunque no siga presionando el interruptor de control proporcional.

Módulo de Mando Giratorio

El módulo de mando de dial integrado se aplica al acelerador, al control remoto del aire acondicionado y al funcionamiento del grupo de instrumentos, lo que permite un manejo cómodo. En caso de fallo del módulo del mando de dial, se activa el modo de emergencia en el panel, para garantizar un funcionamiento a prueba de fallos.



Tecla Modo de trabajo inicial **NUEVO**

El operador puede mantener el modo de enganche previamente configurado, al arrancar.



Optimización de la Visibilidad y el Asidero **NUEVO**

Se ha mejorado la visibilidad a través de la puerta de la cabina, así como el diseño de la manilla de la puerta, que ofrece mayor comodidad al operador al subir y bajar de la cabina.



OME (Menú de Edición del Propietario)

El propietario de la máquina puede restringir el acceso de los operadores al conjunto de funciones. En el menú. El propietario puede configurar la lista de la función para bloquearla o desbloquearla. Es necesario introducir la contraseña para acceder al conjunto de funciones.



Velocidad Combinada

El operador puede ajustar el nivel de sensibilidad de la carga, el nivel de prioridad de la pluma frente al brazo, y la oscilación. La sensibilidad a la carga se controla mediante 5 niveles de flujo inicial, para la subida del aguilón y el brazo en funcionamiento, en función del peso del implemento. La prioridad del aguilón contra el brazo, y el desplazamiento, puede establecerse en 10 niveles de prioridad del aguilón contra el brazo y la oscilación.



Control de Oscilación Fina (Amortiguación/Libre) **Opcional**

Esta opción permite un movimiento suave al inicio y al final de la operación de oscilación (giro amortiguado). Además, reduce las sacudidas de la carga durante la operación de elevación (Oscilación Libre).



HX260A L, con tecnología avanzada, garantiza nuestra seguridad en una obra.



Las excavadoras de la serie HX A son producto del espíritu de iniciativa, creatividad y fuerte empuje de HCE. Los ingenieros de HCE, los mejores del sector, han trabajado sin descanso para ofrecer un producto con cero defectos. La nueva serie HX A refleja las necesidades de los clientes sobre el terreno, recogidas tras un exhaustivo seguimiento.

Sistema de cámaras AAVM (Monitoreo Avanzado de Visión Panorámica) **Opcional**

La serie HX A cuenta con un sistema de cámaras de vídeo AAVM de última generación para asegurar el campo de visión de los operadores en todas las direcciones, evitando así accidentes. Los operadores pueden comprobar fácilmente el lugar de trabajo por delante y por detrás, y a la derecha e izquierda.

- **AAVM** (Monitoreo Avanzado de Visión Panorámica): Campo de visión seguro en todas las direcciones mediante nueve vistas, incluida la vista de pájaro en 3D y la vista 2D/4CH.
- **IMOD** (Intelligent Moving Object Detection): Inform when people or dangerous objects are detected within the range of operation (recognition distance: 5 m).

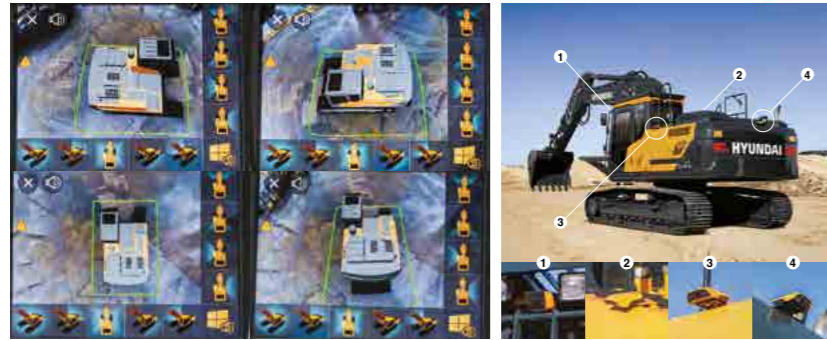

* La forma de la cámara y del protector de la lámpara puede modificarse para mejorar el rendimiento del equipo.

Bloqueo Automático de Seguridad **NUEVO**

Evita el funcionamiento involuntario. Si el operador desbloquea la palanca de seguridad cuando la palanca RCV está presionada, la excavadora no es controlada por la palanca RCV.



Alarma de Advertencia de Cinturón de Seguridad

Si el cinturón de seguridad no está abrochado al girar la llave de contacto, se activa una alarma a intervalos, junto con una alerta visual continua. Esto subraya nuestra prioridad por la seguridad de los operadores.

Sistema Electrónico de Estacionamiento Pendular **NUEVO**

Se aplica un sistema electrónico de válvulas y control, para mejorar la seguridad y la utilización. El tiempo de apertura y cierre de la válvula de freno de vaivén se controla según el sistema de detección y control.



EL ENTORNO SEGURO POR EXCELENCIA

El verdadero valor de la serie HX A reside en su durabilidad.

La robusta estructura del bastidor y los implementos, muestran el valor real de la Serie HX A en entornos de trabajo difíciles, y prometen una mayor productividad.

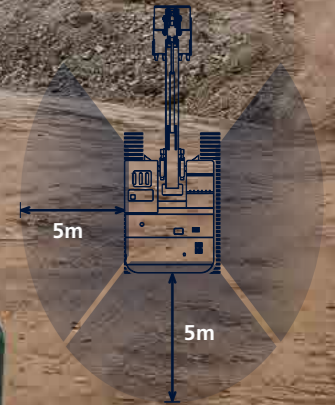



MANTENIMIENTO Y TELEMÁTICA

Tecnología digital basada en IoT / TIC / IA.

Crear de un inteligente sitio de obras. Maximiza la conectividad, la productividad y la seguridad, para negocios exitosos.



Hi MATE

Opcional

ES CÓMODO, FÁCIL Y VALIOSO

El sistema de gestión remota "Hi MATE" de Hyundai, de reciente desarrollo, utiliza tecnología GPS por satélite para ofrecer a los clientes el máximo nivel de servicio, y asistencia de productos disponible. "Hi MATE" permite a los usuarios evaluar a distancia el rendimiento de la máquina, acceder a información de diagnóstico, y verificar su ubicación, con solo pulsar un botón.

QUÉ SON LAS PRESTACIONES



Aumentar la Productividad

Ayuda a manejar las máquinas de forma eficiente. Usted puede comprobar la diferencia entre las horas totales del motor y las horas de trabajo reales. Compruebe la productividad de sus máquinas y planifique las soluciones de ahorro necesarias. "Hi MATE" ofrece información de trabajo como las horas de trabajo / inactividad, el consumo de combustible y el volumen.



Supervisión Cómoda y Sencilla

No hay mucho que hacer para monitorear sus máquinas. Solo tiene que conectarse a la página web, o a la aplicación móvil de "Hi MATE". "Hi MATE" le permite vigilar sus máquinas cuando y donde quiera que esté.



Seguridad

Proteja sus máquinas de robos o usos no autorizados con "Hi MATE". Si la máquina sale de los límites de la Geo-valla, recibirá alertas.

*Photo may include optional equipment.

ECD (Diagnóstico Conectado al Motor) **NUEVO**

Ayuda al técnico de servicio con el informe de diagnóstico remoto, y se asegura de que llegue al lugar de trabajo con las herramientas adecuadas, después de prepararse con antelación.



Tapa del Tanque de Urea **Mejoras**

La tapa del depósito de urea totalmente abierta, ayuda al operador a introducir la urea en el depósito de forma directa y más cómoda.



Aplicación Móvil para Flotas.

La nueva aplicación móvil está optimizada para la gestión de flotas. Proporciona información sobre productividad y salud, basada en la tecnología telemática, y permite al propietario de la flota centrarse en los equipos más deseados desde el punto de vista del uso económico, la utilización, los códigos de averías y el mantenimiento.

La nueva aplicación móvil clasifica automáticamente los equipos por orden de eco-índice, índice de utilización y nivel de código de avería, de modo que los equipos urgentes aparezcan automáticamente.



Aplicación para Flotas "Hi MATE"

Aplicación HCE-DT^{AI}R

Diagnósticos Conectados

El diagnóstico conectado del motor es un tipo de servicio de diagnóstico remoto cooperativo entre la nube Cummins y la nube Hi MATE. Le permite obtener reportes de diagnóstico del motor mediante el análisis de códigos de avería basado en la nube en tiempo real, y preparar las piezas y herramientas necesarias con antelación. Ayudará a aumentar los valores de ajuste en la primera visita.

ESPECIFICACIONES

MOTOR

Artículo	Especificación
Fabricante / Modelo	CUMMINS / B6.7
Tipo	Motor diésel de 4 cilindros, refrigerado por agua, 4 tiempos, turbocompresor, refrigerado por aire, inyección directa y control electrónico
Potencia Bruta	173 kW (232 HP) a 2.000 rpm
Potencia Neta	169 kW (227 HP) a 2.000 rpm
Max. Potencia	173 kW (232 HP) a 2.000 rpm
Torque Máximo	949 N-m (700 lb-pie) a 1.500 rpm
Cilindraje	6,7 l (408 cu pulg.)

SISTEMA HIDRÁULICO

BOMBA PRINCIPAL

Tipo	Bombas de pistones de cilindraje variable y eje en tándem
Max. Flujo	2 x 221 lpm
Sub-bomba Para el Circuito Piloto	Bomba de Engranajes
Sistema de bomba de detección cruzada y ahorro de combustible.	

MOTORES HIDRÁULICOS

Desplazamiento	Motor de pistones axiales de dos velocidades con válvula de freno, y freno de mano
Oscilación	Motor de pistones axiales con freno automático

AJUSTE DE LA VÁLVULA DE ALIVIO

Circuitos Implementarios	350 kgf/cm ² (4,980 psi)
Desplazamiento	350 kgf/cm ² (4,980 psi)
Aumento de Potencia (Pluma, brazo, cubo)	380 kgf/cm ² (5,400 psi)
Circuito de Oscilamiento	300 kgf/cm ² (4,267 psi)
Circuito Piloto	40 kgf/cm ² (570psi)
Válvula de Servicio	Installed

CILINDROS HIDRÁULICOS

Cilindro del Aguilón	Ø135x1,395 mm
Cilindro de brazo	Ø145x1,620 mm
Cilindro del aguilón (aguilón de 2 piezas)	Ø135x1,345 mm
Cilindro de ajuste (aguilón de 2 piezas)	Ø160x1,230 mm
Cilindro de la pala	Ø130x1,185 mm

* Aceite biohidráulico Hyundai (HBHO) disponible.

DRIVES & BRAKES

Drive Method	Fully Hydrostatic Type
Drive Motor	Axial Piston Motor, In-Shoe Design
Reduction System	Planetary Reduction Gear
Max. Drawbar Pull	22,190 kgf (48,930 lbf)
Max. Travel Speed (High / Low)	5.6 km/hr (3.5 mph) / 3.3 km/hr (2.0 mph)
Gradeability	35°(70%)
Freno de Mano	Multi Wet Disc

CONTROLES

Los mandos y pedales accionados por presión del piloto con palanca desmontable, proporcionan un manejo casi sin esfuerzo y sin fatiga.

Control Piloto	Dos joysticks con una palanca de seguridad (LH): Oscilación y Brazo (RH): Aguilón y Pala
Desplazamiento y Dirección	Dos palancas con pedales
Acelerador del Motor	Eléctrico, tipo Dial (Selector)

SISTEMA DE OSCILACIÓN

Motor Basculante	Motor de pistones axiales de cilindrada fija
Reducción de Oscilaciones	Reductor Planetario de Velocidades
Lubricación de Rodamientos Oscilantes	Engrasado
Freno de Oscilación	Disco húmedo múltiple
Velocidad de Oscilación	11.2 rpm

CAPACIDADES

	litro	galón (EE.UU.)	Reino Unido (gal)
Tanque de Combustible	450	118.9	99
Refrigerante del Motor	40	10.6	8.8
Aceite de Motor	23.1	6.1	5.1
Dispositivo de Oscilación	7	1.8	1.36
Transmisión Final (Cada Uno)	6	1.6	1
Sistema Hidráulico (Incluido el Depósito)	275	72.6	60.5
Tanque Hidráulico	160	42.3	34.1
Def/Adblu®	48	12.6	5.9

TREN DE RODAJE

El bastidor central tipo X-leg está soldado integralmente con refuerzos de bastidores de orugas de sección de caja. El tren de rodaje incluye rodillos lubricados, rodillos, ajustadores de orugas con muelles amortiguadores y ruedas dentadas, y una cadena de orugas con zapatas de garra dobles o triples.

Bastidor Central	X - Tipo de Pata
Bastidor de las Orugas	Tipo de Caja Pentagonal
Nro. de Zapatas en Cada Lado	51 EA
Nº de Rodillos Transportadores en Cada Lado	2 EA
Nº de Rodillos de Oruga en Cada Lado	9 EA
Nº de Barandillas en Cada Lado	2 EA

PESO OPERATIVO (APROXIMADO)

Peso operativo, incluida la pluma de 5,85 m (19' 2"), el brazo de 3,05 m (10' 0"), la pala SAE de 1,08m³ (1,40 yd³), el lubricante, el refrigerante, el tanque de combustible lleno, el depósito hidráulico lleno y todos los equipos estándar.

PESO OPERATIVO

Zapatas	Peso Operativo	Presión sobre el suelo	
Tipo	Anchura mm (pulg.)	kg (lb)	kgf/cm ² (psi)
Triple Garra de Oruga	600 (24")	27,000 (59,520)	0.55 (7.81)
	700 (28")	27,310 (60,210)	0.48 (6.77)
	800 (32")	27,600 (60,850)	0.42 (5.99)
	900 (36")	27,910 (61,530)	0.38 (5.39)

SISTEMA DE AIRE ACONDICIONADO

El sistema de aire acondicionado de la máquina contiene gas fluorado de efecto invernadero, con potencial de calentamiento global R134a. (Potencial de Calentamiento Global : 1.430) El sistema contiene 0,80 kg de refrigerante, lo que equivale a 1,14 toneladas métricas de CO₂. Para más información, consulte el manual.

DIMENSIONES Y RADIO DE TRABAJO

HX260A L / HX260A NL DIMENSIONES

MONO AGUILÓN de 5,85 m (19' 2") y BRAZO de 2,1 m (6' 11"), 2,5 m (8' 2"), 3,05 m (10' 0"), 3,6 m (11' 10")

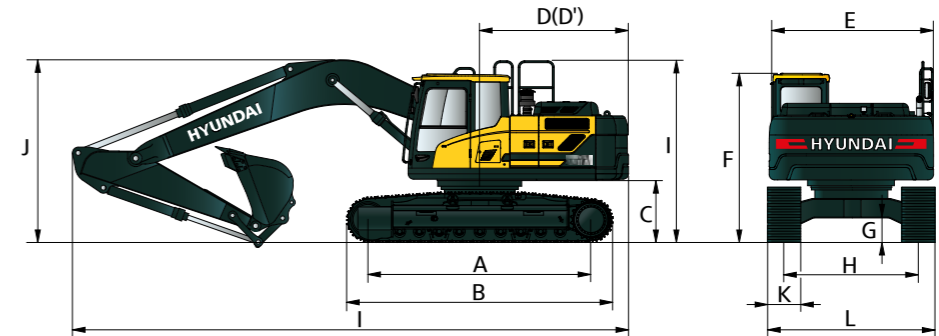

Unidad : mm (pies-pulgadas)

Dimensión	HX260A L	HX260A NL	HX260A NL	HX260A NL
A Distancia al Vertedor	3,835 (12' 7")			
B Longitud Total de la Oruga	4,632 (15' 2")			
* C Distancia al Suelo del Contrapeso	1,100 (3' 7")			
D Radio de Giro de la Parte Trasera	3,085 (10' 1")			
D' Longitud Trasera	2,990 (9' 10")			
E Anchura Total de la Estructura Superior	2,840 (9' 4")			
* F Altura Total de la Cabina	3,040 (10' 0")			
* G Min. Separación del Suelo	480 (1' 7")			
H Anchura de las Orugas	HX260A L: 2,600 (8' 6") HX260A NL: 2,380 (7' 10")			
* I Altura Total de la Barandilla	3,250 (10' 8")			
Longitud del Aguilón			5,850 (19' 2")	
Longitud del brazo	2,100 (6' 11")	2,500 (8' 2")	3,050 (10' 0")	3,600 (11' 10")
I Longitud Total	10,170 (33' 4")	10,070 (33' 0")	10,010 (32' 10")	10,040 (32' 11")
* J Altura Total del Aguilón	3,480 (11' 5")	3,360 (11' 0")	3,230 (10' 7")	3,360 (11' 0")
K Anchura de las Zapatas de las Orugas	TRIPLE GARRA DE ORUGA			
	600 (24")	700 (28")	800 (32")	900 (36")
L Anchura Total	HX260A L: 3,200 (10' 6") HX260A NL: 2,980 (9' 9")	3,300 (10' 10")	3,400 (11' 2")	3,500 (11' 6")
		3,080 (10' 1")	3,180 (10' 5")	

* Esta cifra incluye el tamaño de las garras de la oruga.

HX260A L / HX260A NL - RANGO DE TRABAJO

Unidad : mm (pies-pulgadas)

Dimensión	HX260A L	HX260A NL	HX260A NL	HX260A NL
Longitud del Aguilón			5,850 (19' 2")	
Longitud del brazo	2,100 (6' 11")	2,500 (8' 2")	3,050 (10' 0")	3,600 (11' 10")
A Max. Alcance de la Excavación	9,560 (31' 4")	9,870 (32' 5")	10,360 (34' 0")	10,870 (35' 8")
A' Max. Alcance de la Excavación en Tierra	9,370 (30' 9")	9,690 (31' 9")	10,190 (33' 5")	10,710 (35' 2")
B Max. Profundidad de Excavación	6,060 (19' 11")	6,460 (21' 2")	7,010 (23' 0")	7,560 (24' 10")
B' Max. Profundidad de Excavación (nivel 8')	5,850 (19' 2")	6,280 (20' 7")	6,850 (22' 6")	7,420 (24' 4")
C Max. Profundidad de Excavación de Muros Verticales	5,520 (18' 1")	5,680 (18' 8")	6,170 (20' 3")	6,860 (22' 6")
D Max. Altura de Excavación	9,950 (32' 8")	10,020 (32' 10")	10,290 (33' 9")	10,560 (34' 8")
E Max. Altura de Descarga	6,800 (22' 4")	6,900 (22' 8")	7,150 (23' 5")	7,430 (24' 5")
F Min. Radio de Oscilación	3,840 (12' 7")	3,190 (10' 6")	3,450 (11' 4")	3,150 (10' 4")

DIMENSIONES Y RADIO DE TRABAJO

HX260A L / HX260ANL AGUILÓN DE 2 PIEZAS - DIMENSIONES

AGUILÓN DE 2 PIEZAS de 5,9 m (19' 4") y BRAZO de 3,05 m (10' 0"), 2,1 m (6' 11"), 2,5 m (8' 2")

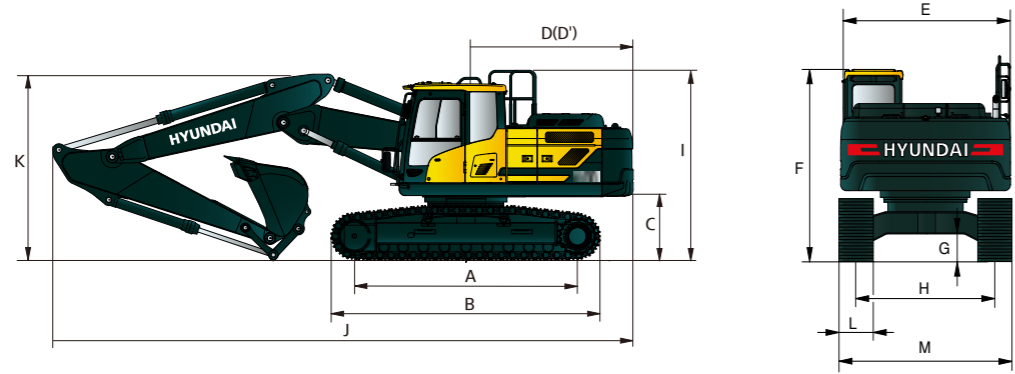

Unidad : mm (pies-pulgadas)

A	Distancia al Vertedor	3,835 (12' 7")	Longitud del Aguilón			5,900 (19' 4")
B	Longitud Total de la Oruga	4,632 (15' 2")	Longitud del brazo			2,100 (6' 11") 2,500 (8' 2") 3,050 (10' 0")
* C	Distancia al Suelo del Contrapeso	1,100 (3' 7")	I			Longitud Total
D	Radio de Giro de la Parte Trasera	3,085 (10' 1")	10,210 (33' 6")	10,110 (33' 2")	10,090 (33' 1")	
D'	Longitud Trasera	2,990 (9' 10")	* K			Altura Total del Aguilón
E	Anchura Total de la Estructura Superior	2,840 (9' 4")	3,420 (11' 3")	3,360 (11' 0")	3,300 (10' 10")	
* F	Altura Total de la Cabina	3,040 (10' 0")	TRIPLE GARRA DE ORUGA			
* G	Min. Separación del Suelo	480 (1' 7")	K			Ancho de las Zapatas de las Orugas
H	Ancho de las Orugas	HX260A L	600 (24")	700 (28")	800 (32")	900 (36")
		HX260A NL	2,600 (8' 6")	2,380 (7' 10")	L	
* I	Altura Total de la Barandilla	HX260A L	3,200 (10' 6")	3,300 (10' 10")	3,400 (11' 2")	3,500 (11' 6")
		HX260A NL	2,980 (9' 9")	3,080 (10' 1")	3,180 (10' 5")	

* Esta cifra incluye el tamaño de las garras de la oruga.

DIMENSIONES Y RADIO DE TRABAJO

HX260A L / HX260ANL AGUILÓN DE 2 PIEZAS - DIMENSIONES

AGUILÓN DE 2 PIEZAS de 5,9 m (19' 4") y BRAZO de 3,05 m (10' 0"), 2,1 m (6' 11"), 2,5 m (8' 2")

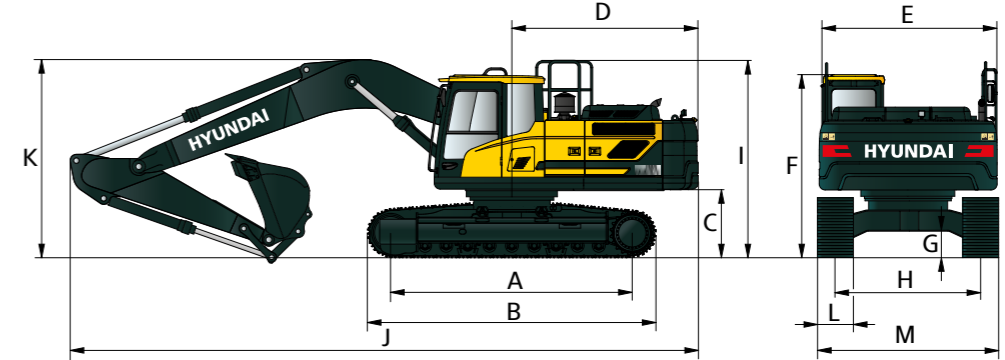

Unidad : mm (pies-pulgadas)

A	Distancia al Vertedor	4,030 (13' 3")	Longitud del Aguilón			5,850 (19' 2")
B	Longitud Total de la Oruga	4,940 (16' 2")	Longitud del brazo			2,100 (6' 11") 2,500 (8' 2") 3,050 (10' 0") 3,600 (11' 10")
* C	Distancia al Suelo del Contrapeso	1,475 (4' 10")	J			Longitud Total
D	Radio de Giro de la Parte Trasera	2,990 (9' 10")	10,160 (33' 4")	10,020 (32' 10")	9,870 (32' 5")	10,040 (32' 11")
*** E	Anchura Total de la Estructura Superior	3,625 (11' 11")	* K			Altura Total del Aguilón
* F	Altura Total de la Cabina	3,405 (11' 2")	3,630 (11' 11")	3,460 (11' 4")	3,220 (10' 7")	3,610 (11' 10")
* G	Min. Separación del Suelo	765 (2' 6")	L			
H	Ancho de las Orugas	Tipo		Triple Garra de Oruga		Doble garra
		Anchura		600 (24")	700 (28")	
* I	Altura total de la barandilla	3,625 (11' 11")	** M			Overall Width
			3,470 (11' 5")			3,570 (11' 9")

* Esta cifra incluye el tamaño de las garras de la oruga.

** sin Posapiés extendido.

*** sin pasarela.

HX260A L / HX260A NL - RANGO DE TRABAJO

Unidad : mm (pies-pulgadas)

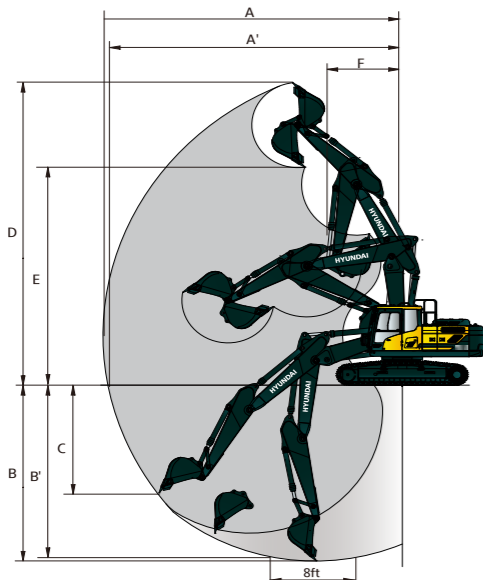

Longitud del Aguilón		5,900 (19' 4")		
Longitud del brazo		2,100 (6' 11") 2,500 (8' 2") 3,050 (10' 0")		
A	Max. Alcance de la Excavación	9,660 (31' 8")	9,990 (32' 9")	10,500 (34' 5")
A'	Max. Alcance de la Excavación en Tierra	9,470 (31' 1")	9,810 (32' 2")	10,320 (33' 10")
B	Max. Profundidad de Excavación	5,750 (18' 10")	6,120 (20' 1")	6,660 (21' 10")
B'	Max. Profundidad de Excavación (nivel 8')	5,840 (19' 2")	6,260 (20' 6")	6,830 (22' 5")
C	Max. Profundidad de Excavación de Muros Verticales	4,780 (15' 8")	5,100 (16' 9")	5,620 (18' 5")
D	Max. Altura de Excavación	10,880 (35' 8")	11,090 (36' 5")	11,470 (37' 8")
E	Max. Altura de Descarga	7,660 (25' 2")	7,870 (25' 10")	8,250 (27' 1")
F	Min. Radio de Oscilación	3,280 (10' 9")	2,990 (9' 10")	2,730 (8' 11")

HX260A DE ALTO DESPLAZAMIENTO - RANGO DE TRABAJO

Unidad : mm (pies-pulgadas)

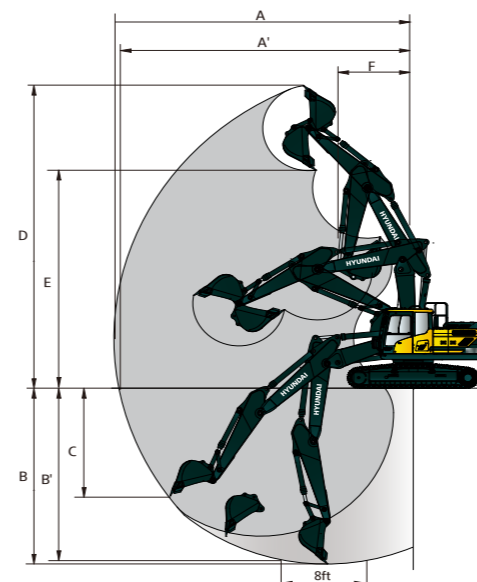

Longitud del Aguilón		5,850 (19' 2")		
Longitud del brazo		2,100 (6' 11") 2,500 (8' 2") 3,050 (10' 0") 3,600 (11' 10")		
A	Alcance máximo de excavación	9,560 (31' 4")	9,870 (32' 5")	10,360 (34' 0") 10,870 (35' 8")
A'	Alcance máximo de excavación en el suelo	9,290 (30' 6")	9,610 (31' 6")	10,120 (33' 2") 10,640 (34' 11")
B	Profundidad máxima de excavación	5,700 (18' 8")	6,100 (20' 0")	6,650 (21' 10") 7,200 (23' 7")
B'	Profundidad máxima de excavación (nivel 8')	5,490 (18' 0")	5,910 (19' 5")	6,490 (21' 4") 7,050 (23' 2")
C	Profundidad máxima de excavación vertical	5,150 (16' 11")	5,320 (17' 5")	5,810 (19' 1") 6,500 (21' 4")
D	Altura máxima de excavación	10,310 (33' 10")	10,380 (34' 1")	10,620 (34' 10") 10,920 (35' 10")
E	Altura máxima de descarga	7,160 (23' 6")	7,260 (23' 10")	7,510 (24' 8") 7,790 (25' 7")
F	Radio de giro mín.	3,840 (12' 7")	3,190 (10' 6")	3,450 (11' 4") 3,150 (10' 4")

GUÍA DE SELECCIÓN DE PALAS Y FUERZA DE EXCAVACIÓN

PALAS

Todas palas están soldadas con acero de alta resistencia.



SAE Amontonado	0.80 (1.05)	1.34 (1.75)	◆ 0.90 (1.18)	◆ 0.87 (1.14)	◆ 1.20 (1.57)	★ 0.52 (0.68)
m ³ (yd ³)	0.92 (1.20)		◆ 1.05 (1.37)			
	1.10 (1.44)					
	1.20 (1.57)					

Capacidad m ³ (yd ³)		Anchura mm (pulg.)	Peso kg (lb)	Diente (EA)	Recomendación mm (pies.pulg.)						
SAE Amontonado	CECE Amontonado	Sin Cortadores Laterales			5,850 (19' 2") Aguilón de 2 piezas de			5,900 (19' 4") 2-Piece Boom			
				2,100 (6' 11") Brazo	2,500 (8' 2") Brazo	3,050 (10' 0") Brazo	3,600 (11' 10") Brazo	2,100 (6' 11") Brazo	2,500 (8' 2") Brazo	3,050 (10' 0") Brazo	
(G) 1.08 (1.41)	0.95 (1.24)	1,170 (46.1")	1,020 (2,250)	5	●	●	●	◐	●	●	●
(G) 1.27 (1.66)	1.11 (1.45)	1,325 (52.2")	1,100 (2,430)	5	●	●	◐	■	●	●	●
(G) 1.50 (1.96)	1.30 (1.70)	1,515 (59.6")	1,180 (2,600)	5	◐	◐	■	▲	●	◐	◐
(H) 1.27 (1.66)	1.11 (1.45)	1,380 (54.3")	1,290 (2,840)	5	●	◐	◐	■	●	●	●
(H) 1.46 (1.91)	1.28 (1.67)	1,535 (60.4")	1,380 (3,040)	6	◐	■	■	▲	●	◐	◐
(R) 1.16 (1.52)	1.00 (1.31)	1,285 (50.6")	1,380 (3,040)	5	●	●	◐	×	●	●	●

(G) General Purpose
(H) Heavy Duty
(R) Rock-HD

●: Applicable for materials with density of 2,100 kg/m³(3,500 lb/yd³) or less
◐: Applicable for materials with density of 1,800 kg/m³(3,000 lb/yd³) or less
■: Applicable for materials with density of 1,500 kg/m³(2,500 lb/yd³) or less
▲: Applicable for materials with density of 1,200 kg/m³(2,000 lb/yd³) or less
×: No recomendado

ATTACHMENT

Booms and arms are of all-welded, low-stress, full-box section design. 5,850 mm (19' 2"), 5,900 mm (19' 4"), boom and 2,100 mm (6' 11"), 2,500 mm (8' 2"), 3,050 mm (10' 0"), 3,600 mm (11' 10") arms are available. Hyundai Bucket are all-welded, high-strength steel implements.

HX260A L DE MONO AGUILÓN - FUERZA DE EXCAVACIÓN

Aguilón	Longitud	mm (pies.pulg.)	5,850 (19' 2")				Observación
	Peso	kg (lb)	2,460 (5,420)				
Brazo	Longitud	mm (pies.pulg.)	2,100 (6' 11")	2,500 (8' 2")	3,050 (10' 0")	3,600 (11' 10")	Observación
	Peso	kg (lb)	1,420 (3,130)	1,450 (3,200)	1,540 (3,400)	1,600 (3,530)	
Fuerza de Excavación de la Pala	SAE	kN	153.1 [166.1]	153.6 [167.2]	154.0 [167.2]	154.1 [167.2]	[]: Aumento de Potencia
		kgf	15,600 [16,940]	15,700 [17,050]	15,700 [17,050]	15,700 [17,050]	
		lbf	34,403 [37,350]	34,522 [37,590]	34,603 [37,590]	34,638 [37,590]	
	ISO	kN	177.2 [192.7]	177.8 [192.7]	178.2 [193.8]	178.4 [193.8]	
		kgf	18,100 [19,650]	18,100 [19,650]	18,200 [19,760]	18,200 [19,760]	
		lbf	39,819 [43,320]	39,957 [43,320]	40,051 [43,560]	40,092 [43,560]	
Fuerza de la Masa del Brazo	SAE	kN	159.2 [172.5]	134.3 [145.8]	113.3 [122.5]	103.1 [111.8]	
		kgf	16,200 [17,590]	13,700 [14,870]	11,500 [12,490]	10,500 [11,400]	
		lbf	35,777 [38,780]	30,188 [32,780]	25,461 [27,540]	23,170 [25,130]	
	ISO	kN	167.7 [182.1]	140.8 [153.3]	118.2 [127.8]	107.0 [116.0]	
		kgf	17,100 [18,570]	14,400 [15,630]	12,000 [13,030]	10,900 [11,830]	
		lbf	37,698 [40,940]	31,651 [34,460]	26,553 [28,730]	24,056 [26,080]	

Nota : El peso del aguilón incluye el cilindro del brazo, la tubería y el pasador. El peso del brazo incluye el cilindro del cazo, el varillaje y el pasador.

GUÍA DE SELECCIÓN DE PALAS Y FUERZA DE EXCAVACIÓN

HX260A L CON AGUILÓN DE 2 PIEZAS - FUERZA DE EXCAVACIÓN

Aguilón	Longitud	mm (pies.pulg.)	5,900 (19' 4")			Observación
	Peso	kg (lb)	3,000 (6,610)			
Brazo	Longitud	mm (pies.pulg.)	2,100 (6' 11")	2,500 (8' 2")	3,050 (10' 0")	Observación
	Peso	kg (lb)	1,420 (3,130)	1,450 (3,200)	1,540 (3,400)	
Fuerza de Excavación de la Pala	SAE	kN	153.1 [166.1]	153.6 [167.2]	154.0 [167.2]	[]: Aumento de Potencia
		kgf	15,600 [16,940]	15,700 [17,050]	15,700 [17,050]	
		lbf	34,403 [37,350]	34,522 [37,590]	34,603 [37,590]	
	ISO	kN	177.2 [192.7]	177.8 [192.7]	178.2 [193.8]	
		kgf	18,100 [19,650]	18,100 [19,650]	18,200 [19,760]	
		lbf	39,819 [43,320]	39,957 [43,320]	40,051 [43,560]	
Arm Crowd Force	SAE	kN	159.2 [172.5]	134.3 [145.8]	113.3 [122.5]	
		kgf	16,200 [17,590]	13,700 [14,870]	11,500 [12,490]	
		lbf	35,777 [38,780]	30,188 [32,780]	25,461 [27,540]	
	ISO	kN	167.7 [182.1]	140.8 [153.3]	118.2 [127.8]	
		kgf	17,100 [18,570]	14,400 [15,630]	12,000 [13,030]	
		lbf	37,698 [40,940]	31,651 [34,460]	26,553 [28,730]	



Nota : El peso del aguilón incluye el cilindro del brazo, la tubería y el pasador. El peso del brazo incluye el cilindro del cazo, el varillaje y el pasador. Arm weight includes bucket cylinder, linkage, and pin

HX260A DE ALTO DESPLAZAMIENTO - FUERZA DE EXCAVACIÓN

Aguilón	Longitud	mm (pies.pulg.)	5,850 (19' 2")				Observación
	Peso	kg (lb)	2,460 (5,420)				
Brazo	Longitud	mm (pies.pulg.)	2,100 (6' 11")	2,500 (8' 2")	3,050 (10' 0")	3,600 (11' 10")	Observación
	Peso	kg (lb)	1,420 (3,130)	1,450 (3,200)	1,540 (3,400)	1,600 (3,530)	
Fuerza de Excavación de la Pala	SAE	kN	153.1 [166.1]	153.6 [167.2]	154.0 [167.2]	154.1 [167.2]	[]: Aumento de Potencia
		kgf	15,600 [16,940]	15,700 [17,050]	15,700 [17,050]	15,700 [17,050]	
		lbf	34,403 [37,346]	34,522 [37,589]	34,603 [37,589]	34,638 [37,589]	
	ISO	kN	177.2 [192.7]	177.8 [192.7]	178.2 [193.8]	178.4 [193.8]	
		kgf	18,100 [19,650]	18,100 [19,650]	18,200 [19,760]	18,200 [19,760]	
		lbf	39,819 [43,321]	39,957 [43,321]	40,051 [43,563]	40,092 [43,563]	
Fuerza de la Masa del Brazo	SAE	kN	159.2 [172.5]	134.3 [145.8]	113.3 [122.5]	103.1 [111.8]	
		kgf	16,200 [17,590]	13,700 [14,870]	11,500 [12,490]	10,500 [11,400]	
		lbf	35,777 [38,779]	30,188 [32,783]	25,461 [27,536]	23,170 [25,133]	
	ISO	kN	167.7 [182.1]	140.8 [153.3]	118.2 [127.8]	107.0 [116.0]	
		kgf	17,100 [18,570]	14,400 [15,630]	12,000 [13,030]	10,900 [11,830]	
		lbf	37,698 [40,940]	31,651 [34,458]	26,553 [28,726]	24,056 [26,081]	









Nota : El peso del aguilón incluye el cilindro del brazo, la tubería y el pasador. El peso del brazo incluye el cilindro del cazo, el varillaje y el pasador.

CAPACIDAD DE ELEVACIÓN









 Rango delantero  Rango delantero o 360 grados

HX260A L DE MONO-AGUILÓN

Aguilón de 5,85 m (19' 2") / Brazo 2,1 m (6' 11") / CWT 4.600kg de triple garra

Altura del punto de elevación (m/pies)	Radio del punto de elevación								Al alcance máximo		
	3.0 m (9.8 ft)		4.5 m (14.8 ft)		6.0 m (19.7 ft)		7.5 m (24.6 ft)		Capacidad	Alcance	
										m(ft)	
7.5m 24.6 pies	kg lb								*7,270 *16,030	*7,270 *16,030	5.55 (18.2)
6.0m 19.7 pies	kg lb		*7,460 *16,450	*7,460 *16,450	*7,010 *15,450	6,810 15,010			*7,100 *15,650	5,540 12,210	6.77 (22.2)
4.5m 14.8 pies	kg lb		*9,290 *20,480	*9,290 *20,480	*7,660 *16,890	6,580 14,510			6,940 15,300	4,610 10,160	7.49 (24.6)
3.0m 9.8 pies	kg lb				*8,710 *19,200	6,260 13,800	6,810 15,010	4,490 9,900	6,320 13,930	4,170 9,190	7.86 (25.8)
1.5m 4.9 pies	kg lb				9,330 20,570	5,970 13,160	6,670 14,700	4,360 9,610	6,140 13,540	4,030 8,880	7.93 (26.0)
0.0m 0.0 pies	kg lb		*14,080 *31,040	8,760 19,310	9,150 20,170	5,810 12,810	6,590 14,530	4,290 9,460	6,340 13,980	4,140 9,130	7.70 (25.3)
-1.5m -4.9 pies	kg lb		*13,680 *30,160	8,790 19,380	9,120 20,110	5,780 12,740			7,070 15,590	4,590 10,120	7.16 (23.5)
-3.0m -9.8 pies	kg lb	*16,680 *36,770	*16,680 *36,770	*12,330 *27,180	8,960 19,750	*9,030 *19,910	5,940 13,100		*8,540 *18,830	5,700 12,570	6.20 (20.4)
-4.5m -14.8 pies	kg lb										

Aguilón de 5,85 m (19' 2") / Brazo de 2,5 m (8' 2") / CWT 4.600kg, de triple garra

Altura del punto de elevación (m/pies)	Radio del punto de elevación								Al alcance máximo		
	3.0 m (9.8 ft)		4.5 m (14.8 ft)		6.0 m (19.7 ft)		7.5 m (24.6 ft)		Capacidad	Alcance	
										m (ft)	
7.5m 24.6 pies	kg lb								*6,080 *13,400	*6,080 *13,400	6.00 (19.7)
6.0m 19.7 pies	kg lb				*6,490 *14,310	*6,490 *14,310			*5,660 *12,480	5,130 11,310	7.14 (23.4)
4.5m 14.8 pies	kg lb		*8,570 *18,890	*8,570 *18,890	*7,220 *15,920	6,650 14,660	*6,700 *14,770	4,650 10,250	*5,580 *12,300	4,320 9,520	7.82 (25.7)
3.0m 9.8 pies	kg lb		*11,080 *24,430	9,640 21,250	*8,340 *18,390	6,310 13,910	6,840 15,080	4,510 9,940	*5,740 *12,650	3,930 8,660	8.18 (26.8)
1.5m 4.9 pies	kg lb		*13,120 *28,920	9,020 19,890	9,370 20,660	6,000 13,230	6,670 14,700	4,360 9,610	5,780 12,740	3,790 8,360	8.25 (27.1)
0.0m 0.0 pies	kg lb		*13,980 *30,820	8,760 19,310	9,150 20,170	5,800 12,790	6,560 14,460	4,260 9,390	5,950 13,120	3,880 8,550	8.03 (26.3)
-1.5m -4.9 pies	kg lb	*11,520 *25,400	*11,520 *25,400	*13,860 *30,560	8,730 19,250	9,080 20,020	5,740 12,650	6,550 14,440	6,540 14,420	4,250 9,370	7.51 (24.6)
-3.0m -9.8 pies	kg lb	*17,870 *39,400	17,830 39,310	*12,810 *28,240	8,860 19,530	9,180 20,240	5,830 12,850		7,980 17,590	5,140 11,330	6.61 (21.7)
-4.5m -14.8 pies	kg lb			*10,080 *22,220	9,220 20,330				*8,510 *18,760	7,660 16,890	5.12 (16.8)



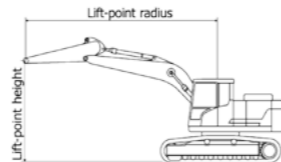









- 1 | La capacidad de elevación se basa en la norma ISO 10567.
- 2 | La capacidad de elevación de la serie HX no supera el 75% de la carga de inflexión con la máquina sobre suelo firme y nivelado, o el 87% de la capacidad hidráulica total.
- 3 | El punto de elevación es el pasador de montaje del pivote de la pala en el brazo (sin la masa en la pala).
- 4 | (*) indica carga limitada por la capacidad hidráulica.















 Rango delantero  Rango delantero o 360 grados

HX260A L DE MONO-AGUILÓN













Aguilón de 5,85 m (19' 2") / Brazo 3,05 m (10' 0") / CWT 4.600kg de triple garra

Altura del punto de elevación (m/pies)	Radio del punto de elevación										Al alcance máximo					
	1.5 m (4.9 ft)		3.0 m (9.8 ft)		4.5 m (14.8 ft)		6.0 m (19.7 ft)		7.5 m (24.6 ft)		Capacidad	Alcance				
													m (ft)			
7.5m 24.6 pies	kg lb										*5,640 *12,430	*5,640 *12,430	*4,010 *8,840	*4,010 *8,840	6.66 (21.8)	
6.0m 19.7 pies	kg lb										*5,760 *12,700	*5,760 *12,700	*4,710 *10,380	*4,710 *10,380	7.70 (25.3)	
4.5m 14.8 pies	kg lb					*7,530 *16,600	*7,530 *16,600	*6,560 *14,460	*6,560 *14,460	*6,130 *13,510	4,690 10,340	*3,730 *8,220	*3,730 *8,220	8.34 (27.4)		
3.0m 9.8 pies	kg lb					*10,040 *22,130	9,850 21,720	*7,740 *17,060	6,380 14,070	*7,740 *17,060	6,380 14,070	*6,690 *14,750	4,520 9,960	*3,830 *8,440	8.67 (28.5)	
1.5m 4.9 pies	kg lb					*12,350 *27,230	9,120 20,110	*8,940 *19,710	6,020 13,270	*8,940 *19,710	6,020 13,270	6,660 14,680	4,350 9,590	*4,100 *9,040	8.74 (28.7)	
0.0m 0.0 pies	kg lb					*6,350 *14,000	*6,350 *14,000	*13,640 *30,070	8,740 19,270	9,130 20,130	5,770 12,720	6,510 14,350	4,210 9,280	*4,570 *10,080	8.53 (28.0)	
-1.5m -4.9 pies	kg lb	*7,170 *15,810	*7,170 *15,810	*11,190 *24,670	*11,190 *24,670	*13,910 *30,670	8,620 19,000	*9,000 *19,840	5,660 12,480	*9,000 *19,840	5,660 12,480	6,450 14,220	4,150 9,150	*5,400 *11,900	8.04 (26.4)	
-3.0m -9.8 pies	kg lb	*12,120 *26,720	*12,120 *26,720	*17,600 *38,800	*17,600 *38,800	*13,260 *29,230	8,690 19,160	*9,030 *19,910	5,690 12,540					6,900 15,210	4,450 9,810	7.21 (23.7)
-4.5m -14.8 pies	kg lb					*15,990 *35,250	*15,990 *35,250	*11,320 *24,960	8,960 19,750					*8,170 *18,010	6,090 13,430	5.88 (19.3)

Aguilón de 5,90 m (19' 4") / Brazo 2,5 m (8' 2") / CWT 6.100kg de triple garra

Altura del punto de elevación (m/pies)	Radio del punto de elevación										Al alcance máximo				
	1.5 m (4.9 ft)		3.0 m (9.8 ft)		4.5 m (14.8 ft)		6.0 m (19.7 ft)		7.5 m (24.6 ft)		9.0m (29.5ft)		Capacidad	Alcance	
														m (ft)	
9.0m 29.5 pies	kg lb												*3,950 *8,710	*3,950 *8,710	5.83 (19.1)
7.5m 24.6 pies	kg lb												*3,470 *7,650	*3,470 *7,650	7.32 (24.0)
6.0m 19.7 pies	kg lb									*5,150 *11,350	4,860 10,710		*3,280 *7,230	*3,280 *7,230	8.27 (27.1)
4.5m 14.8 pies	kg lb					*5,870 *12,940	*5,870 *12,940	*5,580 *12,300	4,740 10,450				*3,250 *7,170	*3,250 *7,170	8.87 (29.1)
3.0m 9.8 pies	kg lb					*8,940 *19,710	*8,940 *19,710	*7,090 *15,630	6,450 14,220	*6,210 *13,690	4,540 10,010	*4,250 *9,370	3,350 7,390	*3,340 *7,360	9.19 (30.1)
1.5m 4.9 pies	kg lb					*11,450 *25,240	9,240 20,370	*8,390 *18,500	6,050 13,340	*6,660 *14,680	4,340 9,570	*4,880 *10,760	3,260 7,190	*3,550 *7,830	9.25 (30.3)
0.0m 0.0 pies	kg lb					*7,080 *15,610	*7,080 *15,610	*13,120 *28,920	8,720 19,220	9,110 20,080	5,750 12,680	6,470 14,260	4,160 9,170	*3,910 *8,620	9.05 (29.7)
-1.5m -4.9 pies	kg lb	*6,430 *14,180	*6,430 *14,180	*10,500 *23,150	*10,500 *23,150	*13,770 *30,360	8,510 18,760	8,920 19,670	5,580 12,300	6,370 14,040	4,070 8,970	*4,310 *9,500	3,180 7,010	*4,550 *10,030	8.60 (28.2)
-3.0m -9.8 pies	kg lb	*10,430 *22,990	*10,430 *22,990	*15,470 *34,110	*15,470 *34,110	*13,500 *29,760	8,520 18,780	8,900 19,620	5,560 12,260	6,380 14,070	4,080 8,990			*5,720 *12,610	8.78 (26.7)
-4.5m -14.8 pies	kg lb	*15,500 *34,170	*15,500 *34,170	*17,510 *38,600	*17,510 *38,600	*12,140 *26,760	8,710 19,200	*8,850 *19,510	5,700 12,570					*7,650 *16,870	6.62 (21.7)
-6.0m -19.7 pies	kg lb														

Aguilón de 5,90 m (19' 4") / Brazo 3,05 m (10' 0") / CWT 6.100kg, de triple garra











Altura del punto de elevación (m/pies)	Radio del punto de elevación										Al alcance máximo				
	1.5 m (4.9 ft)		3.0 m (9.8 ft)		4.5 m (14.8 ft)		6.0 m (19.7 ft)		7.5 m (24.6 ft)		Capacidad	Alcance			
													m (ft)		
7.5m 24.6 pies	kg lb										*5,640 *12,430	*5,640 *12,430	*4,010 *8,840	*4,010 *8,840	6.66 (21.8)
6.0m 19.7 pies	kg lb										*5,760 *12,700	*5,760 *12,700	*4,710 *10,380	*4,710 *10,380	7.70 (25.3)
4.5m 14.8 pies	kg lb					*7,530 *16,600	*7,530 *16,600	*6,560 *14,460	*6,560 *14,460	*6,130 *13,510	4,780 10,540	*3,730 *8,220	*3,730 *8,220	8.34 (27.4)	
3.0m 9.8 pies	kg lb					*10,040									

CAPACIDAD DE ELEVACIÓN











 Rango delantero  Rango delantero o 360 grados

HX260A L CON AGUILÓN DE 2 PIEZAS













Aguilón de 5,90 m (19' 4") / Brazo 2,1 m (6' 11") / CWT 6.100kg, de triple garra

Altura del punto de elevación (m/pies)	Radio del punto de elevación								Al alcance máximo		
	3.0 m (9.8 pies)		4.5 m (14.8 pies)		6.0 m (19.7 pies)		7.5 m (24.6 pies)		Capacidad	Alcance	
											m (pies)
9.0m 29.5 pies	kg lb								*11,320 *24,960	*11,320 *24,960	3.57 (11.7)
7.5m 24.6 pies	kg lb			*8,710 *19,200	*8,710 *19,200				*7,630 *16,820	*7,630 *16,820	5.70 (18.7)
6.0m 19.7 pies	kg lb			*9,100 *20,060	*9,100 *20,060	*7,120 *15,700	*7,120 *15,700		*6,480 *14,290	6,130 13,510	6.89 (22.6)
4.5m 14.8 pies	kg lb			*10,840 *23,900	*10,840 *23,900	*7,580 *16,710	7,500 16,530	*6,040 *13,320	5,280 11,640	5,990 11,350	7.60 (24.9)
3.0m 9.8 pies	kg lb					*8,480 *18,700	7,140 15,740	*6,230 *13,730	5,150 11,350	4,690 10,340	7.97 (26.1)
1.5m 4.9 pies	kg lb					*9,570 *21,100	6,840 15,080	*6,560 *14,460	5,020 11,070	4,550 10,030	8.04 (26.4)
0.0m 0.0 pies	kg lb					*9,900 *21,830	6,670 14,700	*6,830 *15,060	4,940 10,890	4,690 10,340	7.81 (25.6)
-1.5m -4.9 pies	kg lb			*11,140 *24,560	10,100 22,270	*8,730 *19,250	6,660 14,680			5,190 11,440	7.28 (23.9)
-3.0m -9.8 pies	kg lb										

Aguilón de 5,90 m (19' 4") / Brazo 2,5 m (8' 2") / CWT 6.100kg de triple garra

Altura del punto de elevación (m/pies)	Radio del punto de elevación								Al alcance máximo		
	3.0 m (9.8 pies)		4.5 m (14.8 pies)		6.0 m (19.7 pies)		7.5 m (24.6 pies)		Capacidad	Alcance	
											m (pies)
9.0m 29.5 pies	kg lb								*7,520 *16,580	*7,520 *16,580	4.28 (14.0)
7.5m 24.6 pies	kg lb			*8,210 *18,100	*8,210 *18,100	*6,850 *15,100	*6,850 *15,100		*6,110 *13,470	*6,110 *13,470	6.17 (20.2)
6.0m 19.7 pies	kg lb			*8,600 *18,960	*8,600 *18,960	*6,780 *14,950	*6,780 *14,950		*5,630 *12,410	*5,630 *12,410	7.28 (23.9)
4.5m 14.8 pies	kg lb			*10,090 *22,240	*10,090 *22,240	*7,250 *15,980	*7,250 *15,980	*5,750 *12,680	5,330 11,750	5,480 12,080	7.95 (26.1)
3.0m 9.8 pies	kg lb			*13,070 *28,810	10,950 24,140	*8,130 *17,920	7,210 15,900	*6,010 *13,250	5,180 11,420	5,370 11,840	8.30 (27.2)
1.5m 4.9 pies	kg lb			*13,890 *30,620	10,290 22,690	*9,240 *20,370	6,870 15,150	*6,380 *14,070	5,020 11,070	4,280 9,440	8.37 (27.5)
0.0m 0.0 pies	kg lb			*13,360 *29,450	10,030 22,110	*10,020 *22,090	6,670 14,700	*6,700 *14,770	4,910 10,820	4,390 9,680	8.16 (26.8)
-1.5m -4.9 pies	kg lb	*10,210 *22,510	*10,210 *22,510	*11,810 *26,040	10,030 22,110	*9,100 *20,060	6,610 14,570	*6,640 *14,640	4,920 10,850	4,810 10,600	7.64 (25.1)
-3.0m -9.8 pies	kg lb			*9,180 *20,240	*9,180 *20,240	*6,990 *15,410	6,730 14,840			5,430 11,970	6.76 (22.2)

Aguilón de 5,90 m (19' 4") / Brazo 3,05 m (10' 0") / CWT 6.100kg, de triple garra

Altura del punto de elevación (m/pies)	Radio del punto de elevación										Al alcance máximo		
	3.0 m (9.8 pies)		4.5 m (14.8 pies)		6.0 m (19.7 pies)		7.5 m (24.6 pies)		9.0 m (29.5 pies)		Capacidad	Alcance	
													m (pies)
9.0m 29.5 pies	kg lb			*6,440 *14,200	*6,440 *14,200						*4,710 *10,380	*4,710 *10,380	5.21 (17.1)
7.5m 24.6 pies	kg lb					*6,190 *13,650	*6,190 *13,650				*4,000 *8,820	*4,000 *8,820	6.84 (22.4)
6.0m 19.7 pies	kg lb			*6,880 *15,170	*6,880 *15,170	*6,340 *13,980	*6,340 *13,980	*5,290 *11,660	*5,290 *11,660		*3,720 *8,200	*3,720 *8,200	7.85 (25.8)
4.5m 14.8 pies	kg lb	*12,620 *27,820	*12,620 *27,820	*9,150 *20,170	*9,150 *20,170	*6,790 *14,970	*6,790 *14,970	*5,400 *11,900	5,380 11,860	*5,400 *11,900	*3,650 *8,050	*3,650 *8,050	8.48 (27.8)
3.0m 9.8 pies	kg lb			*11,860 *26,150	11,190 24,670	*7,620 *16,800	7,280 16,050	*5,700 *12,570	5,200 11,460		*3,710 *8,180	*3,710 *8,180	8.81 (28.9)
1.5m 4.9 pies	kg lb			*13,630 *30,050	10,410 22,950	*8,720 *19,220	6,900 15,210	*6,090 *13,430	5,000 11,020		*3,920 *8,640	3,890 8,580	8.87 (29.1)
0.0m 0.0 pies	kg lb			*13,620 *30,030	10,010 22,070	*9,800 *21,610	6,640 14,640	*6,470 *14,260	4,860 10,710		*4,310 *9,500	3,970 8,750	8.67 (28.5)
-1.5m -4.9 pies	kg lb	*10,150 *22,380	*10,150 *22,380	*12,500 *27,560	9,910 21,850	*9,440 *20,810	6,530 14,400	*6,710 *14,790	4,810 10,600		*4,990 *11,000	4,290 9,460	8.19 (26.9)
-3.0m -9.8 pies	kg lb			*10,300 *22,710	10,010 22,070	*7,860 *17,330	6,580 14,510				*5,430 *11,970	5,010 11,050	7.38 (24.2)

1 | La capacidad de elevación se basa en la norma ISO 10567.

2 | La capacidad de elevación de la serie HX no supera el 75% de la carga de inflexión con la máquina sobre suelo firme y nivelado, o el 87% de la capacidad hidráulica total.

3 | El punto de elevación es el pasador de montaje del pivote de la pala en el brazo (sin la masa en la pala).



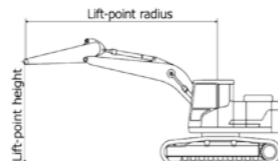







4 | (*) indica carga limitada por la capacidad hidráulica.













 Rango delantero  Rango delantero o 360 grados

HX260A NL CON MONO-AGUILÓN

Aguilón de 5,85 m (19' 2") / Brazo 2,1 m (6' 11") / CWT 6.100kg de triple garra

Altura del punto de elevación (m/pies)	Radio del punto de elevación								Al alcance máximo			
	3.0 m (9.8 pies)		4.5 m (14.8 pies)		6.0 m (19.7 pies)		7.5 m (24.6 pies)		Capacidad	Alcance		
											m (pies)	
7.5m 24.6 pies	kg lb									*7,280 *16,050	*7,280 *16,050	5.50 (18.1)
6.0m 19.7 pies	kg lb			*7,430 *16,380	*7,430 *16,380	*7,000 *15,430	6,570 14,480			*7,110 *15,670	5,390 11,880	6.74 (22.1)
4.5m 14.8 pies	kg lb			*9,220 *20,330	*9,220 *20,330	*7,630 *16,820	6,350 14,000			*7,160 *15,790	4,470 9,850	7.47 (24.5)
3.0m 9.8 pies	kg lb					*8,680 *19,140	6,030 13,290	7,100 15,650	4,350 9,590	6,600 14,550	4,040 8,910	7.85 (25.8)
1.5m 4.9 pies	kg lb					*9,680 *21,340	5,750 12,680	6,960 15,340	4,220 9,300	6,400 14,110	3,890 8,580	7.93 (26.0)
0.0m 0.0 pies	kg lb			*14,080 *31,040	8,340 18,390	9,540 21,030	5,590 12,320	6,870 15,150	4,140 9,130	6,610 14,570	3,990 8,800	7.72 (25.3)
-1.5m -4.9 pies	kg lb			*13,700 *30,200	8,360 18,430	9,510 20,970	5,560 12,260			7,340 16,180	4,410 9,720	7.18 (23.6)
-3.0m -9.8 pies	kg lb	*16,760 *36,950	16,720 36,860	*12,390 *27,320	8,530 18,810	*9,090 *20,040	5,700 12,570			*8,530 *18,810	5,440 11,990	6.24 (20.5)
-4.5m -14.8 pies	kg lb											

Aguilón de 5,85 m (19' 2") / Brazo 2,5 m (8' 2") / CWT 6.100kg de triple garra













Altura del punto de elevación (m/pies)	Radio del punto de elevación								Al alcance máximo			
	3.0 m (9.8 pies)		4.5 m (14.8 pies)		6.0 m (19.7 pies)		7.5 m (24.6 pies)		Capacidad	Alcance		
											m (pies)	
7.5m 24.6 pies	kg lb									*6,100 *13,450	*6,100 *13,450	5.96 (19.5)
6.0m 19.7 pies	kg lb					*6,480 *14,290	*6,480 *14,290			*5,660 *12,480	4,990 11,000	7.11 (23.3)
4.5m 14.8 pies	kg lb			*8,510 *18,760	*8,510 *18,760	*7,190 *15,850	6,420 14,150	*6,690 *14,750	4,500 9,920	*5,580 *12,300	4,200 9,260	7.81 (25.6)
3.0m 9.8 pies	kg lb			*11,010 *24,270	9,210 20,300	*8,300 *18,300	6,080 13,400	7,130 15,720	4,370 9,630	*5,730 *12,630	3,810 8,400	8.17 (26.8)
1.5m 4.9 pies	kg lb			*13,080 *28,840	8,600 18,960	*9,400 *20,720	5,780 12,740	6,960 15,340	4,220 9,300	6,030 13,290	3,670 8,090	8.25 (27.1)
0.0m 0.0 pies	kg lb			*13,970 *30,800	8,330 18,360	9,540 21,030	5,580 12,300	6,850 15,100	4,110 9,060	6,200 13,670	3,740 8,250	8.04 (26.4)
-1.5m -4.9 pies	kg lb	*11,300 *24,910	*11,300 *24,910	*13,880 *30,600	8,300 18,300	9,470 20,880	5,520 12,170	6,840 15,080	4,110 9,060	6,800 14,990	4,090 9,020	7.53 (24.7)
-3.0m -9.8 pies	kg lb	*17,940 *39,550	16,500 36,380	*12,860 *28,350	8,430 18,580	*9,540 *21,030	5,600 12,350			8,260 18,210	4,920 10,850	6.64 (21.8)
-4.5m -14.8 pies	kg lb	*14,190 *31,280	*14,190 *31,280	*10,200 *22,490	8,770 19,330					*8,510 *18,760	7,210 15,900	5.17 (17.0)

CAPACIDAD DE ELEVACIÓN













 Rango delantero  Rango delantero o 360 grados

HX260A NL CON MONO-AGUILÓN

Aguilón de 5,85 m (19' 2") / Brazo 3,05 m (10' 0") / CWT 6.100 kg, de triple garra

Altura del punto de elevación (m/pies)	Radio del punto de elevación										Al alcance máximo		
	1.5m (4.9pies)		3.0m (9.8pies)		4.5m (14.8pies)		6.0m (19.7pies)		7.5m (24.6pies)		Capacidad	Alcance	
													m (pies)
7.5m 24.6 pies	kg lb												
6.0m 19.7 pies	kg lb												
4.5m 14.8 pies	kg lb												
3.0m 9.8 pies	kg lb												
1.5m 4.9 pies	kg lb												
0.0m 0.0 pies	kg lb												
-1.5m -4.9 pies	kg lb												
-3.0m -9.8 pies	kg lb												
-4.5m -14.8 pies	kg lb												

Aguilón de 5,85 m (19' 2") / Brazo 3,6 m (11' 10") / CWT 6.100kg, de triple garra

Altura del punto de elevación (m/pies)	Radio del punto de elevación										Al alcance máximo			
	1.5 m (4.9 pies)		3.0 m (9.8 pies)		4.5 m (14.8 pies)		6.0 m (19.7 pies)		7.5 m (24.6 pies)		9.0 m (29.5 pies)		Capacidad	Alcance
													m (pies)	
9.0m 29.5 pies	kg lb													
7.5m 24.6 pies	kg lb													
6.0m 19.7 pies	kg lb													
4.5m 14.8 pies	kg lb													
3.0m 9.8 pies	kg lb													
1.5m 4.9 pies	kg lb													
0.0m 0.0 pies	kg lb													
-1.5m -4.9 pies	kg lb													
-3.0m -9.8 pies	kg lb													
-4.5m -14.8 pies	kg lb													
-6.0m -19.7 pies	kg lb													

| 1 | La capacidad de elevación se basa en la norma ISO 10567.

| 2 | La capacidad de elevación de la serie HX no supera el 75% de la carga de inflexión con la máquina sobre suelo firme y nivelado, o el 87% de la capacidad hidráulica total.

| 3 | El punto de elevación es el pasador de montaje del pivote de la pala en el brazo (sin la masa en la pala).



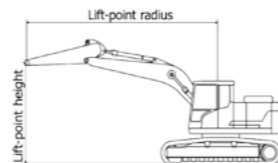







| 4 | (*) indica carga limitada por la capacidad hidráulica.



 Rango delantero  Rango delantero o 360 grados

AGUILÓN DE 5,90 M (19' 4") / BRAZO 3,05 M (10' 0") / CWT 6.100 KG, DE TRIPLE GARRA













Aguilón de 5,90 m (19' 4") / Brazo 2,1 m (6' 11") / CWT 6.100kg, de triple garra

Altura del punto de elevación (m/pies)	Radio del punto de elevación										Al alcance máximo	
	3.0 m (9.8 pies)		4.5 m (14.8 pies)		6.0 m (19.7 pies)		7.5 m (24.6 pies)		Capacidad	Alcance		
											m (pies)	
9.0m 29.5 pies	kg lb											
7.5m 24.6 pies	kg lb											
6.0m 19.7 pies	kg lb											
4.5m 14.8 pies	kg lb											
3.0m 9.8 pies	kg lb											
1.5m 4.9 pies	kg lb											
0.0m 0.0 pies	kg lb											
-1.5m -4.9 pies	kg lb											
-3.0m -9.8 pies	kg lb											

Aguilón de 5,90 m (19' 4") / Brazo 2,5 m (8' 2") / CWT 6.100kg de triple garra

Altura del punto de elevación (m/pies)	Radio del punto de elevación										Al alcance máximo	
	3.0 m (9.8 pies)		4.5 m (14.8 pies)		6.0 m (19.7 pies)		7.5 m (24.6 pies)		Capacidad	Alcance		
											m (pies)	
9.0m 29.5 pies	kg lb											
7.5m 24.6 pies	kg lb											
6.0m 19.7 pies	kg lb											
4.5m 14.8 pies	kg lb											
3.0m 9.8 pies	kg lb											
1.5m 4.9 pies	kg lb											
0.0m 0.0 pies	kg lb											
-1.5m -4.9 pies	kg lb											
-3.0m -9.8 pies	kg lb											

Aguilón de 5,90 m (19' 4") / Brazo 3,05 m (10' 0") / CWT 6.100kg, de triple garra

Altura del punto de elevación (m/pies)	Radio del punto de elevación										Al alcance máximo		
	3.0m (9.8pies)		4.5m (14.8pies)		6.0m (19.7ft)		7.5m (24.6pies)		9.0m (29.5pies)		Capacidad	Alcance	
													m (pies)
9.0m 29.5 pies	kg lb												
7.5m 24.6 pies	kg lb												
6.0m 19.7 pies	kg lb												
4.5m 14.8 pies	kg lb												
3.0m 9.8 pies	kg lb												
1.5m 4.9 pies	kg lb												
0.0m 0.0 pies	kg lb												
-1.5m -4.9 pies	kg lb												
-3.0m -9.8 pies	kg lb												

| 1 | La capacidad de elevación se basa en la norma ISO 10567.

| 2 | La capacidad de elevación de la serie HX no supera el 75% de la carga de inflexión con la máquina sobre suelo firme y nivelado, o el 87% de la capacidad hidráulica total.

| 3 | El punto de elevación es el pasador de montaje del pivote de la pala en el brazo (sin la masa en la pala).

| 4 | (*) indica carga limitada por la capacidad hidráulica.

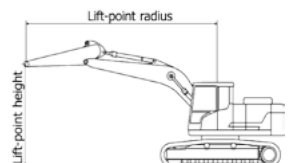

CAPACIDAD DE ELEVACIÓN

Rango delantero Rango delantero o 360 grados

HX260A DE ALTO DESPLAZAMIENTO

Aguilón de 5,85 m (19' 2") / Brazo 2,1 m (6' 11") / CWT 6.100kg de triple garra

Altura del punto de elevación (m/pies)	Radio del punto de elevación								Al alcance máximo		
	3.0 m (9.8 pies)		4.5 m (14.8 pies)		6.0 m (19.7 pies)		7.5 m (24.6 pies)		Capacidad		Alcance
											m (ft)
7.5m 24.6 pies	kg lb								*7,190 *15,850	*7,190 *15,850	5.91 (19.4)
6.0m 19.7 pies	kg lb		*7,800 *17,200	*7,800 *17,200	*7,100 *15,650	*7,100 *15,650			*7,110 *15,670	6,640 14,640	6.98 (22.9)
4.5m 14.8 pies	kg lb		*9,880 *21,780	*9,880 *21,780	*7,900 *17,420	*7,900 *17,420	*7,200 *15,870	5,840 12,870	*7,200 *15,870	5,700 12,570	7.61 (25.0)
3.0m 9.8 pies	kg lb				*8,980 *19,800	7,900 17,420	*7,580 *16,710	5,710 12,590	*7,400 *16,310	5,280 11,640	7.90 (25.9)
1.5m 4.9 pies	kg lb				*9,890 *21,800	7,630 16,820	*8,000 *17,640	5,590 12,320	7,580 16,710	5,200 11,460	7.90 (25.9)
0.0m 0.0 pies	kg lb		*14,060 *31,000	11,430 25,200	*10,320 *22,750	7,500 16,530	8,120 17,900	5,540 12,210	7,970 17,570	5,440 11,990	7.60 (24.9)
-1.5m -4.9 pies	kg lb	*13,230 *29,170	*13,230 *29,170	*13,460 *29,670	11,500 25,350	*10,060 *22,180	7,510 16,560		*8,330 *18,360	6,160 13,580	6.97 (22.9)
-3.0m -9.8 pies	kg lb	*15,910 *35,080	*15,910 *35,080	*11,770 *25,950	11,730 25,860				*8,570 *18,890	7,940 17,500	5.89 (19.3)
-4.5m -14.8 pies	kg lb										

Aguilón de 5,85 m (19' 2") / Brazo 2,5 m (8' 2") / CWT 6.100kg de triple garra

Altura del punto de elevación (m/pies)	Radio del punto de elevación								Al alcance máximo		
	3.0 m (9.8 pies)		4.5 m (14.8 pies)		6.0 m (19.7 pies)		7.5 m (24.6 pies)		Capacidad		Alcance
											m (pies)
7.5m 24.6 pies	kg lb			*6,460 *14,240	*6,460 *14,240				*5,930 *13,070	*5,930 *13,070	6.33 (20.8)
6.0m 19.7 pies	kg lb			*6,610 *14,570	*6,610 *14,570				*5,610 *12,370	*5,610 *12,370	7.34 (24.1)
4.5m 14.8 pies	kg lb		*9,150 *20,170	*9,150 *20,170	*7,470 *16,470	*7,470 *16,470	*6,790 *14,970	5,880 12,960	*5,600 *12,350	5,360 11,820	7.94 (26.0)
3.0m 9.8 pies	kg lb		*11,670 *25,730	*11,670 *25,730	*8,620 *19,000	7,950 17,530	*7,290 *16,070	5,730 12,630	*5,820 *12,830	4,990 11,000	8.22 (27.0)
1.5m 4.9 pies	kg lb		*13,440 *29,630	11,610 25,600	*9,640 *21,250	7,650 16,870	*7,800 *17,200	5,590 12,320	*6,300 *13,890	4,900 10,800	8.22 (27.0)
0.0m 0.0 pies	kg lb		*14,030 *30,930	11,410 25,150	*10,220 *22,530	7,480 16,490	8,080 17,810	5,500 12,130	*7,160 *15,790	5,100 11,240	7.93 (26.0)
-1.5m -4.9 pies	kg lb	*13,520 *29,810	*13,520 *29,810	*13,700 *30,200	11,420 25,180	*10,170 *22,420	7,460 16,450		*8,010 *17,660	5,690 12,540	7.33 (24.0)
-3.0m -9.8 pies	kg lb	*17,170 *37,850	*17,170 *37,850	*12,370 *27,270	11,610 25,600	*9,070 *20,000	7,600 16,760		*8,390 *18,500	7,110 15,670	6.31 (20.7)
-4.5m -14.8 pies	kg lb										

| 1 | La capacidad de elevación se basa en la norma ISO 10567.

| 2 | La capacidad de elevación de la serie HX no supera el 75% de la carga de inflexión con la máquina sobre suelo firme y nivelado, o el 87% de la capacidad hidráulica total.

| 3 | El punto de elevación es el pasador de montaje del pivote de la pala en el brazo (sin la masa en la pala).

| 4 | (*) indica carga limitada por la capacidad hidráulica.

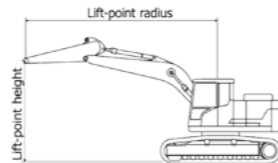

Rango delantero Rango delantero o 360 grados

HX260A DE ALTO DESPLAZAMIENTO

Aguilón de 5,85 m (19' 2") / Brazo 3,05 m (10' 0") / CWT 6.100 kg, de triple garra

Altura del punto de elevación (m/pies)	Radio del punto de elevación										Al alcance máximo			
	1.5 m (4.9 pies)		3.0 m (9.8 pies)		4.5 m (14.8 pies)		6.0 m (19.7 pies)		7.5 m (24.6 pies)		Capacidad		Alcance	
													m (ft)	
9.0m 29.5ft	kg lb											*4,450 *9,810	*4,450 *9,810	5.47 (18.0)
7.5m 24.6ft	kg lb							*5,580 *12,300	*5,580 *12,300			*3,920 *8,640	*3,920 *8,640	6.96 (22.8)
6.0m 19.7ft	kg lb							*5,910 *13,030	*5,910 *13,030	*5,370 *11,840	*5,370 *11,840	*3,740 *8,250	*3,740 *8,250	7.89 (25.9)
4.5m 14.8ft	kg lb			*11,340 *25,000	*11,340 *25,000	*8,090 *17,840	*8,090 *17,840	*6,830 *15,060	*6,830 *15,060	*6,250 *13,780	5,920 13,050	*3,740 *8,250	*3,740 *8,250	8.45 (27.7)
3.0m 9.8ft	kg lb					*10,660 *23,500	*10,660 *23,500	*8,050 *17,750	8,010 17,660	*6,850 *15,100	5,740 12,650	*3,880 *8,550	*3,880 *8,550	8.71 (28.6)
1.5m 4.9ft	kg lb					*12,770 *28,150	11,690 25,770	*9,200 *20,280	7,670 16,910	*7,470 *16,470	5,560 12,260	*4,190 *9,240	*4,190 *9,240	8.71 (28.6)
0.0m 0.0ft	kg lb			*7,440 *16,400	*7,440 *16,400	*13,790 *30,400	11,370 25,070	*9,970 *21,980	7,440 16,400	*7,910 *17,440	5,440 11,990	*4,730 *10,430	*4,730 *10,430	8.44 (27.7)
-1.5m -4.9ft	kg lb	*8,340 *18,390	*8,340 *18,390	*12,560 *27,690	*12,560 *27,690	*13,840 *30,510	11,300 24,910	*10,180 *22,440	7,360 16,230	*7,920 *17,460	5,410 11,930	*5,700 *12,570	5,070 11,180	7.88 (25.8)
-3.0m -9.8ft	kg lb	*13,470 *29,700	*13,470 *29,700	*18,550 *40,900	*18,550 *40,900	*12,940 *28,530	11,420 25,180	*9,570 *21,100	7,430 16,380			*7,730 *17,040	6,100 13,450	6.94 (22.8)
-4.5m -14.8ft	kg lb			*14,840 *32,720	*14,840 *32,720	*10,490 *23,130	*10,490 *23,130					*8,240 *18,170	*8,240 *18,170	5.45 (17.9)

Aguilón de 5,85 m (19' 2") / Brazo 3,6 m (11' 10") / CWT 6.100kg, de triple garra

Altura del punto de elevación (m/pies)	Radio del punto de elevación										Al alcance máximo					
	1.5 m (4.9 pies)		3.0 m (9.8 pies)		4.5 m (14.8 pies)		6.0 m (19.7 pies)		7.5 m (24.6 pies)		9.0 m (29.5 pies)		Capacidad		Alcance	
															m (pies)	
9.0m 29.5ft	kg lb							*4,470 *9,850	*4,470 *9,850					*3,790 *8,360	*3,790 *8,360	6.26 (20.5)
7.5m 24.6ft	kg lb									*3,730 *8,220	*3,730 *8,220			*3,410 *7,520	*3,410 *7,520	7.59 (24.9)
6.0m 19.7ft	kg lb							*5,190 *11,440	*5,190 *11,440	*5,280 *11,640	*5,280 *11,640			*3,260 *7,190	*3,260 *7,190	8.45 (27.7)
4.5m 14.8ft	kg lb							*6,140 *13,540	*6,140 *13,540	*5,720 *12,610	*5,720 *12,610			*3,260 *7,190	*3,260 *7,190	8.97 (29.4)
3.0m 9.8ft	kg lb					*9,590 *21,140	*9,590 *21,140	*7,420 *16,360	*7,420 *16,360	*6,390 *14,090	5,750 12,680	*4,480 *9,880	4,320 9,520	*3,380 *7,450	*3,380 *7,450	9.22 (30.3)
1.5m 4.9ft	kg lb					*11,960 *26,370	11,780 25,970	*8,680 *19,140	7,680 16,930	*7,090 *15,630	5,540 12,210	*4,900 *10,800	4,220 9,300	*3,620 *7,980	*3,620 *7,980	9.22 (30.3)
0.0m 0.0ft	kg lb			*7,780 *17,150	*7,780 *17,150	*13,360 *29,450	11,330 24,980	*9,630 *21,230	7,400 16,310	*7,650 *16,870	5,390 11,880			*4,040 *8,910	*4,040 *8,910	8.97 (29.4)
-1.5m -4.9ft	kg lb	*7,360 *16,230	*7,360 *16,230	*11,550 *25,460	*11,550 *25,460	*13,780 *30,380	11,170 24,630	*10,060 *22,180	7,270 16,030	*7,880 *17,370	5,310 11,710			*4,770 *10,520	4,530 9,990	8.44 (27.7)
-3.0m -9.8ft	kg lb	*11,530 *25,420	*11,530 *25,420	*17,020 *37,520	*17,020 *37,520	*13,290 *29,300	11,230 24,760	*9,800 *21,610	7,280 16,050	*7,090 *15,630	5,370 11,840			*6,160 *13,580	5,300 11,680	7.58 (24.9)
-4.5m -14.8ft	kg lb			*16,600 *36,600	*16,600 *36,600	*11,550 *25,460	11,480 25,310	*8,270 *18,230	7,500 16,530					*7,760 *17,110	7,110 15,670	6.24 (20.5)

| 1 | La capacidad de elevación se basa en la norma ISO 10567.

| 2 | La capacidad de elevación de la serie HX no supera el 75% de la carga de inflexión con la máquina sobre suelo firme y nivelado, o el 87% de la capacidad hidráulica total.

| 3 | El punto de elevación es el pasador de montaje del pivote de la pala en el brazo (sin la masa en la pala).

| 4 | (*) indica carga limitada por la capacidad hidráulica.

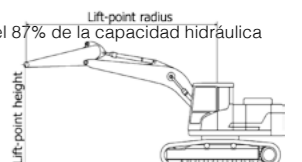

ESTÁNDAR / OPCIONAL

MOTOR	STD	OPT
Cummings B6.7	●	
SISTEMA HIDRÁULICO		
Control Electrónico del Flujo de la Bomba (EPFC)		
3-Modo Energía, 2-Modo Trabajo, Modo Usuario	●	
Control de Potencia Variable	●	
Control del Flujo de la Bomba	●	
Implemento de Modo de Control de Flujo		●
Modo Inactivo Automático del Motor	●	
Freno de Mano Oscilante Electrónico		●
Control de Parada Automática del Motor		●
Control Electrónico del Ventilador	●	
Aceite Bio-hidráulico Hyundai (HBHO)		●
CABINA E INTERIOR		
Cabina Estándar ISO		
Limpiaparabrisas Elevable	●	
Radio / Reproductor USB	●	
Sistema de Manos Libres para Teléfono Móvil con USB	●	
Toma de Corriente de 12 V (convertidor de 24 V CC a 12 V CC)	●	
Bocina Eléctrica	●	
Cabina de Acero para Todos los Climas, con Visibilidad de 360°.	●	
Vidrio de seguridad - Vidrio templado	●	
Vidrio de Seguridad - Vidrio Laminado, Ventana Delantera y Vidrio		●
Ventana Frontal Plegable de Corredera	●	
Ventana Lateral de Corredera (LH)	●	
Puerta con Cerradura	●	
Caja Caliente y Fría	●	
Compartimento de Almacenamiento	●	
Cenicero y Encendedor		●
Techo de Cabina Transparente	●	
Parasol	●	
Cerraduras de Puerta y Cabina, Una Llave	●	
Asiento con Suspensión Mecánica y Calefacción	●	
Mando Deslizante Pilotado	●	
Sistema de Ajuste de Altura de la Caja de la Consola	●	
Climatizador Automático		
Aire Acondicionado y Calefacción	●	
Desempañador	●	
Ayuda de Arranque (Calefactor de Rejilla de Aire) para Clima Frío	●	
Monitoreo Centralizado		
Pantalla LCD de 8"	●	
Medidor de Velocidad / Aceleración del Motor	●	
Indicador de Temperatura del Refrigerante del Motor	●	
Potencia Máxima	●	
Baja Velocidad / Alta Velocidad	●	
Modo Inactivo Automático	●	
Sobrecarga	●	
Comprobación del Motor	●	
Obstrucción del Filtro de Aire	●	
Indicadores	●	
Indicadores ECO	●	
Indicador del Nivel de Combustible	●	
Hidráulico Indicador de Temperatura del Aceite	●	
Calentador de Combustible	●	
Advertencias	●	
Error de Comunicación	●	
Batería Baja	●	
Reloj	●	
Luces de Cabina		●
Protector de Lluvia para Ventana Delantera de la Cabina		●
Techo de la Cabina-Cubierta de Acero		●
Asiento		
Asiento con Suspensión Neumática Ajustable y Calefactor		●
Cabina FOG (ISO 10262) Nivel 2		
FOG (Estructura de Protección Contra la Caída de Objetos)-ISO 10262 Nivel 2		●
Cabina ROPS		
ROPS (Estructuras de Protección en Caso de Volcamiento)-ISO 1211 7-2	●	

MEMORÁNDUM

SEGURIDAD	STD	OPT
Interruptor Principal de la Batería	●	
Cámara de Visión Trasera		●
AAVM (Control Avanzado de la Visión Periférica)		●
Cuatro Luces de Trabajo Delanteras (Montaje de 2 Aguilones, Montaje con 2 Bastidores Frontales)	●	
Alarma de recorrido	●	
Luz de Trabajo Trasera		●
Lámpara del Faro		●
Freno Basculante Automático	●	
Sistema de Sujeción del Aguilón	●	
Sistema de Sujeción del Brazo	●	
Válvula de Bloqueo de Seguridad para Cilindro de Aguilón, con Dispositivo de Alerta de Sobrecarga		●
Válvula de Bloqueo de Seguridad para el Cilindro de Brazo		●
Sistema de Bloqueo Basculante		●
Tres Espejos Retrovisores Exteriores	●	
Protección Frontal - Red de Alambre		●
IMPLEMENTOS		
Mono-Aguilones de		
Mono Aguilón de 5,85 m, 19' 2"	●	
Aguilón de 2 Piezas de 5,90 m, 19' 4"		●
Brazos		
2.10 m, 6' 11"		●
2.50 m, 8' 2"		●
3.05 m, 10' 0"	●	
3.60 m, 11' 10"		●
OTROS		
Red Antipolvo Extraíble para el Radiador	●	
Tanque de Reserva Extraíble	●	
Pre-filtro de Combustible	●	
Calentador de Combustible	●	
Sistema de Auto-diagnóstico	●	
"Hi MATE" (Sistema de Gestión Remota)		●
Baterías (2 x 12 V x 100 AH)	●	
Bomba de Llenado de Combustible (50 lpm)		●
Conjunto de Tuberías de Efecto Simple (Disyuntor, etc.)		●
Conjunto de Tuberías de Doble Efecto (Clamshell, Etc.)		●
Selección de Control Proporcional RCV, y Pedal de 2 Vías		●
Conjunto de Tuberías Oscilantes		●
Tuberías de Acoplamiento Rápido		●
Acoplador Rápido		●
Sistema de Desplazamiento Recto de un Pedal		●
Acumulador Para Bajar Equipos De Trabajo	●	
Válvula de Cambio de Patrón (2 Patrones)		●
Sistema de Control de Oscilación Fina		●
Kit de Herramientas		●
TREN DE RODAJE		
Bastidor Inferior Debajo de la Cubierta (Adicional)		●
Bastidor Inferior Debajo de la Cubierta (Normal)	●	
Zapatas de las Orugas		
Zapata de Garras Triples (600 mm, 24")	●	
Zapatas de Triple Garra (700 mm, 28")		●
Zapatas de Triple Garra (800 mm, 32")		●
Zapatas de Triple Garra (900 mm, 36")		●
Zapatas de Doble Garra (700 mm, 28")		●
Protector de los Rieles de las Oruga	●	

* El equipamiento de serie y opcional puede variar. Póngase en contacto con su concesionario Hyundai para más información. La máquina puede variar según las normas internacionales.

* Las fotos pueden incluir accesorios y equipos opcionales que no estén disponibles en su zona.

* Los materiales y especificaciones están sujetos a cambios sin previo aviso.

* Todas las medidas británicas se redondean a la libra o pulgada más próxima.

MEMORÁNDUM

MEMORÁNDUM