

HX85A

Avec un moteur de Niveau V de l'Union européenne installé



*La photo peut inclure des équipements optionnels



Siège social (bureau de vente)
14 ÉTAGE, GLOBAL R&D CENTER, 477 BUNDANG SUSEO-RO, BUNDANG-GU, SEONGNAM-SI, GYEONGGI-DO, 13553, CORÉE

VEUILLEZ NOUS CONTACTER

Puissance brute (SAE J1,995)
66,9 ch (49,9 kW) à 2 400 tr/min

Puissance nette (SAE J1,349)
65,0 ch (48,5 kW) à 2 400 tr/min

Capacité du godet
0,25 m³

Poids opérationnel
8 950 kg / 19 730 lb

CE QUI EST NOUVEAU ET MEILLEUR

HX85A

LA MEILLEURE PRODUCTIVITÉ ET EFFICACITÉ ÉNERGÉTIQUE

- Moteur de Niveau V de l'Union européenne **NOUVEAU**
- Lame flottante **NOUVEAU**
- Flèche à 2 pièces **Option**
- Lame d'angle **Option**
- Support de pouce **Option**
- Système de détection de charge
- Module de refroidissement amélioré
- Efficacité énergétique améliorée

COMMANDE FACILE ET FONCTIONNEMENT CONFORTABLE

- Caméra de recul **Option**
- Interrupteur de soupape de modification de schéma **Option**
- Clé intelligente **Option**
- Éclairage LED **Option**
- Option hydraulique 2 voies / 4 voies **Option**
- Sélection du mode de travail
- Ralentissement automatique
- Capteur d'inclinaison
- Nouvelle cabine alliant sécurité et confort
- Contrôle du débit hydraulique depuis le pupitre de commande
- Ceinture de sécurité rétractable
- Changement automatique de la vitesse de translation

ENTRETIEN ET TÉLÉMATIQUE

- Hi MATE **Option**
- Graisseur centralisé
- Disposition améliorée du moteur et du distributeur principal (MCV)
- Application de flotte mobile.





MOTEUR CONFORME À LA NORME EU STAGE V

Le moteur YANMAR 4TNV98C répond à la réglementation la plus stricte en matière d'émissions dans le monde (réduction de 60 % des particules).

Moteur de Niveau V de l'Union européenne **NEW**

Tier4 Final(2014)
EU Stage-V(2019)

Le moteur YANMAR 4TNV98C, conforme aux normes européennes Stage V, est conçu pour offrir une productivité et une efficacité énergétique maximales.



Système de détection de charge

Grâce au nouveau système de détection de charge, l'opérateur peut travailler en douceur, quelle que soit la charge. La consommation de carburant est également réduite grâce à une fourniture de puissance précise.

MEILLEURE PRODUCTIVITÉ

Le nouveau bras en deux parties et la lame d'angle en option optimisent votre productivité, avec une prise en main aisée.

1 Flèche à 2 pièces **Option**

Le bras à deux sections (2 pièces) permet à l'opérateur de creuser plus profondément et plus loin sans déplacer la machine.

2 lame d'angle **Option**

L'opérateur peut facilement remblayer une tranchée ou déneiger grâce à la nouvelle lame d'angle.



LA MEILLEURE PRODUCTIVITÉ ET EFFICACITÉ ÉNERGÉTIQUE

La série HX est équipée de moteurs performants et écologiques qui répondent aux exigences d'émissions UE Niveau V.



1 Flèche à 2 pièces

2 lame d'angle



COMMANDE FACILE ET FONCTIONNEMENT CONFORTABLE

De nombreuses fonctions électroniques sont concentrées au point le plus pratique pour les opérateurs afin d'améliorer l'efficacité du travail. Le système d'infodivertissement très avancé, produit du développement intensif de la technologie de l'information par HCE, permet à la fois productivité et confort pendant le travail ! La série HX est conçue en pensant aux besoins de l'opérateur.



1

2

3

4

1 Sélection du mode de travail

L'opérateur peut basculer entre le mode Standard et le mode Puissance en appuyant sur le bouton dédié.

2 Ralentissement automatique

Lorsque la machine est au ralenti, le régime moteur diminue automatiquement pour économiser le carburant.

3 Caméra de recul Option

L'opérateur peut activer la caméra de recul d'une simple pression, améliorant ainsi la sécurité.

4 Capteur d'inclinaison

Vous pouvez vérifier l'inclinaison de la machine.

Nouvelle cabine alliant sécurité et confort

La nouvelle cabine HX série, équipée de ROPS et FOPS, vous assure un espace de travail sûr.





SERVICE ET TÉLÉMATIQUE

Technologie numérique basée sur l'IoT / ICT / IA
Création d'un chantier de construction intelligent. Maximise la connectivité, la productivité et la sécurité pour les entreprises prospères.



HiMATE

Option

C'EST PRATIQUE, FACILE ET UTILE

Hi MATE, le système de gestion à distance nouvellement développé par Hyundai, utilise la technologie GPS-satellite pour fournir aux clients le plus haut niveau de service et de support produit disponible. Hi MATE permet aux utilisateurs d'évaluer à distance les performances de la machine, d'accéder aux informations de diagnostic et de vérifier les emplacements des machines en appuyant sur un bouton.

QUELS SONT LES AVANTAGES



Augmentation de la productivité

Cela vous aide à utiliser les machines de manière efficace. Vous pouvez vérifier la différence entre le total des heures moteur et les heures de travail réelles. Voir à quel point vos machines sont productives et planifiez les solutions d'économie de coûts nécessaires. Hi MATE offre des informations de travail telles que les heures de travail / au ralenti, la consommation de carburant et le taux.



Surveillance pratique et facile

Il n'y a pas grand-chose à faire pour surveiller vos machines. Connectez-vous simplement au site Web Hi MATE ou à l'application mobile. Hi MATE vous permet de surveiller vos machines quand et où vous voulez.



Sécurité

Protégez vos machines contre le vol ou l'utilisation non autorisée avec Hi MATE. Si la machine sort du périmètre géographique défini, vous recevrez des alertes.

SPÉCIFICATIONS

MOTEUR

Fabricant/Modèle	YANMAR / 4TNV98C-PHYB	
Type	Moteur diesel à 4 temps refroidi par eau, 4 cylindres en ligne, injection directe, et à faibles émissions	
Puissance nominale au volant	SAE J1995 (brut)	66,9 ch (49,9 kW) à 2 400 tr/min
	J1349 (net)	65,1 ch (48,5 kW) à 2 400 tr/min
au volant	DIN 6271/1 (brut)	67,8 ch (49,9 kW) à 2 400 tr/min
	6271/1 (net)	65,9 PS (48,5 kW) à 2 400 tr/min
Couple maximum	235 N-m (173 lbf-ft) à 1 560 tr/min	
alésage x course	98 x 110 mm (3.86" x 4.33")	
Déplacement du piston	3 319 cm³ (203 pouces cubes)	
Batteries	1 x 12 V x 100 Ah	
Démarreur	12 V x 3,0 kW	
Alternateur	12 V x 100 Amp	

SYSTÈME HYDRAULIQUE

POMPE PRINCIPALE

Type	Variable déplacement piston pump
Débit Max.	144 l/min
Sous-pompe pour circuit pilote	Gear pump

Système de pompe économiseur de carburant et à détection croisée

MOTEURS HYDRAULIQUES

Déplacement	Moteur à pistons axiaux à deux vitesses avec clapet de contrepoids et frein de stationnement
Rotation	Moteur à pistons axiaux avec frein automatique

RÉGLAGE DE LA VALVE DE DÉCHARGE

Circuits des équipements	280 bar
Circuit de déplacement	280 bar
Circuit de rotation	245 bar
Circuit pilote	35 bar
Valve de service	Installée

CYLINDRES HYDRAULIQUES

Nombre de cylindres alésage x course	Flèche : 1-120 x 865 mm (4,7" x 34")
	Bras : 1-100 x 860 mm (3,9" x 34")
	Godet : 1-90 x 685 mm (3,5" x 27,0")
	Déport de la flèche : 1-110 x 707 mm (4,3" x 27,8")
	Lame de remblayage (STD) : 1-130x190 mm (4,3" x 5")
	Lame de remblayage (angle) : 1-140x180 mm (5,5" x 7,1")
	Lame orientable : 1-100 x 461 mm (3,9" x 18,1")
	Vérin de réglage : 2-95 x 550 mm (3,7" x 21,6")

NIVEAU SONORE (CABINE)

NIVEAUX SONORE (VANNE DYNAMIQUE)

LwA	99 dB
LpA	76 dB

SYSTÈME DE DÉPLACEMENT

Méthode de conduite	Type entièrement hydrostatique	
Moteur de translation	Moteur à pistons axiaux, conception à patin	
Système de réduction	Engrenage de réduction planétaire	
Traction max. (Tirette d'attelage)	6 400 kgf (14 110 lbf)	
Vitesse de déplacement max. (haute / basse)	Chenilles en acier et patins routiers (Road Liner)	4,6 km/h (2,9 mi/h) / 2,8 km/h (1,7 mi/h)
	Chenille en caoutchouc	5,1 km/h (3,2 mi/h) / 3,1 km/h (1,9 mi/h)
Capacité de montée	35°(70%)	
Frein de stationnement	Disque humide multiple	

COMMANDE

Joysticks et pédales actionnés par pression pilote avec levier détachable offrent une opération presque sans effort et sans fatigue.

Commande pilote	Deux joysticks avec un levier de sécurité (GH) : Oscillation du bras, déport de flèche (DH) : Flèche et godet (ISO)
Déplacement et direction	Deux leviers avec pédales
Accélérateur du moteur	Électrique, type cadran

SYSTÈME DE ROTATION

Moteur de rotation	Moteur à pistons axiaux
Réduction de rotation	Réducteur planétaire
Lubrification du roulement de rotation	Baigné de graisse
Frein de rotation	Disque humide multiple
Vitesse de rotation	9 tr/min

CAPACITÉ DES LIQUIDES DE REFROIDISSEMENT ET LUBRIFIANTS

	litre	gallons US	gallons GB
Réservoir de carburant	115,0	30,4	25,3
Liquide de refroidissement moteur	13,0	3,4	2,8
Huile moteur	10,5	2,8	2,3
Transmission finale (chacune)	1,1	0,3	0,24
Réservoir hydraulique	56,0	14,8	12,3
Système hydraulique	109,0	28,8	23,9

SOUS-CHÂSSIS

Le châssis central de type à pattes en X est soudé intégralement avec des châssis de chenille à section renforcée. Le train de roulement comprend des galets lubrifiés, des tendeurs de chenilles avec ressorts amortisseurs, des barbotins et des chenilles en caoutchouc.

Châssis central	Type à pattes en X (X-Leg)	
Châssis de chenille	Type de boîte pentagonale	
Nombre de contrepoids forcés de chaque côté	75 EA	
Nombre de rouleaux supérieurs de chaque côté	1 EA	
Nombre de rouleaux inférieurs de chaque côté	5 EA	

POIDS OPÉRAIRE (APPROXIMATIF)

Poids en ordre de marche, comprenant la flèche en deux parties de 3 920 mm (12' 10"), bras long de 2 100 mm (8' 11"), godet de 0,25 m³ (0,33 yd³), capacité SAE entassé, lubrifiants, liquide de refroidissement, réservoirs hydraulique et carburant pleins, Contrepoids additionnel, attache rapide, chenilles en caoutchouc, opérateur (75 kg).

POIDS OPÉRATIONNEL

Poids opérationnel	Caoutchouc (450)	8 950 kg / 19 730 lb
Pression au sol	Caoutchouc (450)	0,40 kg/cm²

Bras en 2 pièces avec lame

DIMENSIONS & PLAGE DE TRAVAIL

DIMENSIONS HX85A

Flèche 3,92 m (12' 10"), 3,55 m (11' 8") et bras 1,75 m (5' 9"), 2,10 m (6' 11")

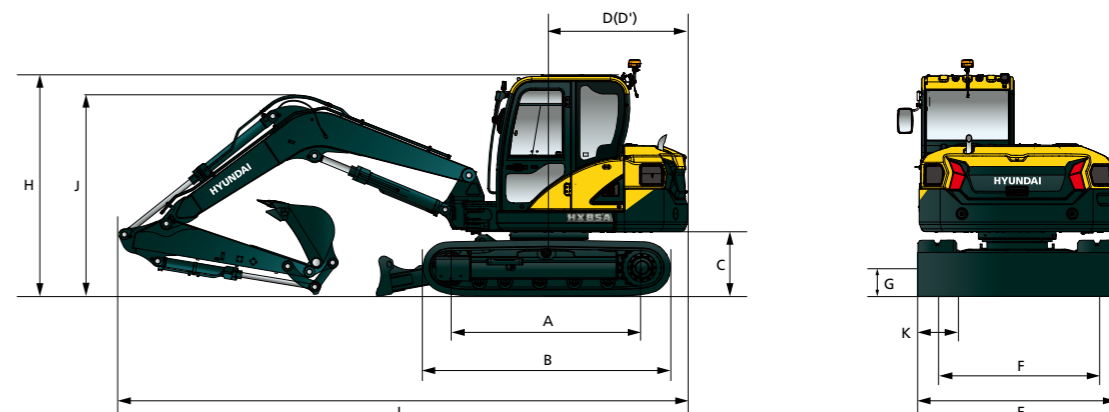

Unité : mm (pi-po)

A	Distance entre les galets	2 270 (7' 5")
B	Longueur hors tout du train de roulement (système de chenilles)	2 900 (9' 6")
C	Dégagement au sol du contrepoids	745 (2' 5")
D	Rayon de rotation arrière	1 645 (5' 5")
D'	Longueur arrière	1 600 (5' 3")
E	Largeur hors tout	2 300 (7' 7")
F	Écartement des chenilles	1 850 (6' 1")
G	Garde au sol min.	360 (1' 2")
H	Hauteur hors tout de la cabine	2 560 (8' 5")

	Flèche monobloc		Flèche à 2 pièces		
Longueur de la flèche	3 550 (11' 8")		3 920 (12' 10")		
Longueur du bras	1 750 (5' 9")	2 100 (6' 11")	1 750 (5' 9")	2 100 (6' 11")	
	6 585 (21' 7")	6 655 (21' 10")	6 790 (22' 3")	6 830 (22' 5")	
J	Hauteur hors tout de la flèche	2 175 (7' 2")	2 465 (8' 1")	2 140 (7' 0")	2 455 (8' 1")
K	Largeur des patins de chenille	Triple barrette		Chenille en caoutchouc	
		450 (18")	600 (24")	450 (18")	

PLAGE DE TRAVAIL HX85A

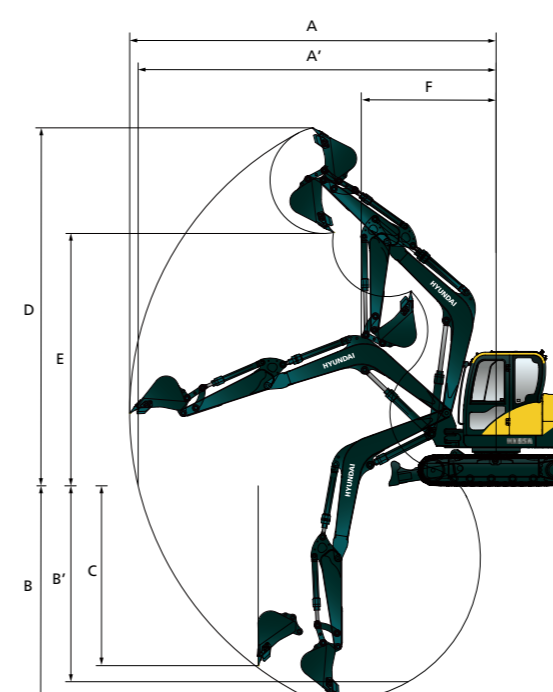

Unité : mm (pi-po)

Longueur de la flèche	3 550 (11' 8")	
Longueur du bras	1 750 (5' 9")	2 100 (6' 11")
A	Portée maximale de l'excavation	7 090 (23' 3")
A'	Portée maximale de l'excavation au sol	6 940 (22' 9")
B	Profondeur maximale de l'excavation	4 240 (13' 11")
B'	Profondeur maximale de fouille (niveau de 8 pieds)	3 880 (12' 9")
C	Profondeur maximale de l'excavation de paroi verticale	3 660 (12' 0")
D	Hauteur maximale de l'excavation	7 035 (23' 1")
E	Hauteur maximale de déversement	5 000 (16' 5")
F	Rayon minimal de rotation	2 560 (8' 5")

DIMENSIONS & PLAGE DE TRAVAIL

PLAGE DE TRAVAIL HX85A

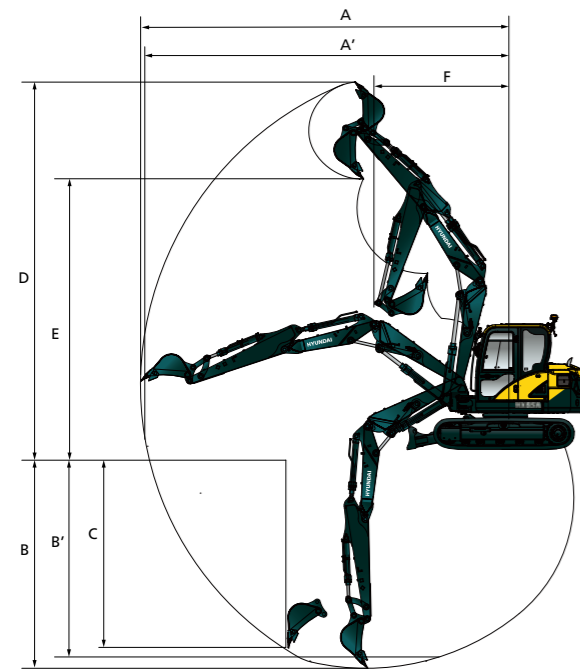

Unité : mm (pi-po)

Longueur de la flèche	3 920 (12' 10")	
Longueur du bras	1 750 (5' 9")	2 100 (6' 11")
A Portée maximale de l'excavation	7 550 (24' 9")	7 890 (25' 11")
A' Portée maximale de l'excavation au sol	7 400 (24' 3")	7 750 (25' 5")
B Profondeur maximale de l'excavation	4 260 (14' 0")	4 610 (15' 1")
B' Profondeur maximale de fouille (niveau de 8 pieds)	4 100 (13' 5")	4 460 (14' 8")
C Profondeur maximale de l'excavation de paroi verticale	3 840 (12' 7")	4 185 (13' 9")
D Hauteur maximale de l'excavation	7 910 (25' 11")	8 230 (27' 0")
E Hauteur maximale de déversement	5 870 (19' 3")	6 195 (20' 4")
F Rayon minimal de rotation	2 470 (8' 1")	2 780 (9' 1")

CAPACITÉ DE LEVAGE

Capacité de levage frontale | Capacité de levage latérale ou à 360 degrés

2 PIÈCES BRAS HX85A

Flèche de 3,92 m (12' 10"), bras de 1,75 m (5' 9"), équipé de patin à triple barrette de 450 mm (18"), lame abaissée (sans godet)

Hauteur du point de levage (m/pi)	Rayon du point de levage						At max. reach		Portée m (pi)	
	3.0m (9.8pi)		4.5m (14.8pi)		6.0m (19.7pi)		Capacité			
	Frontal	Latéral	Frontal	Latéral	Frontal	Latéral	Frontal	Latéral		
6,0 m 19,7 pi.	kg livres	*2 750 *6 060	*2 750 *6 060					*2 450 *5 400	2 120 4 670	4,11 (13,5)
4,5m 14,8 pi.	kg livres	*2 580 *5 690	*2 580 *5 690	*2 150 *4 740	1 860 4 100			*1 960 *4 320	1 270 2 800	5,58 (18,3)
3,0 m 9,8 pi.	kg livres			*2 410 *5 310	1 760 3 880	*1 860 *4 100	1 120 2 470	*1 790 *3 950	1 030 2 270	6,29 (20,6)
1,5 m 4,9 pi.	kg livres			*2 720 *6 000	1 630 3 590	*1 900 *4 190	1 070 2 360	*1 680 *3 700	950 2 090	6,52 (21,4)
0,0 m 0,0 pi.	kg livres			*2 660 *5 860	1 550 3 420	*1 770 *3 900	1 050 2 310	*1 550 *3 420	970 2 140	6,34 (20,8)
-1,5m -4,9 pi	kg livres	*2 910 *6 420	2 890 6 370	*2 110 *4 650	1 550 3 420			*1 300 *2 870	1 140 2 510	5,71 (18,7)

Flèche de 3,92 m (12' 10"), bras de 1,75 m (5' 9"), équipé de patin à triple barrette de 450 mm (18"), lame relevée (sans godet)

Hauteur du point de levage (m/pi)	Rayon du point de levage						At max. reach		Portée m (pi)	
	3.0m (9.8pi)		4.5m (14.8pi)		6.0m (19.7pi)		Capacité			
	Frontal	Latéral	Frontal	Latéral	Frontal	Latéral	Frontal	Latéral		
6,0 m 19,7 pi.	kg livres	*2 750 *6 060	*2 750 *6 060					2 400 5 290	1 950 4 300	4,11 (13,5)
4,5m 14,8 pi.	kg livres	*2 580 *5 690	*2 580 *5 690	2 090 4 610	1 710 3 770			1 430 3 150	1 170 2 580	5,58 (18,3)
3,0 m 9,8 pi.	kg livres			1 990 4 390	1 620 3 570	1 250 2 760	1 020 2 250	1 150 2 540	940 2 070	6,29 (20,6)
1,5 m 4,9 pi.	kg livres			1 850 4 080	1 490 3 280	1 210 2 670	980 2 160	1 060 2 340	860 1 900	6,52 (21,4)
0,0 m 0,0 pi.	kg livres			1 770 3 900	1 410 3 110	1 180 2 600	950 2 090	1 090 2 400	890 1 960	6,34 (20,8)
-1,5m -4,9 pi	kg livres	*2 910 *6 420	2 600 5 730	1 770 3 900	1 410 3 110			1 280 2 820	1 040 2 290	5,71 (18,7)

- | 1 | Les capacités de levage sont basées sur la norme ISO 10567.
- | 2 | La capacité de levage de la série HX ne dépasse pas 75 % de la charge de basculement avec la machine sur un sol ferme et plat, ou 87 % de la capacité hydraulique totale.
- | 3 | Le point de levage est la tige de montage pivot du godet sur le bras (sans la masse du godet).
- | 4 | (*) indique une charge limitée par la capacité hydraulique.

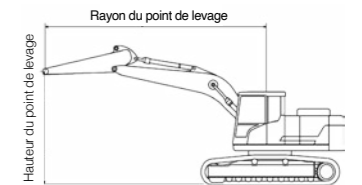

CAPACITÉ DE LEVAGE

Capacité de levage frontale | Capacité de levage latérale ou à 360 degrés

2 PIÈCES BRAS HX85A

Flèche de 3,92 m (12' 10"), bras de 2,10 m (6' 11"), équipé de patin à triple barrette de 450 mm (18"), lame abaissée (sans godet)

Hauteur du point de levage (m/pi)	Rayon du point de levage						À portée maximale		
	3.0m (9.8pi)		4.5m (14.8pi)		6.0m (19.7pi)		Capacité	Portée	
6,0 m 19,7 pi.	kg livres		*2 110 4 650	1 860 4 100			*2 070 4 560	1 730 3 810	4,68 (15,3)
4,5m 14,8 pi.	kg livres		*1 990 4 390	1 880 4 140			*1 690 3 730	1 140 2 510	5,99 (19,6)
3,0 m 9,8 pi.	kg livres		*2 280 5 030	1 780 3 920	*1 790 3 950	1 120 2 470	*1 600 3 530	940 2 070	6,64 (21,8)
1,5 m 4,9 pi.	kg livres		*2 640 5 820	1 640 3 620	*1 870 4 120	1 070 2 360	*1 560 3 440	870 1 920	6,86 (22,5)
0,0 m 0,0 pi.	kg livres		*2 690 5 930	1 540 3 400	*1 820 4 010	1 030 2 270	*1 450 3 200	890 1 960	6,69 (22,0)
-1,5m -4,9 pi	kg livres	*3 350 7 390	2 830 6 240	*2 270 5 000	1 530 3 370	*1 360 3 000	1 040 2 290	*1 250 2 760	6,10 (20,0)
-3,0m -9,8 pi	kg livres	*1 670 3 680	*1 670 3 680	*1 100 2 430	*1 100 2 430		*750 1 650	*750 1 650	4,90 (16,1)

Flèche de 3,92 m (12' 10"), bras de 2,10 m (6' 11"), équipé de patin à triple barrette de 450 mm (18"), lame relevée (sans godet)

Hauteur du point de levage (m/pi)	Rayon du point de levage						À portée maximale		
	3.0m (9.8pi)		4.5m (14.8pi)		6.0m (19.7pi)		Capacité	Portée	
6,0 m 19,7 pi.	kg livres			2 090 4 610	1 710 3 770		1 940 4 280	1 590 3 510	4,68 (15,3)
4,5m 14,8 pi.	kg livres			*1 990 4 390	1 740 3 840		1 270 2 800	1 040 2 290	5,99 (19,6)
3,0 m 9,8 pi.	kg livres			2 020 4 450	1 640 3 620	1 260 2 780	1 050 2 310	860 1 900	6,64 (21,8)
1,5 m 4,9 pi.	kg livres			1 860 4 100	1 500 3 310	1 210 2 670	980 2 160	790 1 740	6,86 (22,5)
0,0 m 0,0 pi.	kg livres			1 760 3 880	1 400 3 090	1 160 2 560	940 2 070	810 1 790	6,69 (22,0)
-1,5m -4,9 pi	kg livres	*3 350 7 390	2 550 5 620	1 750 3 860	1 390 3 060	1 170 2 580	940 2 070	1 150 2 540	6,10 (20,0)
-3,0m -9,8 pi	kg livres	*1 670 3 680	*1 670 3 680	*1 100 2 430	*1 100 2 430		*750 1 650	*750 1 650	4,90 (16,1)

- 1 | Les capacités de levage sont basées sur la norme ISO 10567.
- 2 | La capacité de levage de la série HX ne dépasse pas 75 % de la charge de basculement avec la machine sur un sol ferme et plat, ou 87 % de la capacité hydraulique totale.
- 3 | Le point de levage est la tige de montage pivot du godet sur le bras (sans la masse du godet).
- 4 | (*) indique une charge limitée par la capacité hydraulique.

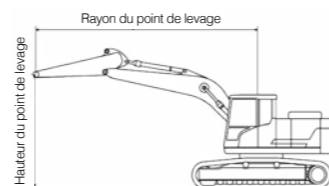

Capacité de levage frontale | Capacité de levage latérale ou à 360 degrés

FLÈCHE MONO HX85A

Flèche de 3,55 m (11' 8"), bras de 1,75 m (5' 9"), équipé de patin à triple barrette de 450 mm (18"), lame abaissée (sans godet)

Hauteur du point de levage (m/pi)	Rayon du point de levage						À portée maximale				
	1.5m (4.9pi)		3.0m (9.8pi)		4.5m (14.8pi)		6.0m (19.7pi)		Capacité	Portée	
6,0 m 19,7 pi.	kg livres								*2 280 5 030	*2 280 5 030	3,21 (10,5)
4,5m 14,8 pi.	kg livres					*1 890 4 170	*1 890 4 170		*1 910 4 210	1 620 3 570	5,02 (16,5)
3,0 m 9,8 pi.	kg livres				*2 970 6 550	*2 970 6 550	*2 140 4 720	1 880 4 140	*1 820 4 010	1 270 2 800	5,81 (19,1)
1,5 m 4,9 pi.	kg livres						*2 620 5 780	1 780 3 920	*1 970 4 340	1 180 2 600	6,06 (19,9)
0,0 m 0,0 pi.	kg livres				*3 620 7 980	3 110 6 860	*2 870 6 330	1 720 3 790	*2 010 4 430	1 190 2 620	5,87 (19,2)
-1,5m -4,9 pi	kg livres	*3 910 8 620	*3 910 8 620	*4 210 9 280	3 130 6 900	*2 590 5 710	1 710 3 770		*2 040 4 500	1 430 3 150	5,16 (16,9)
-3,0m -9,8 pi	kg livres				*2 290 5 050	*2 290 5 050			*1 750 3 860	*1 750 3 860	3,57 (11,7)

Flèche de 3,55 m (11' 8"), bras de 1,75 m (5' 9"), équipé de patins triples de 450 mm (18"), lame relevée (sans godet)

Hauteur du point de levage (m/pi)	Rayon du point de levage						À portée maximale				
	1.5m (4.9pi)		3.0m (9.8pi)		4.5m (14.8pi)		6.0m (19.7pi)		Capacité	Portée	
6,0 m 19,7 pi.	kg livres								*2 280 5 030	*2 280 5 030	3,21 (10,5)
4,5m 14,8 pi.	kg livres					*1 890 4 170	1 790 3 950		1 800 3 970	1 490 3 280	5,02 (16,5)
3,0 m 9,8 pi.	kg livres				*2 970 6 550	*2 970 6 550	2 110 4 650	1 740 3 840	1 400 3 090	1 170 2 580	5,81 (19,1)
1,5 m 4,9 pi.	kg livres						2 000 4 410	1 640 3 620	1 310 2 890	1 090 2 400	6,06 (19,9)
0,0 m 0,0 pi.	kg livres				*3 620 7 980	2 820 6 220	1 930 4 250	1 580 3 480	1 330 2 930	1 100 2 430	5,87 (19,2)
-1,5m -4,9 pi	kg livres	*3 910 8 620	*3 910 8 620	3 660 8 070	2 850 6 280	1 930 4 250	1 570 3 460		1 590 3 510	1 310 2 890	5,16 (16,9)
-3,0m -9,8 pi	kg livres				*2 290 5 050	*2 290 5 050			*1 750 3 860	*1 750 3 860	3,57 (11,7)

- 1 | Les capacités de levage sont basées sur la norme ISO 10567.
- 2 | La capacité de levage de la série HX ne dépasse pas 75 % de la charge de basculement avec la machine sur un sol ferme et plat, ou 87 % de la capacité hydraulique totale.
- 3 | Le point de levage est la tige de montage pivot du godet sur le bras (sans la masse du godet).
- 4 | (*) indique une charge limitée par la capacité hydraulique.

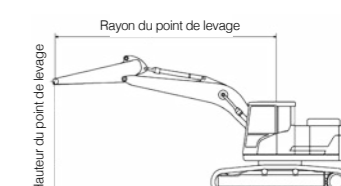

CAPACITÉ DE LEVAGE

 Capacité de levage frontale  Capacité de levage latérale ou à 360 degrés

FLÈCHE MONO HX85A

Flèche de 3,55 m (11' 8"), bras de 2,10 m (6' 11"), équipé de patin à triple barrette de 450 mm (18"), lame abaissée (sans godet)

Hauteur du point de levage (m/pi)	Rayon du point de levage								À portée maximale		
	1.5m (4.9pi)		3.0m (9.8pi)		4.5m (14.8pi)		6.0m (19.7pi)		Capacité	Portée	
6,0 m 19,7 pi.	kg livres								*1 930 *4 250	*1 930 *4 250	3,88 (12,7)
4,5m 14,8 pi.	kg livres					*1 660 *3 660	*1 660 *3 660		*1 630 *3 590	*1 430 3 150	5,43 (17,8)
3,0 m 9,8 pi.	kg livres		*2 480 *5 470	*2 480 *5 470	*1 950 *4 300	1 900 4 190	*1 760 *3 880	1 210 2 670	*1 560 *3 440	1 150 2 540	6,15 (20,2)
1,5 m 4,9 pi.	kg livres		*4 440 *9 790	3 250 7 170	*2 480 *5 470	1 790 3 950	*1 890 *4 170	1 170 2 580	*1 650 *3 640	1 060 2 340	6,39 (21,0)
0,0 m 0,0 pi.	kg livres		*3 720 *8 200	3 090 6 810	*2 830 *6 240	1 710 3 770	*1 960 *4 320	1 140 2 510	*1 860 *4 100	1 090 2 400	6,21 (20,4)
-1,5m -4,9 pi	kg livres	*3 290 *7 250	*3 290 *7 250	*4 490 *9 900	3 090 6 810	*2 690 *5 930	1 690 3 730		*1 910 *4 210	1 270 2 800	5,56 (18,2)
-3,0m -9,8 pi	kg livres			*2 950 *6 500	*2 950 *6 500				*1 810 *3 990	*1 810 *3 990	4,16 (13,7)

3.55m (11' 8") boom, 2.1m (6' 11") arm equipped with 450mm(18") triple grouser shoe, dozer up position(without bucket)

Hauteur du point de levage (m/pi)	Rayon du point de levage								À portée maximale		
	1.5m (4.9pi)		3.0m (9.8pi)		4.5m (14.8pi)		6.0m (19.7pi)		Capacité	Portée	
6,0 m 19,7 pi.	kg livres								*1 930 *4 250	*1 930 *4 250	3,88 (12,7)
4,5m 14,8 pi.	kg livres					*1 660 *3 660	*1 660 *3 660		1 590 3 510	1 320 2 910	5,43 (17,8)
3,0 m 9,8 pi.	kg livres		*2 480 *5 470	*2 480 *5 470	*1 950 *4 300	1 750 3 860	1 340 2 950	1 110 2 450	1 280 2 820	1 070 2 360	6,15 (20,2)
1,5 m 4,9 pi.	kg livres		3 790 8 360	2 960 6 530	2 010 4 430	1 650 3 640	1 300 2 870	1 080 2 380	1 180 2 600	980 2 160	6,39 (21,0)
0,0 m 0,0 pi.	kg livres		3 620 7 980	2 800 6 170	1 920 4 230	1 570 3 460	1 270 2 800	1 050 2 310	1 210 2 670	1 000 2 200	6,21 (20,4)
-1,5m -4,9 pi	kg livres	*3 290 *7 250	*3 290 *7 250	3 620 7 980	2 800 6 170	1 900 4 190	1 550 3 420		1 420 3 130	1 170 2 580	5,56 (18,2)
-3,0m -9,8 pi	kg livres			*2 950 *6 500	2 890 6 370				*1 810 *3 990	1 790 3 950	4,16 (13,7)

- | 1 | Les capacités de levage sont basées sur la norme ISO 10567.
- | 2 | La capacité de levage de la série HX ne dépasse pas 75 % de la charge de basculement avec la machine sur un sol ferme et plat, ou 87 % de la capacité hydraulique totale.
- | 3 | Le point de levage est la tige de montage pivot du godet sur le bras (sans la masse du godet).
- | 4 | (*) indique une charge limitée par la capacité hydraulique.

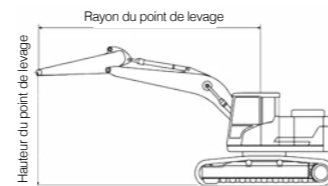

GUIDE DE SÉLECTION DE GODET & FORCE D'EXCAVATION

GODETS

Capacité m³ (yd³)		Largeur mm (po)		Poids kg (lb)	Dent (EA)	Recommandation mm (pi.po)			
						Flèche 3 550 (11' 8")	Flèche 3 550 (11' 8")	Flèche 3 920 (12' 10")	Flèche 3 920 (12' 10")
SAE entassé	CECE entassé	Sans extensions latérales	Avec extensions latérales			Bras 1 760 (5' 9")	Bras 2 100 (6' 11")	Bras 1 760 (5' 9")	Bras 2 100 (6' 11")
0,25 (0,33)	0,21 (0,27)	672 (26,5")	796 (31,3")	188 (0,410)	4	●	●	●	●
0,28 (0,37)	0,25 (0,33)	672 (26,5")	830 (32,7")	250 (0,550)	4	●	●	■	■

- : Applicable pour les matériaux d'une densité de 2 100 kg/m³ (3 500 livres/yc³) ou moins
- : Applicable pour les matériaux d'une densité de 1 800 kg/m³ (3 000 livres/yc³) ou moins
- : Applicable pour les matériaux d'une densité de 1 500 kg/m³ (2 500 livres/yc³) ou moins
- ▲ : Applicable pour les matériaux d'une densité de 1 200 kg/m³ (2 000 livres/yc³) ou moins
- x : Non recommandé

FORCE D'ARRACHEMENT

Bras	Longueur	mm (pi.po)	1,750 (5' 9")	2,100 (6' 11")
	Poids	kg (livres)	167 (368)	194 (428)
Force d'excavation du godet	SAE	kN	52,9 (58,5)	53,0 (58,7)
		kgf	5 389,5 (5 967,0)	5 401,0 (5 979,7)
		lbf	11 881,8 (13 154,9)	11 907,2 (13 183,0)
	ISO	kN	61,5 (68,1)	61,6 (68,3)
		kgf	6 268,1 (6 939,7)	6 283,9 (6 957,2)
		lbf	13 818,8 (15 299,3)	13 853,7 (15 338,0)
Force d'arrachement du bras	SAE	kN	39,7 (43,9)	35,7 (39,5)
		kgf	4 042,0 (4 475,0)	3 639,5 (4 029,5)
		lbf	8 911,0 (9 865,8)	8 023,8 (8 883,5)
	ISO	kN	41,4 (45,9)	37,1 (41,1)
		kgf	4 221,6 (4 674,0)	3 782,4 (4 187,7)
		lbf	9 307,1 (10 304,3)	8 338,8 (9 232,3)

Remarque : Le poids du bras inclut le cylindre du godet, la timonerie et la tige.

STANDARD / OPTION

MOTEUR	STD	OPT
Moteur YANMAR 4TNV98C	●	
SYSTÈME HYDRAULIQUE		
COMMANDE DE PUISSANCE INTELLIGENTE		
Système hydraulique à détection de charge	●	
Ralentissement automatique du moteur	●	
Arrêt automatique du moteur avec clé intelligente		●
CABINE ET INTÉRIEUR		
CABINE AU NORME ISO		
Essuie-glace	●	
Radio/lecteur USB	●	
Prise 12 V	●	
Avertisseur sonore	●	
Cabine en acier toutes saisons avec visibilité à 360°	●	
Vitres en verre de sécurité	●	
Vitres avant coulissante repliable	●	
Vitres latérale coulissante	●	
Porte verrouillable	●	
Compartiment de rangement & cendrier	●	
Pare-soleil	●	
Serrures pour portes et cabine, une clé	●	
Éclairage de cabine (standard / LED)	●	
CLIMATISATION AUTOMATIQUE		
Climatiseur et chauffage	●	
Dégivreur	●	
Aide au démarrage (chauffe-air) pour temps froid	●	
SURVEILLANCE CENTRALISÉE		
Régime moteur	●	
Jauge de niveau de carburant	●	
Jauge de température du liquide de refroidissement du moteur	●	
Niveau de carburant	●	
Pression d'huile du moteur	●	
Température du liquide de refroidissement du moteur	●	
Température de l'huile hydraulique	●	
Batterie faible	●	
Indicateur d'obstruction du filtre à air	●	
Préfiltre à carburant	●	
SIÈGE		
Siège tissu à suspension mécanique avec chauffage	●	
Siège cuir à suspension mécanique avec chauffage		●
CABINE FOPS (ISO 10262) NIVEAU 1		
FOPS (Structure de Protection contre les Chutes d'Objets)	●	
CABINE ROPS (ISO 12117-2)		
ROPS (Structures de protection en cas de renversement)	●	
Hauteur de console réglable	●	

SÉCURITÉ	STD	OPT
Interrupteur principal de batterie	●	
Caméra de recul		●
Deux phares de travail avant (Normal)	●	
Deux phares de travail avant (LED)		●
Alarme de déplacement	●	
Projecteur de travail arrière (standard / LED)		●
Lampe de balisage (LED)		●
Frein de rotation automatique	●	
Valve de verrouillage de sécurité pour cylindre de flèche avec dispositif d'avertissement de surcharge		●
Valve de verrouillage de sécurité pour vérin de bras		●
Système de verrouillage de rotation	●	
Rétroviseurs extérieurs	●	
ACCESSOIRES		
FLÈCHES		
3.55 m	●	
3.92 m 2 pièces		●
BRAS		
1.75 m	●	
2.10 m		●
AUTRES		
Support de pouce		●
Contrepoids supplémentaire		●
Hi MATE (Système de gestion à distance)		●
Batteries (12 V x 100 AH)	●	
Pompe de remplissage de carburant		●
Kit de tuyauterie à double action (benne preneuse, etc.)	●	
Kit de tuyauterie rotative		●
Tuyauterie pour attache rapide		●
Attache rapide		●
Accumulateur pour l'abaissement du matériel de travail	●	
Soupape de changement de configuration (2 configuration)		●
Changement automatique de vitesse de translation	●	
Trousse à outils	●	
SOUS-CHÂSSIS		
Lame de remblayage	●	
Lame flottante	●	
Lame de remblayage à orientation 4 voies		●
PATINS DE CHENILLE		
Patin à triple barrette (450 mm, 18")		●
Patin à triple barrette (600 mm, 24")		●
Chenilles en caoutchouc (450 mm, 18")	●	
Patins en caoutchouc (450 mm, 18")		●

* Les équipements de série et en option peuvent varier. Contactez votre concessionnaire Hyundai pour plus d'informations. La machine peut varier en fonction des normes internationales.

* Les photos peuvent inclure des accessoires et équipements optionnels qui ne sont pas disponibles dans votre région.

* Les matériaux et les spécifications sont susceptibles de changer sans préavis.

* Toutes les mesures impériales sont arrondies à la livre ou au pouce le plus proche

MÉMO