

# DIMENSIONS & PLAGE DE TRAVAIL

## DIMENSIONS HX55A CR

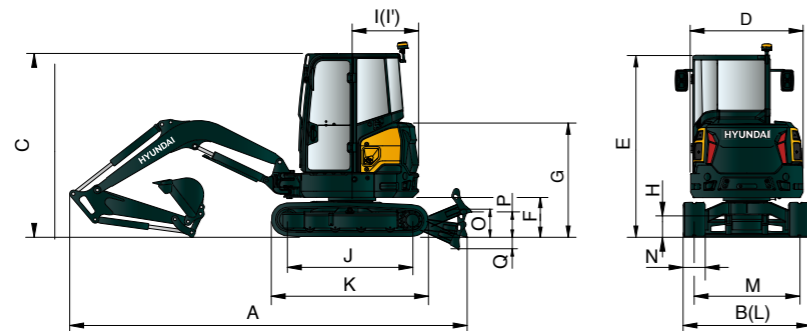

Unité : mm (pi-po)

DIMENSIONS	HX55A CR
Poids opérationnel	5 489 (12 100)
A Longueur hors tout	5 490 (18' 0")
B Largeur hors tout	2 000 (6' 7")
B Largeur totale avec la lame	2 000 (6' 7")
C Hauteur totale	2 555 (8' 5")
D Largeur hors tout de la structure supérieure	1 850 (6' 1")
E Hauteur hors tout de la cabine	2 555 (8' 5")
F Dégagement au sol du contrepoids	608 (2' 0")
G Hauteur totale du capot moteur	1 605 (5' 3")
H Dégagement minimal au sol	215 (0' 8")
I Distance arrière	1 175 (3' 10")
I' Rayon de balayage arrière	1 175 (3' 10")
J Distance entre les galets	2 000 (6' 7")
K Longueur du train de roulement (sans barrettes)	2 515 (8' 3")
L Largeur du train de roulement	2 000 (6' 7")
M Écartement des chenilles	1 600 (5' 3")
N Largeur standard de la chenille	400 (1' 4")
O Hauteur de la lame	350 (1' 2")
P Dégagement au sol de la lame levée	410 (1' 4")
Q Profondeur de la lame abaissée	580 (1' 11")

\* Toutes les dimensions de l'équipement sont basées sur la cabine, la flèche/bras standard et le contrepoids.

WORKING RANGE	HX55A CR	HHX55A CR (BRAS LONG)
A Portée maximale de l'excavation	5 990 (19' 8")	6 230 (20' 5")
A' Portée maximale de l'excavation au sol	5 850 (19' 2")	6 100 (20' 0")
B Profondeur maximale de l'excavation	3 500 (11' 6")	3 750 (12' 4")
B' Profondeur maximale de fouille (niveau de 8 pieds)	3 095 (10' 2")	3 380 (11' 1")
C Profondeur maximale de l'excavation de paroi verticale	2 650 (8' 8")	2 900 (9' 6")
D Hauteur maximale de l'excavation	5 570 (18' 3")	5 740 (18' 10")
E Hauteur maximale de déversement	3 860 (12' 8")	4 035 (13' 3")
F Rayon minimal de rotation	2 540 (8' 4")	2 580 (8' 6")

\* Toutes les dimensions de l'équipement sont basées sur la cabine, la flèche/bras standard et le contrepoids.

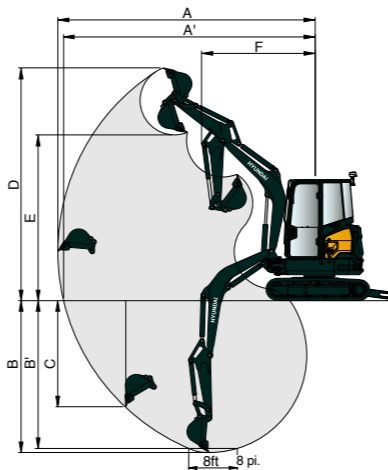

# HX55A CR

Avec un moteur Tier 4 / Stage V installé



**Puissance brute**  
35,5 kW (47,6 ch) à 2 400 tr/min

**Puissance nette**  
33,6 kW (45,0 ch) à 2 400 tr/min

**Capacité du godet**  
0,15 m<sup>3</sup> (0,20 yd<sup>3</sup>)

**Poids opérationnel**  
5 489 kg (12 100 lb)

# CE QUI EST NOUVEAU ET MEILLEUR

## HX55A CR

### LAMEILLEURE PRODUCTIVITÉ ET EFFICACITÉ ÉNERGÉTIQUE

- Moteur Tier 4 final / Stage V avec turbocompresseur
- Moteur au ralenti automatique
- Système hydraulique à détection de charge **NOUVEAU**
- Rotation à rayon compact
- Ligne aux. avec contrôle proportionnel à 2 voies et 4 voies **Option**
- Tuyauterie pour attache rapide **Option**
- Lame de remblayage flottante **NOUVEAU**
- Lame d'angle **Option**
- Fonction de rotation de la flèche
- Bras long et contrepoids lourd **Option**

### COMMANDE FACILE ET FONCTIONNEMENT CONFORTABLE

- Pupitre de commande numérique **NOUVEAU**
- Réglage de la pression auxiliaire
- Console de commutation centralisée **NOUVEAU**
- Soupape de modification de schéma avec meilleure accessibilité **Option**
- Nouvelle cabine spacieuse et confortable
- Visibilité améliorée
- Vitesse de déplacement à changement automatique

### NOUVEAU DESIGN EXTÉRIEUR POUR LA ROBUSTESSE ET LA SÉCURITÉ.

- Cabine/Canopée ROPS / OPG **Option**
- Protection standard pour cylindre de flèche/bras/godet **NOUVEAU**
- Nouvel accessoire conçu pour la durabilité
- Disposition hydraulique optimisée



### L'ENVIRONNEMENT SÛR PAR EXCELLENCE

- Alarme d'avertissement de ceinture de sécurité
- Interrupteur d'arrêt d'urgence du moteur
- Alarme de déplacement
- Structure de protection antibrouillard **Option**
- Phares de travail LED et lampe de balisage (Gyrophare) **Option**
- Soupapes de sécurité de flèche et de bras **Option**
- Système antivol

### SERVICE ET TÉLÉMATIQUE

- Hi MATE **NOUVEAU** **Option**
  - Application de flotte mobile
- MCV et moteur entièrement accessible **NOUVEAU**
- Tuyau de lame en 2 pièces **NOUVEAU**
- Cabine inclinable standard **NOUVEAU**

\*La photo peut inclure des équipements optionnels

## Moteur certifié Tier 4 final / Stage V

Le nouveau moteur répond aux normes d'émission Tier 4 final / Stage V sans AdBlue, ce qui permet de réduire les coûts de maintenance des dispositifs de post-traitement. De plus, le nouveau moteur est doté d'un turbocompresseur, ce qui lui permet de fonctionner efficacement en altitude.



# LA MEILLEURE PRODUCTIVITÉ ET EFFICACITÉ ÉNERGÉTIQUE

La HX55A CR est équipée de moteurs haute performance respectueux de l'environnement qui répondent aux normes d'émission Tier 4 final / Stage V.

### Moteur au ralenti automatique

Présentation de notre fonction de ralenti automatique du moteur, qui optimise le rendement énergétique en réduisant le régime lorsque l'équipement n'est pas utilisé.

### Système hydraulique à détection de charge

La HX55A CR est équipée d'un système hydraulique à détection de charge qui fournit uniquement le débit et la pression requis par la charge connectée. Le contrôle de la pression et du débit permet une réduction significative des pertes, une amélioration de l'efficacité du circuit et une augmentation de la durée de vie du système.

### Lame flottante

La fonction flottante de la lame permet à la lame de l'excavatrice de glisser en douceur sur la surface du sol, garantissant une finition précise sans endommager la surface.

### Lame d'angle

L'option de la lame angulaire vous permet de basculer rapidement et facilement entre les tâches d'excavation, de l'aplanissement et de nivellement, ce qui vous fait gagner du temps et augmente l'efficacité sur le chantier.

### Rotation à rayon compact

La faible saillie arrière de la HX55A CR lui permet de pivoter librement, améliorant considérablement sa manœuvrabilité et sa sécurité. Cette conception réduit le risque d'endommager les structures environnantes, garantissant un fonctionnement efficace dans les espaces restreints.

### Ligne aux. avec contrôle proportionnel à 2 voies et 4 voies Option

L'interrupteur de contrôle proportionnel avec un meilleur contrôle de la vitesse aide les opérateurs à augmenter la commodité de l'opération lorsqu'ils effectuent des travaux longs. L'interrupteur à rouleau sur les deux joysticks permet d'utiliser les outils de travail multifonctions de manière efficace.

### Tuyauterie pour attache rapide

Les excavatrices HX55A CR sont équipées en usine d'une ligne hydraulique, permettant l'utilisation de tout coupleur hydraulique rapide. Cette fonctionnalité autorise un changement d'outils rapide et efficace, sans que l'opérateur ait besoin de quitter la cabine, améliorant ainsi la productivité et la commodité sur le chantier.



\*La photo peut inclure des équipements optionnels

# NOUVEAU DESIGN EXTÉRIEUR POUR LA ROBUSTESSE ET LA SÉCURITÉ.

La véritable valeur du HX55A CR réside dans sa durabilité et sa haute productivité. La structure robuste du châssis supérieur et inférieur peut supporter les chocs externes et les charges de travail lourdes. La performance des accessoires a été prouvée par des tests rigoureux sur le terrain. Peu importe la difficulté de l'environnement de travail, vous pouvez toujours compter sur l'excavatrice HYUNDAI.



\*La photo peut inclure des équipements optionnels

**Nous assurons les meilleures performances dans des conditions de travail difficiles avec le HX55A CR digne de confiance.**

La HX55A CR est équipée de moteurs performants et écologiques qui répondent aux exigences d'émissions UE Niveau V. Devenez un véritable leader sur le terrain avec HX55A CR.

#### \* Cabine et Canopée ROPS

La structure de la cabine des séries Hyundai HX A utilise de l'acier à haute résistance et à faibles contraintes, soudé intégralement, pour répondre aux certifications ROPS et FOG.

- ROPS : Structures de Protection en Cas de Renversement ISO 12117-2
- OPG : Protection de l'opérateur, ISO 10262 **Option**

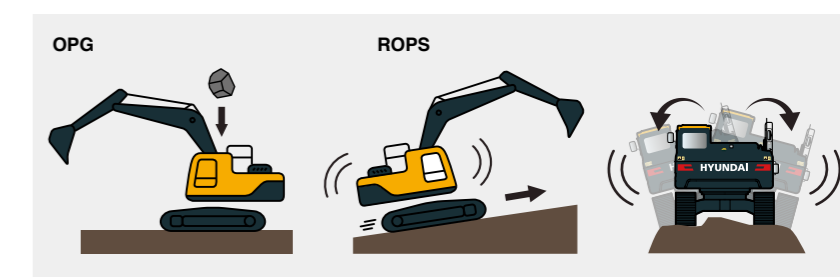

#### Protection standard pour cylindre de flèche/bras/godet **NOUVEAU**

Nous avons ajouté de nouvelles protections pour les cylindres de la flèche, du bras et du godet de notre excavatrice pour offrir une protection accrue des cylindres hydrauliques. Ces protections protègent efficacement les cylindres contre les dommages causés par les débris et autres facteurs externes, réduisant le risque de temps d'arrêt et de réparations coûteuses.



#### Durabilité améliorée des accessoires

Nos accessoires améliorés sont conçus pour résister aux environnements de travail les plus difficiles, avec des composants en acier renforcé et des techniques de soudage avancées pour garantir une résistance et une longévité maximales.

#### Disposition optimisée des tuyaux hydrauliques

La HX55A CR est désormais dotée d'une disposition optimisée des flexibles hydrauliques, offrant une accessibilité et une efficacité de maintenance améliorées.



\*La photo peut inclure des équipements optionnels

# COMMANDE FACILE ET FONCTIONNEMENT CONFORTABLE

Découvrez notre nouvelle cabine spacieuse et confortable. La cabine a été conçue en tenant compte du confort et de la commodité de l'opérateur, avec une ergonomie optimisée et des fonctionnalités avancées qui vous permettent de travailler avec plus de facilité et d'efficacité. Avec son intérieur spacieux et son design haute visibilité, notre nouvelle cabine offre un niveau de confort et de sécurité sans précédent, vous assurant de pouvoir travailler pendant de longues périodes sans fatigue ni inconfort.

## Pupitre de commande numérique

Le nouveau pupitre de commande LCD de 5 pouces du HX55A CR vous permet de contrôler facilement les paramètres de l'excavatrice, comme le réglage du débit auxiliaire. Notre pupitre de commande numérique offre également des fonctionnalités pour la gestion du cycle de vie des composants et la maintenance quotidienne. Notre console dispose d'une disposition centralisée avec des interrupteurs et commandes intuitifs qui vous permettent d'accéder facilement et rapidement à toutes les fonctions et opérations critiques.



## Console de commutation centralisée

La console du HX55A CR dispose d'une disposition centralisée avec des interrupteurs et commandes intuitifs qui vous permettent d'accéder facilement et rapidement à toutes les fonctions et opérations critiques.

## Système hydraulique auxiliaire proportionnel Option

L'interrupteur de contrôle proportionnel avec un meilleur contrôle de la vitesse aide les opérateurs à augmenter la commodité de l'opération lorsqu'ils effectuent des travaux longs. Et cette fonction peut être commutée avec la pédale dans le menu de configuration du pupitre de commande.

## Soupape de modification de schéma Option

La HX55A CR est désormais équipée d'une soupape de changement de configuration idéalement située à l'intérieur de la cabine, permettant un accès et une utilisation faciles.

## Visibilité améliorée

Expérimentez un tout nouveau niveau de visibilité avec notre dernier design de cabine. Nos ingénieurs ont travaillé sans relâche pour améliorer la visibilité depuis la cabine, vous offrant un champ de vision plus large et plus étendu. Le nouveau design permet de meilleures lignes de vue dans toutes les directions, vous donnant une vue claire et non obstruée de votre environnement.

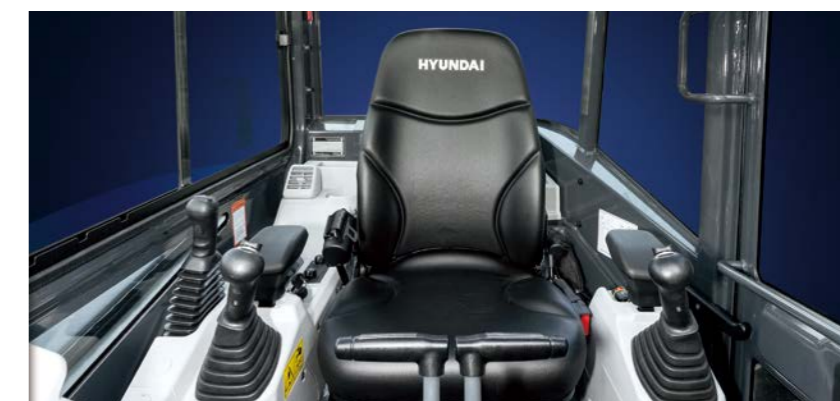

## Système de chauffage et de climatisation de série (avec cabine)

La HX55A CR sont livrées prêtes à être équipées d'un système de chauffage et de climatisation intégré, offrant un environnement de travail confortable à l'intérieur de la cabine, quelles que soient les conditions climatiques.

## Vitesse de déplacement à changement automatique

La fonction de vitesse de déplacement à changement automatique de notre excavatrice permet une transition en douceur entre les vitesses de déplacement élevées et basses, améliorant l'efficacité générale et la productivité sur le chantier. Cette fonction automatisée permet à l'opérateur de se concentrer sur la tâche à accomplir pendant que la machine ajuste les vitesses.

## HX55A CR avec une technologie avancée assure notre sécurité sur un chantier de construction.

Les excavatrices de la série HX55A CR sont le produit de l'esprit d'initiative, de créativité et de forte motivation de Hyundai. Nos ingénieurs, qui sont les meilleurs de l'industrie, ont travaillé sans relâche pour offrir un produit sans défaut. La nouvelle HX55A CR reflète les besoins des clients sur le terrain, recueillis par une surveillance approfondie.

### Alarme d'avertissement de ceinture de sécurité **NOUVEAU**

La HX55A CR est désormais équipée d'une alarme d'avertissement de ceinture de sécurité pour garantir que l'opérateur est correctement sécurisé avant de démarrer le moteur.

### Interrupteur d'arrêt d'urgence du moteur

Il suffit d'appuyer sur un bouton pour que le moteur s'arrête immédiatement, garantissant ainsi la sécurité de l'opérateur et des personnes se trouvant à proximité de la machine.

### Alarme de déplacement

L'alarme émet un son fort et distinct pour avertir les travailleurs et les piétons à proximité, réduisant ainsi le risque d'accident et garantissant la conformité avec les réglementations de sécurité de l'industrie.

### Phares de travail LED et lampe de balisage (Gyrophare) **Option**

Les excavatrices HX55A CR sont équipées de puissants phares de travail LED et d'une lampe de balisage qui fournissent une excellente visibilité dans des conditions de faible luminosité, garantissant une opération sûre et efficace à tout moment de la journée ou de la nuit.

### Soupapes de sécurité de la flèche, du bras et de la lame **Option**

La HX55A CR est équipée de soupapes de sécurité sur la flèche et le bras, qui s'activent automatiquement en cas de dommage du flexible hydraulique ou de perte de pression pour éviter des chutes soudaines.

### Système antivol

Le système comprend une clé de contact protégée par mot de passe pour empêcher le démarrage du moteur sans la clé correcte. De plus, un traceur GPS optionnel (Hi MATE) est disponible, qui vous permet de localiser rapidement la machine en cas de vol.

# L'ENVIRONNEMENT SÛR PAR EXCELLENCE

La véritable valeur de la série HX55A CR réside dans sa durabilité.

La structure robuste du châssis et les accessoires montrent la véritable valeur de la série HX55A CR dans des environnements de travail difficiles et promettent une productivité plus élevée.



\*La photo peut inclure des équipements optionnels.

# SERVICE ET TÉLÉMATIQUE

Technologie numérique basée sur l'IoT / ICT / IA

Création d'un chantier de construction intelligent. Maximise la connectivité, la productivité et la sécurité pour les entreprises prospères.



## Hi MATE

Option

### C'EST PRATIQUE, FACILE ET UTILE

Hi MATE, le système de gestion à distance nouvellement développé par Hyundai, utilise la technologie GPS-satellite pour fournir aux clients le plus haut niveau de service et de support produit disponible. Hi MATE permet aux utilisateurs d'évaluer à distance les performances de la machine, d'accéder aux informations de diagnostic et de vérifier les emplacements des machines en appuyant sur un bouton.

### QUELS SONT LES AVANTAGES



#### Augmentation de la productivité

Cela vous aide à utiliser les machines de manière efficace. Vous pouvez vérifier la différence entre le total des heures moteur et les heures de travail réelles. Voir à quel point vos machines sont productives et planifiez les solutions d'économie de coûts nécessaires. Hi MATE offre des informations de travail telles que les heures de travail / au ralenti, la consommation de carburant et le taux.



#### Surveillance pratique et facile

Il n'y a pas grand-chose à faire pour surveiller vos machines. Connectez-vous simplement au site Web Hi MATE ou à l'application mobile. Hi MATE vous permet de surveiller vos machines quand et où vous voulez.



#### Sécurité

Protégez vos machines contre le vol ou l'utilisation non autorisée avec Hi MATE. Si la machine sort du périmètre géographique défini, vous recevrez des alertes.

### Application de flotte mobile. Option

La nouvelle application mobile est optimisée pour la gestion de flotte. Elle fournit des informations sur la productivité et l'état de la machine basées sur la technologie de la télématique et permet au propriétaire de la flotte de se concentrer uniquement sur l'équipement le plus économique en termes d'utilisation, de codes d'erreur et de maintenance. La nouvelle application mobile classe automatiquement l'équipement en fonction de l'indice écologique, de l'indice d'utilisation et du niveau de code d'erreur afin que l'équipement urgent apparaisse automatiquement.

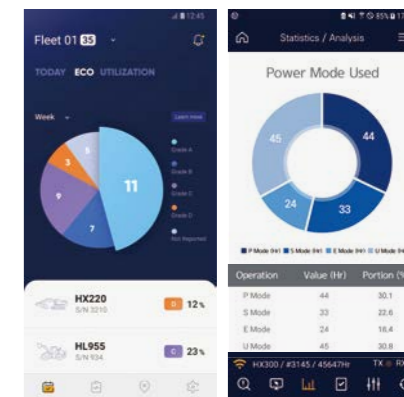

Hi MATE Fleet App HCE-DT AIR App

### MCV et moteur entièrement accessibles NOUVEAU

L'auvent, qui est de type entièrement ouvert, permet un accès facile au MCV et au moteur. De plus, la disposition du MCV et du moteur a été optimisée pour une meilleure facilité d'entretien.



### Tuyau de lame en 2 pièces NOUVEAU

La lame de l'excavatrice HX55A CR est conçue avec un tuyau hydraulique de type 2 pièces, permettant un entretien facile et pratique. Cette conception permet un remplacement facile des tuyaux individuels en cas de dommage, réduisant ainsi le temps et les coûts de maintenance.

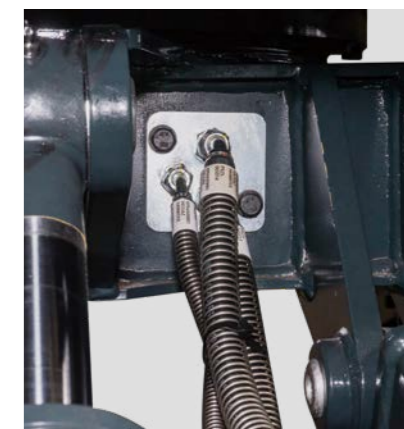

### Cabine inclinable standard NOUVEAU

Nos excavatrices sont équipées d'une cabine inclinable, permettant un accès facile aux composants comme le moteur de rotation. Cette conception innovante améliore la facilité d'entretien et réduit les temps d'arrêt, car les tâches de maintenance peuvent être effectuées rapidement et efficacement.



\*La photo peut inclure des équipements optionnels

# HX55A CR

## SPÉCIFICATIONS

### MOTEUR

Fabricant/Modèle	YANMAR/4TNV86CT	
Type	Moteur diesel à 4 temps, en ligne, refroidi par eau	
Puissance nominale au volant		
SAE	J1995 (brut)	35,5 KW (47,6 CV) à 2 400 tr/min
	J1349 (net)	33,6 KW (45,0 CV) à 2 400 tr/min
Couple maximum	176,6 N·m (130,3 lb-ft) à 1 560 tr/min	
Alésage x Course	86 mm (3,39") X 90 mm (3,54")	
Déplacement du piston	2 091 cc (127,6 po3)	

### SYSTÈME HYDRAULIQUE

#### POMPE PRINCIPALE

Type	Système de détection de charge
Débit Max.	138 L (36,5 gal)

#### MOTEURS HYDRAULIQUES

Déplacement	Deux moteurs à piston axial à déplacement fixe
Rotation	Moteur à piston axial à déplacement fixe

#### RÉGLAGE DE LA VALVE DE DÉCHARGE

Circuits des équipements	254 kgf/cm <sup>2</sup> (3 613 psi)
Circuit de déplacement	285 kgf/cm <sup>2</sup> (4 060 psi)
Circuit de rotation	350 kgf/cm <sup>2</sup> (4 980 psi)

#### CYLINDRES HYDRAULIQUES

Flèche	1-95 x 643 mm (3,7" x 25,3")
Bras	1-85 x 710 mm (3,3" x 28,0")
Godet	1-80 x 590 mm (3,1" x 23,2")
Déport de flèche	1-80 x 525 mm (3,1" x 20,7")
Lame de remblayage (STD)	1-115 x 212 mm (4,5" x 8,3")
Lame de remblayage (Angle)	1-115 x 212 mm (4,5" x 8,3")
Angle de déport	1-95 x 335 mm (3,7" x 13,2")

#### FORCE D'ARRACHEMENT

Force d'arrachement du godet (ISO)	4 340 kgf (9 567 lbf)
Force d'arrachement du bras (ISO)	2 744 kgf (6 050 lbf)

### SYSTÈME DE DÉPLACEMENT

Méthode de conduite	Type entièrement hydrostatique
Moteur de translation	Deux moteurs à piston axial à déplacement fixe
Système de réduction	Planétaire à 2 étages
Traction max. (Tirette d'attelage)	5 662 kgf (12 480 lbs)
Vitesse de déplacement max. (haute / basse)	4,7 km (2,9 mile) / 2,6 km (1,6 mile)
Capacité de montée	35° (70 %)
Frein de stationnement	Automatique, à déclenchement hydraulique par ressort

### COMMANDES

Joysticks et pédales actionnés par pression pilote avec levier détachable offrent une opération presque sans effort et sans fatigue.

Commande pilote	Deux joysticks avec un levier de sécurité (GH) : Bras et pivotement (DH) : Flèche et godet (ISO)
Déplacement et direction	Deux leviers avec pédales
Accélérateur du moteur	Électrique, type cadran

### SYSTÈME DE ROTATION

Moteur de rotation	Moteur à piston axial à déplacement fixe
Réduction de rotation	Planétaire à 2 étages
Lubrification du circuit de rotation	Baigné de graisse
Frein de rotation	Disque humide multiple
Vitesse de rotation	10,1 tr/min

### CAPACITÉ DES LIQUIDES DE REFROIDISSEMENT ET LUBRIFIANTS

Réservoir de carburant	125 L (33,0 gal)
Liquide de refroidissement moteur	11,5 L (3,0 gal)
Huile moteur	7,4 L (2,0 gal)
Transmission finale (chacune)	1L (0,3 gal)
Réservoir hydraulique	44 L (11,6 gal)

### SOUS-CHÂSSIS

Le châssis central de type à pattes en X est soudé intégralement avec des châssis de chenille à section renforcée. Le train de roulement comprend des galets lubrifiés, des tendeurs de chenilles avec ressorts amortisseurs et barbotins, ainsi que des patins en caoutchouc.

Châssis central	X-leg type
Châssis de chenille	Pentagonal box type
Nombre de rouleaux porteurs de chaque côté	1
Nombre de rouleaux de chenille de chaque côté	5

### POIDS OPÉRATOIRE (APPROXIMATIF)

Poids en ordre de marche, comprenant une flèche de 2 800 mm (9' 2"), bras standard de 1 400 mm (4' 7"), godet de 0,15 m<sup>3</sup> (0,20 yd<sup>3</sup>) (capacité SAE entassé), chenilles en caoutchouc, Lubrifiants, liquide de refroidissement, Plein de carburant, plein d'huile hydraulique, contrepoids de 435 kg (960 lb), et tous les équipements de série.

Poids opérationnel	5 489 kg (12 100 lbs)
Pression au sol	0,32 kgf (4,55 psi)

# HX55A CR

## CAPACITÉ DE LEVAGE

Capacité de levage frontale Capacité de levage latérale ou à 360 degrés

### HX55A CR

Flèche de 2,8 m (9' 2"), bras de 1,4 m (4' 7"), équipé de chenilles en caoutchouc de 400 mm (1' 3"), lame en position abaissée (sans godet)

Hauteur du point de levage (m/pi)	Rayon du point de levage								À portée maximale		
	2.0 m (6.6 pi)		3.0 m (9.8 pi)		4.0 m (13.1 pi)		5.0 m (16.4 pi)		Capacité	Portée	
										m (pi)	
4,0 m 13,1 pi	kg								*1 120	970	3,97
	livres								*2 470	2 140	(13,0)
3,0 m 9,8 pi	kg			*1 070	960				*1 100	740	4,68
	livres			*2 360	2 120				*2 430	1 630	(15,4)
2,0 m 6,6 pi	kg		*1 670	1 440	*1 250	930	*1 110	660	*1 110	650	5,03
	livres		*3 680	3 170	*2 760	2 050	*2 450	1 460	*2 450	1 430	(16,5)
1,0 m 3,3 pi	kg		*2 250	1 340	*1 470	890	*1,160	650	*1 140	630	5,12
	livres		*4 960	2 950	*3 240	1 960	*2,560	1 430	*2 510	1 390	(16,8)
0,0 m 0,0 pi	kg		*2 430	1 310	*1 590	870			*1 180	650	4,95
	livres		*5 360	2 890	*3 510	1 920			*2 600	1 430	(16,3)
-1,0 m -3,3 pi	kg	*2 690	2 590	*2 260	1 310	*1 510	860		*1 210	740	4,51
	livres	*5 930	5 710	*4 980	2 890	*3 330	1 900		*2 670	1 630	(14,8)
-2,0 m -6,6 pi	kg	*2 740	2 650	*1 700	1 340				*1 180	1 010	3,65
	livres	*6 040	5 840	*3 750	2 950				*2 600	2 230	(12,0)

I 1 | Les capacités de levage sont basées sur la norme ISO 10567.

I 2 | La capacité de levage de la série HX ne dépasse pas 75 % de la charge de basculement avec la machine sur un sol ferme et plat, ou 87 % de la capacité hydraulique totale.

I 3 | Le point de levage est la tige de montage pivot du godet sur le bras (sans la masse du godet).

I 4 | (\*) indique une charge limitée par la capacité hydraulique.

I 5 | Toute la capacité de levage est établie en fonction de la cabine, de la flèche/balancier standard et du contrepoids.

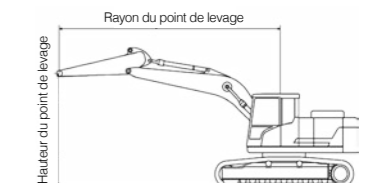

### HX55A CR

## ÉQUIPEMENTS DE SÉRIE ET EN OPTION

### MOTEUR

	STD	OPT
Moteur Yanmar à commande électronique avec turbocompresseur	•	
Filtre à air à double élément	•	
Système de ralenti automatique	•	
Séparateur d'eau avec filtre	•	
Pompe de remplissage de carburant électrique		○

### SYSTÈME HYDRAULIQUE

	STD	OPT
Système hydraulique à détection de charge	•	
Déplacement à deux vitesses avec changement automatique	•	
Lame de remblayage flottante	•	
Lame de remblayage angulaire		○
Commande auxiliaire proportionnelle	•	
Ligne hydraulique auxiliaire à deux voies pour grappin	•	
Ligne hydraulique auxiliaire à 4 voies pour rotation		○
Vanne de dérivation pour hydraulique à 2 voies	•	
Débit auxiliaire réglable sur le pupitre de commande	•	

### CABINE

	STD	OPT
ROPS (Structures de protection en cas de renversement, ISO3471)	•	
OPS (Garde de protection de l'opérateur) Niveau 1	•	
Garde FOG		○
Siège à suspension mécanique avec revêtement en cuir	•	
Siège à suspension mécanique avec chauffage		○
Ceinture de sécurité rétractable avec alarme d'avertissement	•	
Chauffage et climatisation	•	
Leviers de déplacement avec pédales au pied	•	
Marteau d'urgence d'issue de secours.	•	
Vitre avant à commande électrique	•	
Caméra de recul		○
Alarme de déplacement	•	
Lampe de balisage LED		○
Pupitre de commande numérique de 5 pouces avec protection IP68 contre l'eau et la poussière	•	
Radio avec USB	•	
Prise de courant 12V	•	
Rétroviseurs latéraux et arrière	•	
Porte-gobelet	•	
Soupape de changement de configuration à l'intérieur de la cabine		○
Avertisseur sonore	•	

### CANOÉE

	STD	OPT
ROPS (Structures de protection en cas de renversement, ISO3471)	•	
OPS (Garde de protection de l'opérateur) Niveau 1	•	
Garde FOG		○
Siège à suspension mécanique réglable	•	
Ceinture de sécurité rétractable avec alarme d'avertissement	•	
Leviers de déplacement avec pédales au pied	•	
Pupitre de commande numérique de 5 pouces avec protection IP68 contre l'eau et la poussière	•	
Prise de courant 12V	•	
Rétroviseur	•	
Porte-gobelet	•	

### ÉQUIPEMENT DE TRAVAIL

	STD	OPT
Rayon de rotation compact	•	
Fonction de rotation de la flèche	•	
Bras avec support de pouce		○
Bras standard de 1 400 mm	•	
Bras long de 1 650 mm		○
Attache rapide Hyundai		○
Support de pouce sur le bras		○
Pouce hydraulique monté en usine		○
Tuyauterie pour attache rapide		○
Option de contrepoids supplémentaire (+150 kg)		○
Soupapes de sécurité pour flèche/bras/lame		○
Alarme d'avertissement de surcharge		○
Moteurs de translation et de rotation avec freins à disque	•	
1 phare de travail LED sur la flèche	•	
2 phares de travail LED sur la cabine		○

### SOUS-CHÂSSIS

	STD	OPT
Chenille en caoutchouc 400 mm	•	
Chenille en acier 400 mm		○
Interchangeabilité entre les chenilles en caoutchouc et en acier	•	

### HI-MATE

	STD	OPT
Hi-Mate		○