

HX210A L / HX210A NL

Con Motor EU Fase V Instalado

* La foto puede incluir equipamiento opcional.



Oficina Principal (Oficina de Ventas)
14F, GLOBAL R&D CENTER, 477 BUNDANG SUSEO-RO, BUNDANG-GU, SEONGNAM-SI, GYEONGGI-DO, 13553, KOREA

POR FAVOR CONTÁCTENOS

Potencia Bruta
127 kW (170 HP) a 2.200 rpm

Potencia Neta
127 kW (170 HP) a 2.200 rpm

CAPACIDAD DE LA PALA
0.80 ~ 1.34 m³

Peso Operativo
HX210A L 22.150 kg / 48.830 lb
HX210A NL 22.800 kg / 50.270 lb

LO MÁS NUEVO Y LO MEJOR

HX210A L
HX210A NL

LA MEJOR PRODUCTIVIDAD Y EFICIENCIA DE COMBUSTIBLE

- Motor EU ETAPA V NUEVO **NUEVO**
- Reporte Ecológico **NUEVO**
- Sistema EPFC
- Modo de Elevación **NUEVO**
- Información sobre el Consumo de combustible
- Eco Indicador
- Parada Automática del Motor

MÁXIMA DURABILIDAD

- Protector Lateral **Opcional**
- Cabina ROPS / FOG
- Durabilidad Reforzada de la Estructura Superior e Inferior y de los Implementos
- Módulo de Refrigeración Duradero

FÁCIL CONTROL Y CÓMODO MANEJO

- Tecla de Acceso al Modo Trabajo **NUEVO**
- Mejora de la Visibilidad y el Asidero **NUEVO**
- Recorrido Recto de un Pedal **Opcional**
- Sistema Hidráulico Auxiliar Proporcional **Opcional**
- Selección de RCV Proporcional de 2 vías y Control de Pedal **Opcional**
- Control de Oscilación Fina (Amortiguación/Libre) **Opcional**
- Embrague Inteligente y Amplio
- Módulo de Mando Giratorio
- OME (Menú de Edición del Propietario)
- Velocidad Combinada



LO ÚLTIMO EN ENTORNO SEGURO

- Bloqueo Automático de Seguridad **NUEVO**
- Freno de Estacionamiento Basculante Electrónico **NUEVO**
- AAVM **Opcional**
- Alarma de Advertencia de Cinturón de Seguridad

MANTENIMIENTO Y TELEMÁTICA

- ECD (Diagnóstico Conectado al Motor) **NUEVO**
- "Hi MATE" **Opcional**
- Tapa del Tanque de Urea **Mejora**
- Aplicación Móvil para Flotas.
- Diagnósticos Conectados



LA MEJOR PRODUCTIVIDAD Y EFICIENCIA DE COMBUSTIBLE

La serie HX A está equipada con motores ecológicos de alto rendimiento que cumplen los requisitos de emisiones de la fase V de la UE.



EFICIENCIA DE COMBUSTIBLE RESPETUOSA CON EL MEDIO AMBIENTE

Reporte Ecológico **NUEVO**

Informa del estado de funcionamiento ineficiente de la excavadora, y ayuda a mejorar el hábito de trabajo del operador.

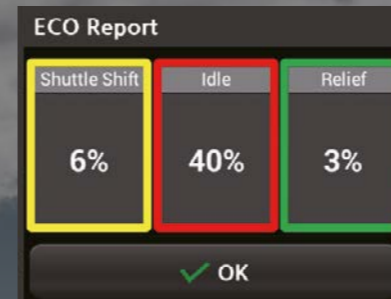

Información sobre el Consumo de Combustible

La información sobre el combustible se muestra como tasa media y último combustible consumido, para guiar al funcionamiento económico.



Eco Indicador

El nivel del indicador cambia en función de la carga de trabajo del motor, y el color indica el estado de ahorro de combustible.



Apagado Automático del Motor

El "apagado automático del motor" ajustable reduce significativamente el tiempo de inactividad. Horas totales de funcionamiento y consumo de combustible.



MOTOR CERTIFICADO FASE V DE LA UE

El motor Cummins B4.5 cumple la normativa sobre emisiones medioambientales más estricta del mundo. (Reducción de PM de 60%)

Motor EU ETAPA V **NUEVO**

Ahora, en su cuarta década de mejora continua, el B4.5, para 2019 presenta un diseño sin EGR que ofrece un 5 por ciento más de potencia, y un 31 por ciento más de torque máximo que el modelo actual. El mayor ahorro de combustible y los intervalos de mantenimiento más largos contribuyen a reducir los costes operacionales.



Sistema EPFC (Control Eléctrico Positivo de Flujo) **NUEVO**

El avanzado sistema hidráulico y los controles basados en el sistema eléctrico de control de flujo positivo, consiguen el menor consumo de combustible, y un control de precisión mejorado. La potencia de la bomba se controla de forma variable y precisa, mediante el reconocimiento de la cantidad de manipulación de la palanca y operaciones complejas específicas.



Modo de Elevación **NUEVO**

Este modo de trabajo mejora la operatividad fina y la capacidad de elevación mediante la reducción de RPM, la activación del refuerzo de potencia y el control del flujo de la bomba.

* La foto puede incluir equipamiento opcional.



MÁXIMA DURABILIDAD

El verdadero valor de la serie HX A reside en su durabilidad y alta productividad. La robusta estructura superior e inferior del bastidor puede soportar impactos externos y cargas de trabajo pesadas. El rendimiento de los implementos se ha demostrado mediante rigurosas pruebas sobre el terreno. No importa lo duro que sea el entorno de trabajo, siempre podrá confiar en la Excavadora HYUNDAI Serie A.



Realizamos el mejor rendimiento en condiciones de trabajo duras sin ningún tipo de inseguridad, con la fiable HX210A NL.



La serie HX A es un equipo respetuoso con el medio ambiente, con motores de alto rendimiento que cumplen el requisito de emisiones Fase V de la UE. Conviértase en un auténtico líder sobre el terreno, con la Serie HX A.

Cabina ROPS / FOG

La estructura de la cabina de la serie HX A de Hyundai utiliza acero de alta resistencia y baja tensión, soldado integralmente para cumplir con la certificación ROPS y FOG.

- **ROPS** : Estructuras de Protección en caso de Volcamiento ISO12117-2
- **FOG** : Protección contra la caída de objetos, ISO10262, Nivel 2

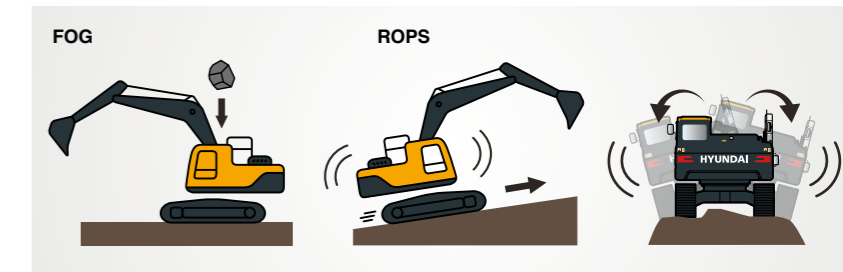

Durabilidad Reforzada de la Estructura Superior e Inferior, y de los Implementos

La estructura superior e inferior y los implementos de la serie HX A tienen una durabilidad superior a la exigida en la obra, como se ha demostrado en numerosas pruebas, incluidas pruebas en carretera y simulación virtual. La resistencia al desgaste de la pala se ha mejorado con el uso de nuevos materiales.



Módulo de Refrigeración Duradero

La serie HX A cuenta con un módulo de refrigeración duradero que ha superado las pruebas más exigentes, demostrando la máxima productividad en entornos de trabajo difíciles.

Protector Lateral **Opcional**

Protege los laterales del bastidor durante el funcionamiento en zonas estrechas



* La forma de la cámara y del protector de la lámpara puede modificarse para mejorar el rendimiento del equipo.

* La foto puede incluir equipamiento opcional

13%

EL ESPACIO DE LA CABINA PARA EL CONDUCTOR HA AUMENTADO

(En comparación con el modelo anterior)

10 Niveles
5 Niveles

310 mm
340 mm



FÁCIL CONTROL Y CÓMODO MANEJO

Muchas funciones electrónicas se concentran en el lugar más conveniente para los operadores, para mejorar la eficiencia del trabajo. El avanzado sistema de infoentretenimiento, fruto del intenso desarrollo informático de HCE, permite trabajar con productividad y comodidad. La serie HX A se ha diseñado pensando en el operador.

Embrague Inteligente y Amplio

La pantalla de 8" de tipo capacitivo (como la de un smartphone) de la serie HX A, ofrece una excelente legibilidad. Los interruptores centralizados en la pantalla permiten comprobar cómodamente el nivel de urea y la temperatura fuera de la cabina.

Desplazamiento Recto de un Pedal **Opcional**

El desplazamiento recto a un pedal está disponible para la comodidad de los clientes cuando es necesario viajar largas distancias, o combinar el trabajo de fijación con el desplazamiento.



Sistema Hidráulico Auxiliar Proporcional **Opcional**

Proportional control switch with better speed control helps operators to enlarge the operation convenience whenever they do time-consuming work. And this function can be switched with pedal valve in cluster setting menu. Newly added detent function allows an operator to continue using 2 way piping flow even if the operator does not keep pressing proportional control switch.

Módulo de Mando Giratorio

El módulo de mando de dial integrado se aplica al acelerador, al control remoto del aire acondicionado y al funcionamiento del grupo de instrumentos, lo que permite un manejo cómodo. En caso de fallo del módulo del mando de dial, se activa el modo de emergencia en el panel, para garantizar un funcionamiento a prueba de fallos.



Tecla de Acceso al Modo Trabajo **NUEVO**

El operador puede mantener el modo de enganche previamente configurado, al arrancar.



Optimización de la Visibilidad y el Asidero **NUEVO**

Se ha mejorado la visibilidad a través de la puerta de la cabina, así como el diseño de la manilla de la puerta, que ofrece mayor comodidad al operador al subir y bajar de la cabina.



OME (Menú de Edición del Propietario)

El propietario de la máquina puede restringir el acceso de los operadores al conjunto de funciones. En el menú. El propietario puede configurar la lista de la función para bloquearla o desbloquearla. Es necesario introducir la contraseña para acceder al conjunto de funciones.

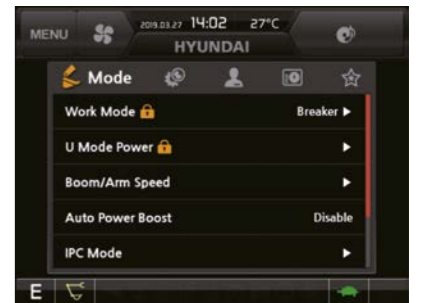
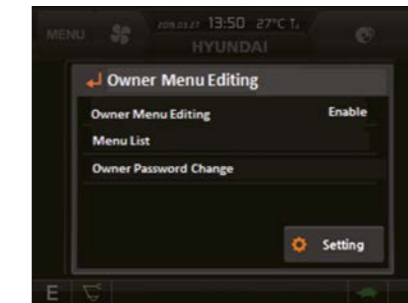

Velocidad Combinada

El operador puede ajustar el nivel de sensibilidad de la carga, el nivel de prioridad de la pluma frente al brazo, y la oscilación. La sensibilidad a la carga se controla mediante 5 niveles de flujo inicial, para la subida del aguilón y el brazo en funcionamiento, en función del peso del implemento. La prioridad del aguilón contra el brazo, y el desplazamiento, puede establecerse en 10 niveles de prioridad del aguilón contra el brazo y la oscilación.

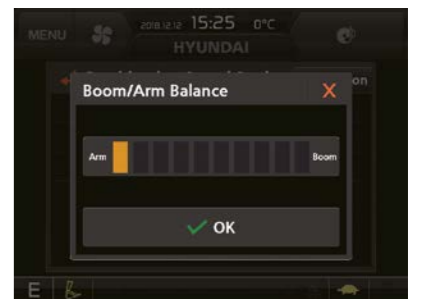
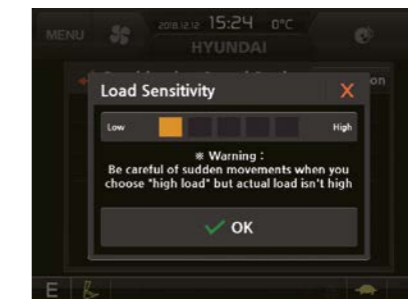

Control de Oscilación Fina (Amortiguación/Libre) **Opcional**

Esta opción permite un movimiento suave al inicio y al final de la operación de oscilación (giro amortiguado). Además, reduce las sacudidas de la carga durante la operación de elevación (Oscilación Libre).

// HX210A L, HX210A NL con tecnología avanzada garantiza nuestra seguridad en una obra. //



Las excavadoras de la serie HX A son producto del espíritu de iniciativa, creatividad y fuerte empuje de HCE. Los ingenieros de HCE, los mejores del sector, han trabajado sin descanso para ofrecer un producto con cero defectos. La nueva serie HX A refleja las necesidades de los clientes sobre el terreno, recogidas tras un exhaustivo seguimiento.

Sistema de cámaras AAVM (Monitoreo Avanzado de la Visión Periférica) **Opcional**

La serie HX A cuenta con un sistema de cámaras de vídeo AAVM de última generación para asegurar el campo de visión de los operadores en todas las direcciones, evitando así accidentes. Los operadores pueden comprobar fácilmente el lugar de trabajo por delante y por detrás, y a la derecha e izquierda.

- **AAVM** (Monitoreo Avanzado de Visión Periférica) : Campo de visión seguro en todas las direcciones mediante nueve vistas, incluida la vista de pájaro en 3D y la vista 2D/4CH.
- **IMOD** (Detección Inteligente de Objetos en Movimiento) : Inform when people or dangerous objects are detected within the range of operation (recognition distance : 5 m).

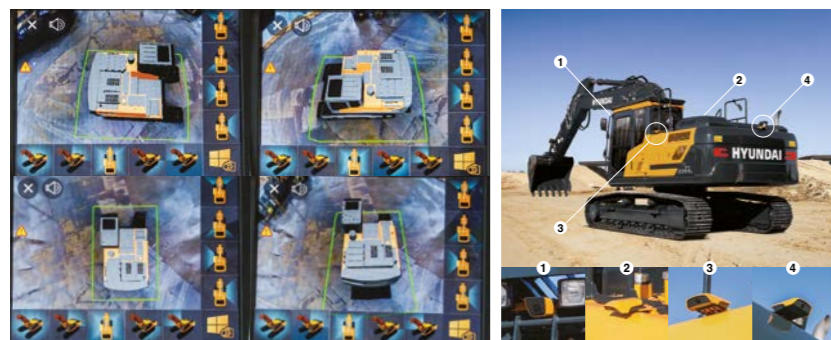

* La forma de la cámara y del protector de la lámpara puede modificarse para mejorar el rendimiento del equipo.

Bloqueo Automático de Seguridad **NUEVO**

Evita el funcionamiento involuntario. Si el operador desbloquea la palanca de seguridad cuando la palanca RCV está presionada, la excavadora no es controlada por la palanca RCV.

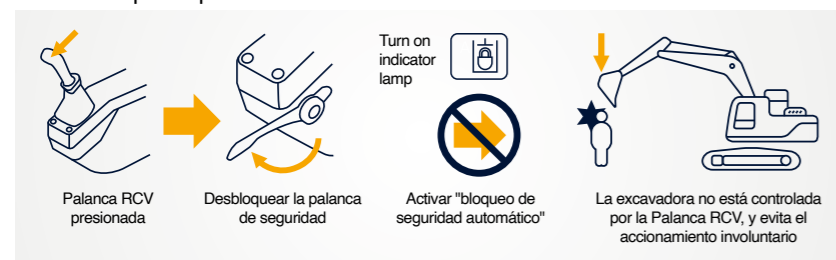

Alarma de Advertencia de Cinturón de Seguridad

Si el cinturón de seguridad no está abrochado al girar la llave de contacto, se activa una alarma a intervalos, junto con una alerta visual continua. Esto subraya nuestra prioridad por la seguridad de los operadores.

Sistema Electrónico de Estacionamiento Pendular **NUEVO**

Se aplica un sistema electrónico de válvulas y control, para mejorar la seguridad y la utilización. El tiempo de apertura y cierre de la válvula de freno de vaivén se controla según el sistema de detección y control.



EL ENTORNO SEGURO POR EXCELENCIA

El verdadero valor de la serie HX A reside en su durabilidad.

La robusta estructura del bastidor y los implementos, muestran el valor real de la Serie HX A en entornos de trabajo difíciles, y prometen una mayor productividad.

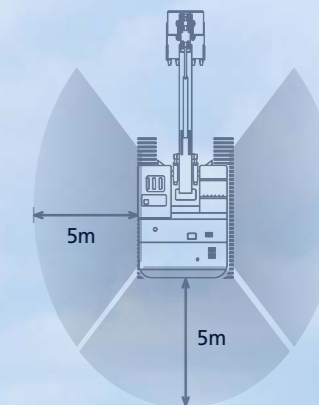

*Las fotos pueden incluir equipamiento opcional.



MANTENIMIENTO Y TELEMÁTICA

Tecnología digital basada en IoT / TIC / IA.

Crear de un inteligente sitio de obras. Maximiza la conectividad, la productividad y la seguridad, para negocios exitosos.



Hi MATE

Opcional

ES CÓMODO, FÁCIL Y VALIOSO

El sistema de gestión remota "Hi MATE" de Hyundai, de reciente desarrollo, utiliza tecnología GPS por satélite para ofrecer a los clientes el máximo nivel de servicio, y asistencia de productos disponible. "Hi MATE" permite a los usuarios evaluar a distancia el rendimiento de la máquina, acceder a información de diagnóstico, y verificar su ubicación, con solo pulsar un botón.

QUÉ SON LAS PRESTACIONES



Aumentar la Productividad

Ayuda a manejar las máquinas de forma eficiente. Usted puede comprobar la diferencia entre las horas totales del motor y las horas de trabajo reales. Compruebe la productividad de sus máquinas y planifique las soluciones de ahorro necesarias. "Hi MATE" ofrece información de trabajo como las horas de trabajo / inactividad, el consumo de combustible y el volumen.



Supervisión Cómoda y Sencilla

No hay mucho que hacer para monitorear sus máquinas. Solo tiene que conectarse a la página web, o a la aplicación móvil de "Hi MATE". "Hi MATE" le permite vigilar sus máquinas cuando y donde quiera que esté.



Seguridad

Proteja sus máquinas de robos o usos no autorizados con "Hi MATE". Si la máquina sale de los límites de la Geo-valla, recibirá alertas.

*Las fotos pueden incluir equipamiento opcional.

ECD (Diagnóstico Conectado al Motor) **NUEVO**

Ayuda al técnico de servicio con el informe de diagnóstico remoto, y se asegura de que llegue al lugar de trabajo con las herramientas adecuadas, después de prepararse con antelación.



Tapa del Tanque de Urea **Mejora**

La tapa del tanque de urea con apertura total ayuda al operario a introducir la urea en el depósito, de forma directa y más cómoda.



Aplicación Móvil para Flotas.

La nueva aplicación móvil está optimizada para la gestión de flotas. Proporciona información sobre productividad y salud, basada en la tecnología telemática, y permite al propietario de la flota centrarse en los equipos más deseados desde el punto de vista del uso económico, la utilización, los códigos de avería y el mantenimiento.

La nueva aplicación móvil clasifica automáticamente los equipos por orden de eco-índice, índice de utilización y nivel de código de avería, de modo que los equipos urgentes aparezcan automáticamente.

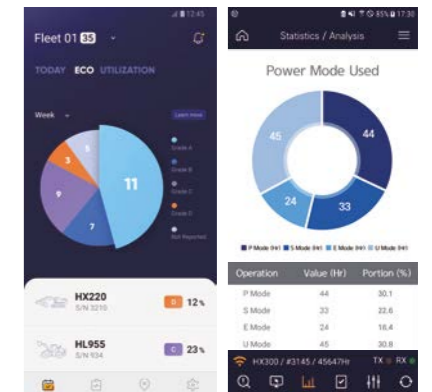

Aplicación para Flotas "Hi MATE" Aplicación HCE-DT AIR

Diagnósticos Conectados

HCE-DT^{AIR} le conecta a usted y a su equipo de forma inalámbrica a través de un smartphone y un computador portátil en el sitio. A través de la conexión se pueden diagnosticar las causas de problemas, y localizar los códigos de avería. El diagnóstico conectado del motor es un tipo de servicio de diagnóstico remoto cooperativo entre la nube Cummins y la nube Hi-MATE. Ello permite obtener el informe de diagnóstico del motor mediante el análisis de códigos de avería basado en la nube en tiempo real, y preparar las piezas y herramientas necesarias con antelación. Ayudará a aumentar los valores de ajuste en la primera visita.

ESPECIFICACIONES

MOTOR

Fabricante / Modelo	CUMMINS / B4.5
Tipo	Motor diésel de 4 cilindros, refrigerado por agua, 4 tiempos, turbocompresor, refrigerado por aire, inyección directa y control electrónico
Potencia Bruta	129 kW (173 HP) a 2.200 rpm
Potencia Neta	127 kW (170 HP) a 2.200 rpm
Max. Potencia	142 kW (190 HP) a 2.000 rpm
Torque Máximo	780 N-m (575 lb-pies) a 1.500 rpm
Cilindraje	4,5 l (275 cu pulg.)

SISTEMA HIDRÁULICO

BOMBA

Tipo	Bombas de pistones de cilindraje variable y eje en tándem
Max. Flujo	2 x 234 lpm
Sub-bomba Para el Circuito Piloto	Bomba de Engranajes
Sistema de bomba de detección cruzada y ahorro de combustible.	

MOTORES HIDRÁULICOS

Desplazamiento	Motor de pistones axiales de dos velocidades con válvula de freno, y freno de mano
Oscilación	Motor de pistones axiales con freno automático

AJUSTE DE LA VÁLVULA DE ALIVIO

Circuitos Implementarios	350 kgf/cm ² (4,980 psi)
Desplazamiento	350 kgf/cm ² (4,980 psi)
Aumento de Potencia (Pluma, brazo, cubo)	380 kgf/cm ² (5,400 psi)
Circuito de Oscilamiento	265 kgf/cm ² (3,770 psi)
Circuito Piloto	40 kgf/cm ² (570psi)
Válvula de Servicio	Instalada

HYDRAULIC CYLINDERS

Nº de Cilindros	Aguilón: Ø120x1.290 mm
Diámetro X Desplazamiento	Brazo: Ø140x1.510 mm Pala: Ø120x1.055 mm

* Aceite biohidráulico Hyundai (HBHO) disponible.

TRANSMISIONES Y FRENOS

Método de Accionamiento	Tipo Totalmente Hidrostático
Motor de Accionamiento	Motor de pistones axiales, diseño dentro de la zapata
Sistema de Reducción	Reductor planetario
Max. Tirador de la Barra de Tracción	20.800 kgf (45.860 lbf)
Max. Velocidad de Desplazamiento (Alta / Baja)	5,8 km/h (3,6 mph) / 3,7 km/h (2,3 mph)
Gradeabilidad	35°(70%)
Freno de Mano	Disco húmedo múltiple

CONTROLAR

Los mandos y pedales accionados por presión del piloto con palanca desmontable, proporcionan un manejo casi sin esfuerzo y sin fatiga.

Control Piloto	Dos mandos con una palanca de seguridad (LH): Balancín y Brazo, Aguilón y Pala
Desplazamiento y Dirección	Dos palancas con pedales
Acelerador del Motor	Eléctrico, tipo Dial (Selector)

SISTEMA DE OSCILACIÓN

Motor Basculante	Motor de pistones axiales de cilindrada fija
Reducción de Oscilaciones	Reductor Planetario de Velocidades
Lubricación de Rodamientos Oscilantes	Engrasado
Freno de Oscilación	Disco húmedo múltiple
Velocidad de Oscilación	12 rpm

CAPACIDADES

	litro	galón (EE.UU.)	Reino Unido (gal)
Tanque de Combustible	310	81.9	68.2
Refrigerante del Motor	30	7.9	8.8
Aceite de Motor	11	2.9	5.1
Dispositivo de Oscilación	6.2	1.6	1.36
Transmisión Final (Cada Uno)	4.5	1.2	1
Sistema Hidráulico (Incluido el Depósito)	340	89.8	74.8
Tanque Hidráulico	165	43.6	36.3
Def/Adblu®	47.5	12.5	10.4

TREN DE RODAJE

El bastidor central tipo X-leg está soldado integralmente con refuerzos de bastidores de orugas de sección de caja. El tren de rodaje incluye rodillos lubricados, rodillos, ajustadores de orugas con muelles amortiguadores y ruedas dentadas, y una cadena de orugas con zapatas de garra dobles o triples.

Bastidor Central	X - Tipo de Pata
Bastidor de las Orugas	Tipo de Caja Pentagonal
Nro. de Zapatas en Cada Lado	49 EA
Nº de Rodillos Transportadores en Cada Lado	2 EA
Nº de Rodillos de Oruga en Cada Lado	8 EA
Nº de Barandillas en Cada Lado	2 EA

PESO OPERATIVO (APROXIMADO)

Peso operativo, incluido el aguilón, de 5.650 mm (18' 6"), brazo de 2.920 mm (9' 7"), pala SAE de 0,92^{m3} (1,20^{yd3}), lubricante, refrigerante, tanque de combustible lleno, depósito hidráulico lleno y todos los equipos estándar.

Zapatas	Peso Operativo		Presión sobre el suelo
Tipo	Anchura mm (pulg.)	kg (lb)	kgf/cm ² (psi)
Triple Garra de Oruga	500 (20")	HX210A NL 22,800 (50,270)	0.58 (8.29)
	600 (24")	HX210A L 22,150 (48,830)	0.47 (6.71)
		HX210A NL 22,900 (50,490)	0.49 (6.93)
	700 (28")	HX210A L 22,620 (49,870)	0.41 (5.87)
	800 (32")	HX210A L 22,890 (50,460)	0.37 (5.20)
	900 (36")	HX210A L 23,170 (51,080)	0.33 (4.68)
Doble Garra	700 (28")	HX210A L 22,880 (50,440)	0.42 (5.94)

SISTEMA DE AIRE ACONDICIONADO

El sistema de aire acondicionado de la máquina contiene gas fluorado de efecto invernadero, con potencial de calentamiento global R134a. (Potencial de Calentamiento Global : 1.430)
El sistema contiene 0,80 kg de refrigerante, lo que equivale a 1,14 toneladas métricas de CO₂. Para más información, consulte el manual.

DIMENSIONES Y RADIO DE TRABAJO

DIMENSIONES DE HX210A L / HX210A NL

AGUILÓN DE 5,65 m (18' 6") y BRAZO DE 2,0 m (6' 7"), 2,4 m (7' 10"), 2,92 m (9' 7"), 3,9 m (12' 10")

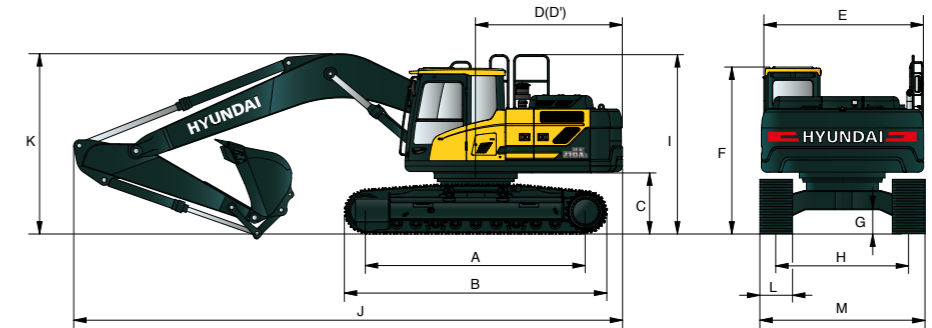

Unidad : mm (pies-pulgadas)

A	Distancia al Vertedor	3,650 (12' 0")
B	Longitud Total de la Oruga	4,395 (14' 5")
*C	Distancia al Suelo del Contrapeso	1,095 (3' 7")
D	Radio de Giro de la Parte Trasera	2,850 (9' 4")
D'	Longitud Trasera	2,770 (9' 1")
E	Anchura Total de la Estructura Superior	2,530 (8' 3")
*F	Altura Total de la Cabina	3,035 (9' 11")
*G	Min. Separación del Suelo	475 (1' 7")
H	Ancho de las Orugas	HX210A L 2,390 (7' 10")
		HX210A NL 2,040 (6' 8")
*I	Altura Total del Guarda Riel	3,245 (10' 8")

* Esta cifra incluye el tamaño de las garras de la oruga.

Longitud del Aguilón	5,650 (18' 6")			
Longitud del brazo	2,000 (6' 7")	2,400 (7' 10")	2,920 (9' 7")	3,900 (12' 10")
J Longitud Total	9,650 (31' 8")	9,570 (31' 5")	9,510 (31' 2")	9,480 (31' 1")
*K Altura Total del Aguilón	3,250 (10' 8")	3,170 (10' 5")	3,100 (10' 2")	3,500 (11' 6")

HX210A L

L	TRIPLE GARRA DE ORUGA				DOBLE GARRA
	600 (24")	700 (28")	800 (32")	900 (35")	
Track Shoe Width					700 (28")
M Overall Width	2,990 (9' 10")	3,090 (10' 2")	3,190 (10' 6")	3,290 (10' 10")	3,090 (10' 2")

HX210A NL

L	TRIPLE GARRA DE ORUGA	
	500 (20")	600 (24")
Ancho de la Zapata de la Oruga		
M Anchura Total	2,540 (8' 4")	2,640 (8' 8")

CAMPO DE TRABAJO DEL HX210A L / HX210A NL

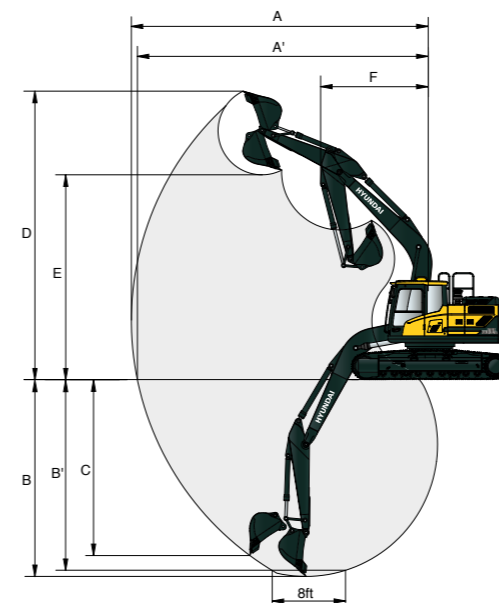

Unidad : mm (pies-pulgadas)

Longitud del Aguilón	5,650 (18' 6")			
Longitud del brazo	2,000 (6' 7")	2,400 (7' 10")	2,920 (9' 7")	3,900 (12' 10")
A Max. Alcance de la Excavación	9,140 (30' 0")	9,500 (31' 2")	9,960 (32' 8")	10,900 (35' 9")
A' Max. Alcance de la Excavación en Tierra	8,960 (29' 5")	9,340 (30' 8")	9,800 (32' 2")	10,750 (35' 3")
B Max. Profundidad de Excavación	5,750 (18' 10")	6,150 (20' 2")	6,640 (21' 9")	7,610 (25' 0")
B' Max. Profundidad de Excavación (nivel 8')	5,520 (18' 1")	5,950 (19' 6")	6,470 (21' 3")	7,460 (24' 6")
C Max. Profundidad de Excavación de Muros Verticales	5,320 (17' 5")	5,780 (19' 0")	6,250 (20' 6")	6,940 (22' 9")
D Max. Altura de Excavación	9,270 (30' 5")	9,500 (31' 2")	9,740 (31' 11")	10,310 (33' 10")
E Max. Altura de Descarga	6,450 (21' 2")	6,660 (21' 10")	6,900 (22' 8")	7,470 (24' 6")
F Min. Radio de Oscilación	3,710 (12' 2")	3,630 (11' 11")	3,580 (11' 9")	6,850 (22' 6")

DIMENSIONES Y RADIO DE TRABAJO

DIMENSIONES DEL HX210A L / HX210A NL CON AGUILÓN DE 2 PIEZAS

AGUILÓN de 2 piezas de 5,65 m (18' 6") y BRAZO de 2,0 m (6' 7"), 2,4 m (7' 10"), 2,92 m (9' 7")

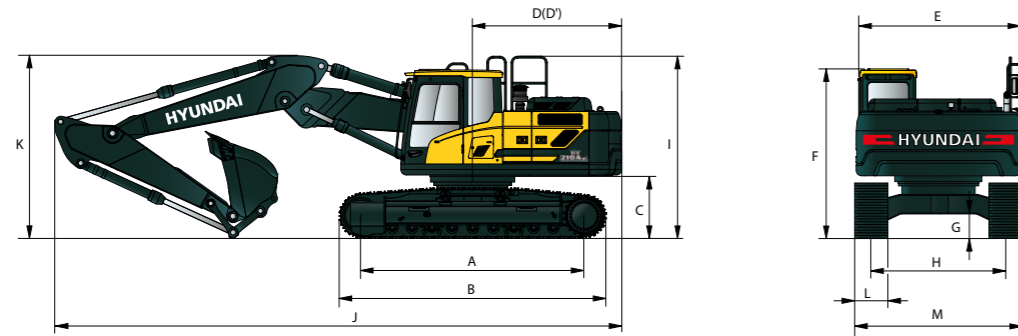

Unidad : mm (pies-pulgadas)

A	Distancia al Vertedor	3,650 (12' 0")
B	Longitud Total de la Oruga	4,395 (14' 5")
*C	Distancia al Suelo del Contrapeso	1,095 (3' 7")
D	Radio de Giro de la Parte Trasera	2,850 (9' 4")
D'	Longitud Trasera	2,770 (9' 1")
E	Anchura Total de la Estructura Superior	2,530 (8' 3")
*F	Altura Total de la Cabina	3,035 (9' 11")
*G	Min. Separación del Suelo	475 (1' 7")
H	Ancho de las Orugas	HX210A L 2,390 (7' 10") HX210A NL 2,040 (6' 8")
*I	Altura Total del Guarda Riel	3,245 (10' 8")

Longitud del Aguilón	5.650 - 2 piezas (18' 6")		
Longitud del brazo	2,000 (6' 7")	2,400 (7' 10")	2,920 (9' 7")
J Longitud Total	9,650 (31' 8")	9,550 (31' 4")	9,520 (31' 3")
*K Altura Total del Aguilón	3,200 (10' 6")	3,000 (9' 10")	3,030 (9' 11")

HX210A L						
L	Ancho de la Zapata de la Oruga	TRIPLE GARRA DE ORUGA				DOBLE GARRA
		600 (24")	700 (28")	800 (32")	900 (35")	700 (28")
M	Anchura Total	2,990 (9' 10")	3,090 (10' 2")	3,190 (10' 6")	3,290 (10' 10")	3,090 (10' 2")

HX210A NL					
L	Ancho de la Zapata de la Oruga	TRIPLE GARRA DE ORUGA			
		500 (20")	600 (24")		
M	Overall Width	2,540 (8' 4")	2,640 (8' 8")		

RANGO DE TRABAJO DEL HX210A L / HX210A NL CON AGUILÓN DE 2 PIEZAS

Unidad : mm (pies-pulgadas)

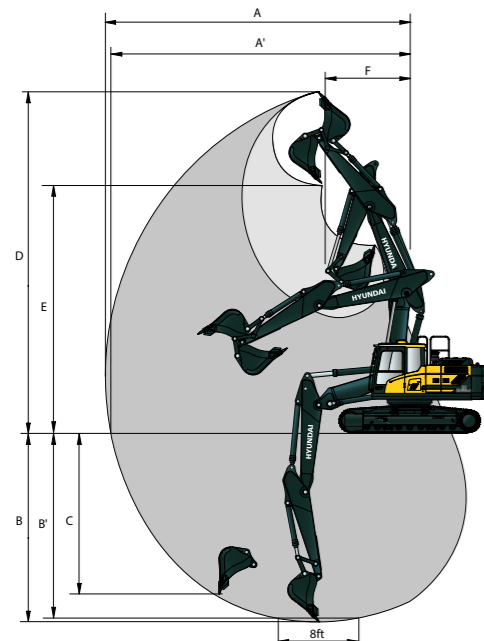

Longitud del Aguilón	5.650 - 2 piezas (18' 6")			
Longitud del brazo	2,000 (6' 7")	2,400 (7' 10")	2,920 (9' 7")	
A	Max. Alcance de la Excavación	9,120 (29' 11")	9,530 (31' 3")	10,020 (32' 10")
A'	Max. Alcance de la Excavación en Tierra	8,940 (29' 4")	9,360 (30' 9")	9,860 (32' 4")
B	Max. Profundidad de Excavación	5,480 (18' 0")	5,890 (19' 4")	6,400 (21' 0")
B'	Max. Profundidad de Excavación (nivel 8')	5,360 (17' 7")	5,770 (18' 11")	6,300 (20' 8")
C	Max. Profundidad de Excavación de Muros Verticales	4,560 (15' 0")	4,990 (16' 4")	5,530 (18' 2")
D	Max. Altura de Excavación	10,300 (33' 10")	10,670 (35' 0")	11,080 (36' 4")
E	Max. Altura de Descarga	7,390 (24' 3")	7,740 (25' 5")	8,160 (26' 9")
F	Min. Radio de Oscilación	2,870 (9' 5")	2,670 (8' 9")	2,540 (8' 4")

CAPACIDAD DE ELEVACIÓN

Rango delantero Rango delantero o 360 grados

HX210A L DE MONO-AGUILÓN

Aguilón 5,65 m (18' 6") / Brazo 2,0 m (6' 7") / CWT 3.800kg (8.380lb) / Zapata 800mm (32") de triple garra

Altura del punto de elevación m (pies)	Radio del punto de elevación								Al alcance máximo		
	3.0 m (9.8 pies)		4.5 m (14.8 pies)		6.0 m (19.7 pies)		7.5 m (24.6 pies)		Capacidad	Alcance	
7.5m	kg								*5,720	*5,720	4.96
24.6 pies	lb								*12,610	*12,610	(16.3)
6.0m	kg			*5,470	5,230				*5,550	4,790	6.32
19.7 pies	lb			*12,060	11,530				*12,240	10,560	(20.7)
4.5m	kg		*6,860	*6,860	*5,810	5,110			*5,600	3,920	7.11
14.8 pies	lb		*15,120	*15,120	*12,810	11,270			*12,350	8,640	(23.3)
3.0m	kg		*8,680	7,370	*6,550	4,900	5,470	3,530	5,450	3,520	7.52
9.8 pies	lb		*19,140	16,250	*14,440	10,800	12,060	7,780	12,020	7,760	(24.7)
1.5m	kg				*7,290	4,710	5,390	3,460	5,280	3,390	7.61
4.9 pies	lb				*16,070	10,380	11,880	7,630	11,640	7,470	(25.0)
0.0m	kg		*10,590	6,850	7,370	4,590			5,450	3,480	7.40
0.0 pies	lb		*23,350	15,100	16,250	10,120			12,020	7,670	(24.3)
-1.5m	kg		*10,320	6,870	7,360	4,580			6,100	3,870	6.85
-4.9 pies	lb		*22,750	15,150	16,230	10,100			13,450	8,530	(22.5)
-3.0m	kg	*12,600	*12,600	*9,240	7,000				*6,790	4,860	5.87
-9.8 pies	lb	*27,780	*27,780	*20,370	15,430				*14,970	10,710	(19.3)
-4.5m	kg										
-14.8 pies	lb										

Aguilón 5,65 m (18' 6") / Brazo 2,4 m (7' 10") / CWT 3.800 kg (8.380 lb) / Zapata 800 mm (32") de triple garra

Altura del punto de elevación m (pies)	Radio del punto de elevación								Al alcance máximo		
	3.0 m (9.8 pies)		4.5 m (14.8 pies)		6.0 m (19.7 pies)		7.5 m (24.6 pies)		Capacidad	Alcance	
7.5m	kg								*4,900	*4,900	5.55
24.6 pies	lb								*10,800	*10,800	(18.2)
6.0m	kg			*5,010	*5,010				*4,430	4,290	6.79
19.7 pies	lb			*11,050	*11,050				*9,770	9,460	(22.3)
4.5m	kg		*6,310	*6,310	*5,450	5,140	3,600		*4,300	3,580	7.53
14.8 pies	lb		*13,910	*13,910	*12,020	11,330	*10,160	7,940	*9,480	7,890	(24.7)
3.0m	kg		*8,130	7,460	*6,240	4,920	*5,450	3,530	*4,380	3,240	7.92
9.8 pies	lb		*17,920	16,450	*13,760	10,850	*12,020	7,780	*9,660	7,140	(26.0)
1.5m	kg		*9,720	7,020	*7,050	4,700	5,370	3,440	*4,650	3,130	8.01
4.9 pies	lb		*21,430	15,480	*15,540	10,360	11,840	7,580	*10,250	6,900	(26.3)
0.0m	kg		*10,470	6,820	7,340	4,570	5,310	3,370	5,020	3,200	7.80
0.0 pies	lb		*23,080	15,040	16,180	10,080	11,710	7,430	11,070	7,050	(25.6)
-1.5m	kg	*11,180	*11,180	*10,420	6,800	7,300	4,530		5,530	3,510	7.29
-4.9 pies	lb	*24,650	*24,650	*22,970	14,990	16,090	9,990		12,190	7,740	(23.9)
-3.0m	kg	*13,470	13,460	*9,600	6,900	*7,030	4,610		*6,400	4,270	6.38
-9.8 pies	lb	*29,700	29,670	*21,160	15,210	*15,500	10,160		*14,110	9,410	(20.9)
-4.5m	kg			*7,230	7,200				*6,450	*6,450	4.85
-14.8 pies	lb			*15,940	15,870				*14,220	*14,220	(15.9)

| 1 | La capacidad de elevación se basa en la norma ISO 10567.

| 2 | La capacidad de elevación de la serie HX A no supera el 75% de la carga de inflexión con la máquina sobre suelo firme y nivelado, o el 87% de la capacidad hidráulica total.

| 3 | El punto de elevación es el pasador de montaje del pivote de la pala en el brazo (sin la masa en la pala).













| 4 | (*) indica carga limitada por la capacidad hidráulica.

LIFTING CAPACITY













 Rango delantero  Rango delantero o 360 grados

HX210A L DE MONO-AGUILÓN

Aguilón 5,65 m (18' 6") / Brazo 2,92 m (9' 7") / CWT 3.800kg (8.380lb) / Zapata 800mm (32") de triple garra

Altura del punto de elevación m (pies)	Radio del punto de elevación										Al alcance máximo			
	1.5 m (4.9 pies)		3.0 m (9.8 pies)		4.5 m (14.8 pies)		6.0 m (19.7 pies)		7.5 m (24.6 pies)		Capacidad	Alcance		
													m (pies)	
7.5m 24.6 pies	kg										*3,190	*3,190	6.24	
	lb										*7,030	*7,030	(20.5)	
6.0m 19.7 pies	kg										*2,920	*2,920	7.36	
	lb										*6,440	*6,440	(24.1)	
4.5m 14.8 pies	kg										*2,840	*2,840	8.05	
	lb										*6,260	*6,260	(26.4)	
3.0m 9.8 pies	kg										*2,880	*2,880	8.41	
	lb										*6,350	*6,350	(27.6)	
1.5m 4.9 pies	kg										*3,040	2,830	8.49	
	lb										*6,700	6,240	(27.9)	
0.0m 0.0 pies	kg										*3,360	2,880	8.30	
	lb										*7,410	6,350	(27.2)	
-1.5m -4.9 pies	kg	*6,700	*6,700	*10,680	*10,680	*10,430	6,710	7,230	4,450	5,230	3,290	*3,920	3,120	7.82
	lb	*14,770	*14,770	*23,550	*23,550	*22,990	14,790	15,940	9,810	11,530	7,250	*8,640	6,880	(25.7)
-3.0m -9.8 pies	kg	*11,310	*11,310	*14,370	13,210	*9,920	6,770	7,260	4,490			*5,050	3,690	6.98
	lb	*24,930	*24,930	*31,680	29,120	*21,870	14,930	16,010	9,900			*11,130	8,140	(22.9)
-4.5m -14.8 pies	kg			*11,800	*11,800	*8,290	6,980					*6,180	5,110	5.63
	lb			*26,010	*26,010	*18,280	15,390					*13,620	11,270	(18.5)

Aguilón 5,65 m (18' 6") / Brazo 3,9 m (12' 10") / CWT 3.800kg (8.380lb) / Zapata 800mm (32") de triple garra

Altura del punto de elevación m (pies)	Radio del punto de elevación										Al alcance máximo				
	1.5 m (4.9 pies)		3.0 m (9.8 pies)		4.5 m (14.8 pies)		6.0 m (19.7 pies)		7.5 m (24.6 pies)		9.0 m (29.5 pies)		Capacidad	Alcance	
														m (pies)	
7.5m 24.6 pies	kg												*2,200	*2,200	7.47
	lb												*4,850	*4,850	(24.5)
6.0m 19.7 pies	kg												*2,040	*2,040	8.42
	lb												*4,500	*4,500	(27.6)
4.5m 14.8 pies	kg												*1,990	*1,990	9.03
	lb												*4,390	*4,390	(29.6)
3.0m 9.8 pies	kg												*2,010	*2,010	9.36
	lb												*4,430	*4,430	(30.7)
1.5m 4.9 pies	kg												*2,100	*2,100	9.43
	lb												*4,630	*4,630	(30.9)
0.0m 0.0 pies	kg												*2,290	*2,290	9.26
	lb												*5,050	*5,050	(30.4)
-1.5m -4.9 pies	kg	*5,580	*5,580	*9,610	*9,610	*10,100	6,530	7,100	4,320	5,090	3,150		*2,600	2,520	8.83
	lb	*12,300	*12,300	*21,190	*21,190	*22,270	14,400	15,650	9,520	11,220	6,940		*5,730	5,560	(29.0)
-3.0m -9.8 pies	kg	*8,660	*8,660	*13,300	12,690	*10,130	6,500	7,050	4,280	5,080	3,150		*3,160	2,860	8.10
	lb	*19,090	*19,090	*29,320	27,980	*22,330	14,330	15,540	9,440	11,200	6,940		*6,970	6,310	(26.6)
-4.5m -14.8 pies	kg	*12,540	*12,540	*13,730	12,970	*9,330	6,620	*6,800	4,370				*4,350	3,590	6.97
	lb	*27,650	*27,650	*30,270	28,590	*20,570	14,590	*14,990	9,630				*9,590	7,910	(22.9)
-6.0m -19.7 pies	kg														
	lb														

| 1 | La capacidad de elevación se basa en la norma ISO 10567.

| 2 | La capacidad de elevación de la serie HX A no supera el 75% de la carga de inflexión con la máquina sobre suelo firme y nivelado, o el 87% de la capacidad hidráulica total.

| 3 | El punto de elevación es el pasador de montaje del pivote de la pala en el brazo (sin la masa en la pala).











| 4 | (*) indica carga limitada por la capacidad hidráulica.

CAPACIDAD DE ELEVACIÓN













 Rango delantero  Rango delantero o 360 grados

HX210A NL CON MONO-AGUILÓN

Aguilón 5,65 m (18' 6") / Brazo 2,40 m (7' 9") / CWT 4.700 kg (10.360 lb) / Zapata 500 mm (20") de triple garra

Altura del punto de elevación m (pies)	Radio del punto de elevación										Al alcance máximo				
	3.0 m (9.8 pies)		4.5 m (14.8 pies)		6.0 m (19.7 pies)		7.5 m (24.6 pies)		Capacidad	Alcance					
											m (pies)				
7.5m 24.6 pies	kg												*4,900	*4,900	5.55
	lb												*10,800	*10,800	(18.2)
6.0m 19.7 pies	kg												*4,430	3,870	6.79
	lb												*9,770	8,530	(22.3)
4.5m 14.8 pies	kg												*4,300	3,230	7.53
	lb												*9,480	7,120	(24.7)
3.0m 9.8 pies	kg												*4,380	2,920	7.92
	lb												*9,660	6,440	(26.0)
1.5m 4.9 pies	kg												*4,650	2,810	8.01
	lb												*10,250	6,190	(26.3)
0.0m 0.0 pies	kg												*5,170	2,870	7.80
	lb												*11,400	6,330	(25.6)
-1.5m -4.9 pies	kg	*11,180	11,090	*10,420	5,950	7,670	4,030						5,820	3,150	7.29
	lb	*24,650	24,450	*22,970	13,120	16,910	8,880						12,830	6,940	(23.9)
-3.0m -9.8 pies	kg	*13,470	11,270	*9,600	6,050	*7,030	4,110						*6,400	3,820	6.38
	lb	*29,700	24,850	*21,160	13,340	*15,500	9,060						*14,110	8,420	(20.9)
-4.5m -14.8 pies	kg			*7,230	6,330								*6,450	5,740	4.85
	lb			*15,940	13,960								*14,220	12,650	(15.9)

Aguilón 5,65 m (18' 6") / Brazo 2,92 m (9' 7") / CWT 4.700 kg (10.360 lb) / Zapata 500 mm (20") de triple garra

Altura del punto de elevación m (pies)	Radio del punto de elevación										Al alcance máximo				
	1.5 m (4.9 pies)		3.0 m (9.8 pies)		4.5 m (14.8 pies)		6.0 m (19.7 pies)		7.5 m (24.6 pies)		Capacidad	Alcance			
													m (pies)		
7.5m 24.6 pies	kg												*4,250	*4,250	6.24
	lb												*9,370	*9,370	(20.5)
6.0m 19.7 pies	kg												*4,440	*4,440	7.36
	lb												*9,790	*9,790	(24.1)
4.5m 14.8 pies	kg												*4,950	4,660	8.05
	lb												*10,910	10,270	(26.4)
3.0m 9.8 pies	kg												*7,370	6,680	8.41
	lb												*16,250	14,730	(27.6)
1.5m 4.9 pies	kg												*9,140	6,200	8.49
	lb												*20,150	13,670	(30.9)
0.0m 0.0 pies	kg												*6,220	*6,220	9.26
	lb												*13,710	*13,710	(30.4)
-1.5m -4.9 pies	kg	*6,700	*6,700	*10,680	*10,680	*10,430	5,860	7,600	3,950	5,500	2,950		*3,920	2,800	8.83
	lb	*14,770	*14,770	*23,550	*23,550	*22,990	12,920	16,760	8,710	12,130	6,500		*8,640	6,170	(29.0)
-3.0m -9.8 pies	kg	*11,310	*11,310	*14,370	11,030	*9,920	5,910	*7,310	3,990				*5,050	3,300	8.10
	lb	*24,930	*24,930	*31,680	24,320	*21,870	13,030	*16,120	8,800				*11,130	7,280	(22.9)
-4.5m -14.8 pies	kg			*11,800	11,380	*8,290	6,120						*6,180	4,550	5.63
	lb			*26,010	25,090	*18,280	13,490						*13,620	10,030	(28.5)

| 1 | La capacidad de elevación se basa en la norma ISO 10567.

| 2 | La capacidad de elevación de la serie HX A no supera el 75% de la carga de inflexión con la máquina sobre suelo firme y nivelado, o el 87% de la capacidad hidráulica total.

| 3 | El punto de elevación es el pasador de montaje del pivote de la pala en el brazo (sin la masa en la pala).









| 4 | (*) indica carga limitada por la capacidad hidráulica.

CAPACIDAD DE ELEVACIÓN











 Rango delantero  Rango delantero o 360 grados

HX210A L CON AGUILÓN DE 2 PIEZAS

Aguilón 5,65 m (18' 6") / Brazo 2,40 m (7' 9") / CWT 3.800kg (8.380lb) / Zapata 800mm (32") de triple garra

Altura del punto de elevación m (pies)	Radio del punto de elevación								Al alcance máximo		
	3.0 m (9.8 pies)		4.5 m (14.8 pies)		6.0 m (19.7 pies)		7.5 m (24.6 pies)		Capacidad		Alcance
											m (pies)
9.0m 29.5 pies	kg lb								*6,600 *14,550	*6,600 *14,550	3.38 (11.1)
7.5m 24.6 pies	kg lb		*6,520 *14,370	*6,520 *14,370					*4,880 *10,760	*4,880 *10,760	5.62 (18.4)
6.0m 19.7 pies	kg lb		*6,640 *14,640	*6,640 *14,640	*5,300 *11,680	5,290 11,660			*4,360 *9,610	4,200 9,260	6.85 (22.5)
4.5m 14.8 pies	kg lb		*7,560 *16,670	*7,560 *16,670	*5,560 *12,260	5,130 11,310	*4,500 *9,920	3,560 7,850	*4,200 *9,260	3,490 7,690	7.58 (24.9)
3.0m 9.8 pies	kg lb		*9,640 *21,250	7,420 16,360	*6,130 *13,510	4,880 10,760	*4,620 *10,190	3,480 7,670	*4,230 *9,330	3,150 6,940	7.97 (26.1)
1.5m 4.9 pies	kg lb		*10,330 *22,770	6,910 15,230	*6,880 *15,170	4,630 10,210	*4,850 *10,690	3,370 7,430	*4,420 *9,740	3,040 6,700	8.05 (26.4)
0.0m 0.0 pies	kg lb		*10,010 *22,070	6,690 14,750	7,330 16,160	4,480 9,880	*5,060 *11,160	3,300 7,280	*4,710 *10,380	3,110 6,860	7.85 (25.8)
-1.5m -4.9 pies	kg lb	*10,590 *23,350	*10,590 *23,350	*8,830 *19,470	6,670 14,700	*6,710 *14,790	4,440 9,790		*4,810 *10,600	3,420 7,540	7.34 (24.1)
-3.0m -9.8 pies	kg lb		*6,690 *14,750	*6,690 *14,750	*4,850 *10,690	4,540 10,010					

Aguilón 5,65 m (18' 6") / Brazo 2,92 m (9' 7") / CWT 3.800kg (8.380lb) / Zapata 800mm (32") triple garra

Altura del punto de elevación m (pies)	Radio del punto de elevación								Al alcance máximo		
	3.0 m (9.8 pies)		4.5 m (14.8 pies)		6.0 m (19.7 pies)		7.5 m (24.6 pies)		Capacidad		Alcance
											m (pies)
9.0m 29.5 pies	kg lb								*3,940 *8,690	*3,940 *8,690	4.46 (14.6)
7.5m 24.6 pies	kg lb		*6,020 *13,270	*6,020 *13,270	*4,590 *10,120	*4,590 *10,120			*3,130 *6,900	*3,130 *6,900	6.32 (20.7)
6.0m 19.7 pies	kg lb		*6,170 *13,600	*6,170 *13,600	*4,950 *10,910	*4,950 *10,910			*2,830 *6,240	*2,830 *6,240	7.43 (24.4)
4.5m 14.8 pies	kg lb	*9,140 *20,150	*9,140 *20,150	*6,930 *15,280	*6,930 *15,280	*5,220 *11,510	5,190 11,440	*4,200 *9,260	*2,730 *6,020	*2,730 *6,020	8.11 (26.6)
3.0m 9.8 pies	kg lb		*8,690 *19,160	7,570 16,690	*5,770 *12,720	4,920 10,850	*4,380 *9,660	3,490 7,690	*2,750 *6,060	*2,750 *6,060	8.47 (27.8)
1.5m 4.9 pies	kg lb		*10,100 *22,270	6,980 15,390	*6,520 *14,370	4,640 10,230	*4,640 *10,230	3,350 7,390	*2,870 *6,330	2,740 6,040	8.55 (28.1)
0.0m 0.0 pies	kg lb		*10,160 *22,400	6,660 14,680	*7,260 *16,010	4,440 9,790	*4,890 *10,780	3,250 7,170	*3,130 *6,900	*2,800 6,170	8.36 (27.4)
-1.5m -4.9 pies	kg lb	*10,190 *22,470	*10,190 *22,470	*9,300 *20,500	6,570 14,480	*6,970 *15,370	4,360 9,610	*5,040 *11,110	*3,600 *7,940	3,030 6,680	7.88 (25.9)
-3.0m -9.8 pies	kg lb	*9,470 *20,880	*9,470 *20,880	*7,530 *16,600	6,650 14,660	*5,620 *12,390	4,410 9,720		*3,990 *8,800	3,590 7,910	7.05 (23.1)











- | 1 | La capacidad de elevación se basa en la norma ISO 10567.
- | 2 | La capacidad de elevación de la serie HX A no supera el 75% de la carga de inflexión con la máquina sobre suelo firme y nivelado, o el 87% de la capacidad hidráulica total.
- | 3 | El punto de elevación es el pasador de montaje del pivote de la pala en el brazo (sin la masa en la pala).
- | 4 | (*) indica carga limitada por la capacidad hidráulica.

CAPACIDAD DE ELEVACIÓN











 Rango delantero  Rango delantero o 360 grados

HX210A NL CON AGUILÓN DE 2 PIEZAS

Aguilón 5,65 m (18' 6") / Brazo 2,40 m (7' 9") / CWT 4.700 kg (10.360 lb) / Zapata 500 mm (20") de triple garra

Altura del punto de elevación m (pies)	Radio del punto de elevación								Al alcance máximo			
	3.0 m (9.8 pies)		4.5 m (14.8 pies)		6.0 m (19.7 pies)		7.5 m (24.6 pies)		Capacidad		Alcance	
											m (pies)	
9.0m 29.5 pies	kg lb									*6,600 *14,550	*6,600 *14,550	3.38 (11.1)
7.5m 24.6 pies	kg lb			*6,520 *14,370	*6,520 *14,370					*4,880 *10,760	*4,880 *10,760	5.62 (18.4)
6.0m 19.7 pies	kg lb		*6,640 *14,640	*6,640 *14,640	*5,300 *11,680	4,720 10,410			*4,360 *9,610	4,200 9,260	6.85 (22.5)	
4.5m 14.8 pies	kg lb		*7,560 *16,670	7,070 15,590	*5,560 *12,260	4,570 10,080	*4,500 *9,920	3,180 7,010	*4,200 *9,260	3,110 6,860	7.58 (24.9)	
3.0m 9.8 pies	kg lb		*9,640 *21,250	6,480 14,290	*6,130 *13,510	4,320 9,520	*4,620 *10,190	3,100 6,830	*4,230 *9,330	2,810 6,190	7.97 (26.1)	
1.5m 4.9 pies	kg lb		*10,330 *22,770	6,000 13,230	*6,880 *15,170	4,090 9,020	*4,850 *10,690	3,000 6,610	*4,420 *9,740	2,700 5,950	8.05 (26.4)	
0.0m 0.0 pies	kg lb		*10,010 *22,070	5,790 12,760	*7,460 *16,450	3,940 8,690	*5,060 *11,160	2,930 6,460	*4,710 *10,380	2,760 6,080	7.85 (25.8)	
-1.5m -4.9 pies	kg lb	*10,590 *23,350	*10,590 *23,350	*8,830 *19,470	5,770 12,720	*6,710 *14,790	3,900 8,600		*4,810 *10,600	3,030 6,680	7.34 (24.1)	
-3.0m -9.8 pies	kg lb		*6,690 *14,750	5,900 13,010	*4,850 *10,690	4,000 8,820						

Aguilón 5,65 m (18' 6") / Brazo 2,92 m (9' 7") / CWT 4.700 kg (10.360 lb) / Zapata 500 mm (20") de triple garra

Altura del punto de elevación m (pies)	Radio del punto de elevación								Al alcance máximo			
	3.0 m (9.8 pies)		4.5 m (14.8 pies)		6.0 m (19.7 pies)		7.5 m (24.6 pies)		Capacidad		Alcance	
											m (pies)	
9.0m 29.5 pies	kg lb									*3,940 *8,690	*3,940 *8,690	4.46 (14.6)
7.5m 24.6 pies	kg lb		*6,020 *13,270	*6,020 *13,270	*4,590 *10,120	*4,590 *10,120			*3,130 *6,900	*3,130 *6,900	6.32 (20.7)	
6.0m 19.7 pies	kg lb		*6,170 *13,600	*6,170 *13,600	*4,950 *10,910	4,800 10,580			*2,830 *6,240	*2,830 *6,240	7.43 (24.4)	
4.5m 14.8 pies	kg lb	*9,140 *20,150	*9,140 *20,150	*6,930 *15,280	*6,930 *15,280	*5,220 *11,510	4,630 10,210	*4,200 *9,260	*2,730 *6,020	*2,730 *6,020	8.11 (26.6)	
3.0m 9.8 pies	kg lb		*8,690 *19,160	6,610 14,570	*5,770 *12,720	4,360 9,610	*4,380 *9,660	3,100 6,830	*2,750 *6,060	2,530 5,580	8.47 (27.8)	
1.5m 4.9 pies	kg lb		*10,100 *22,270	6,060 13,360	*6,520 *14,370	4,090 9,020	*4,640 *10,230	2,970 6,550	*2,870 *6,330	2,430 5,360	8.55 (28.1)	
0.0m 0.0 pies	kg lb		*10,160 *22,400	5,760 12,700	*7,260 *16,010	3,900 8,600	*4,890 *10,780	2,880 6,350	*3,130 *6,900	2,480 5,470	8.36 (27.4)	
-1.5m -4.9 pies	kg lb	*10,190 *22,470	*10,190 *22,470	*9,300 *20,500	5,680 12,520	*6,970 *15,370	3,830 8,440	*5,040 *11,110	*3,600 *7,940	2,680 5,910	7.88 (25.9)	
-3.0m -9.8 pies	kg lb	*9,470 *20,880	*9,470 *20,880	*7,530 *16,600	5,750 12,680	*5,620 *12,390	3,870 8,530		*3,990 *8,800	3,170 6,990	7.05 (23.1)	

- | 1 | La capacidad de elevación se basa en la norma ISO 10567.
- | 2 | La capacidad de elevación de la serie HX A no supera el 75% de la carga de inflexión con la máquina sobre suelo firme y nivelado, o el 87% de la capacidad hidráulica total.
- | 3 | El punto de elevación es el pasador de montaje del pivote de la pala en el brazo (sin la masa en la pala).
- | 4 | (*) indica carga limitada por la capacidad hidráulica.

GUÍA DE SELECCIÓN DE PALAS Y FUERZA DE EXCAVACIÓN

PALAS

Todas palas están soldadas con acero de alta resistencia.

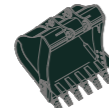

- SAE Amontonado m³ (yd³)
- 0.80 (1.05)
 - 0.87 (1.14)
 - 0.92 (1.20)
 - 1.10 (1.44)
 - 1.20 (1.57)

○ 1.34 (1.75)

- ◇ 0.90 (1.18)
- ◇ 1.05 (1.37)
- ◇ 0.85 (1.11)
- ◇ 1.00 (1.31)
- ◇ 1.15 (1.50)

◆ 0.87 (1.14)

Tipo	Capacidad m ³ (yardas ³)		Anchura mm (pulg.)	Peso kg (lb)	Diente (EA)	Recomendación mm (pies.pulg.)									
	SAE Amontonado	CECE Amontonado				Sin Cortadores Laterales	5,650 (18' 6") Mono Aguilón				5,650 (18' 6") 2 piezas				
							2,000 (6' 7") Brazo	2,400 (7' 10") Brazo	2,920 (9' 7") Brazo	3,900 (12' 10") Brazo	2,000 (6' 7") Brazo	2,400 (7' 10") Brazo	2,920 (9' 7") Brazo		
HX210A L	○ 0.80 (1.05)	0.70 (0.92)	1,070 (42")	770 (1,700)	5	●	●	●	●	●	●	●	●	●	
	○ 0.87 (1.14)	0.76 (0.99)	1,140 (45")	804 (1,770)	5	●	●	●	●	●	●	●	●	●	
	○ 0.92 (1.20)	0.80 (1.05)	1,190 (47")	820 (1,810)	5	●	●	●	■	●	●	●	●		
	○ 1.10 (1.44)	0.96 (1.26)	1,375 (54")	890 (1,960)	5	●	●	■	▲	●	●	●	■		
	○ 1.20 (1.57)	1.05 (1.37)	1,390 (55")	920 (2,030)	5	●	●	■	▲	●	■	■	■		
	○ 1.34 (1.75)	1.17 (1.53)	1,525 (60")	990 (2,180)	6	●	■	▲	×	■	■	■	▲		
	◇ 0.90 (1.18)	0.79 (1.03)	1,210 (48")	880 (1,940)	5	●	●	●	■	●	●	●	●		
	◇ 1.05 (1.37)	0.92 (1.20)	1,355 (53")	940 (2,070)	5	●	●	●	▲	●	●	■	■		
	◇ 0.85 (1.11)	0.76 (0.99)	962 (38")	860 (1,900)	4	●	●	●	●	●	●	●	●		
	◇ 1.00 (1.31)	0.89 (1.16)	1,112 (44")	950 (2,090)	5	●	●	●	▲	●	●	●	●		
HX210A NL	◇ 1.15 (1.50)	1.01 (1.32)	1,262 (50")	1,030 (2,270)	6	●	●	■	▲	●	●	■	■		
	◆ 0.87 (1.14)	0.77 (1.01)	1,195 (47")	940 (2,070)	5	●	●	●	-	●	●	●	●		
	○ 0.80 (1.05)	0.70 (0.92)	1,070 (42")	770 (1,700)	5	●	●	●	▲	●	●	●	●		
	○ 0.87 (1.14)	0.76 (0.99)	1,140 (45")	804 (1,770)	5	●	●	■	▲	●	●	●	●		
	○ 0.92 (1.20)	0.80 (1.05)	1,190 (47")	820 (1,810)	5	●	●	■	×	●	●	■	■		
	○ 1.10 (1.44)	0.96 (1.26)	1,375 (54")	890 (1,960)	5	■	■	▲	×	●	■	■	▲		
	○ 1.20 (1.57)	1.05 (1.37)	1,390 (55")	920 (2,030)	5	■	▲	×	×	■	■	■	▲		
	○ 1.34 (1.75)	1.17 (1.53)	1,525 (60")	990 (2,180)	6	▲	▲	×	×	■	▲	×	×		
	◇ 0.90 (1.18)	0.79 (1.03)	1,210 (48")	880 (1,940)	5	●	●	■	×	●	●	■	■		
	◇ 1.05 (1.37)	0.92 (1.20)	1,355 (53")	940 (2,070)	5	■	■	▲	×	●	■	■	▲		
◇ 0.85 (1.11)	0.76 (0.99)	962 (38")	860 (1,900)	4	●	●	■	▲	●	●	●	●			
◇ 1.00 (1.31)	0.89 (1.16)	1,112 (44")	950 (2,090)	5	●	■	▲	×	●	●	■	■			
◇ 1.15 (1.50)	1.01 (1.32)	1,262 (50")	1,030 (2,270)	6	■	▲	×	×	■	■	■	▲			
◆ 0.87 (1.14)	0.77 (1.01)	1,195 (47")	940 (2,070)	5	●	●	■	×	●	●	●	●			

- Propósito General
- ◇ Carga Pesada
- ◆ Rock-HD
- : Aplicable a materiales con una densidad igual o inferior a 2.100 kg/m³ (3.500 lb/yd³)
- : Aplicable a materiales con densidad igual o inferior a 1.800 kg/m³ (3.000 lb/yd³)
- : Aplicable a materiales con una densidad igual o inferior a 1.500 kg/m³ (2.500 lb/yd³)
- ▲: Aplicable a materiales con una densidad de 1.200 kg/m³ (2.000 lb/yd³) o inferior.
- ×: No recomendado

ANCLAJE

Los aguilones y los brazos están soldados con un diseño de sección de caja completa de baja tensión. Mono-aguilones de 5.65 y 5.65 de 2 piezas, y brazos de 2,0 m, 2,4 m, 2,92 m y 3,9 m disponibles.

GUÍA DE SELECCIÓN DE PALAS Y FUERZA DE EXCAVACIÓN

FUERZA DE EXCAVACIÓN

Aguilón	Longitud	mm (pies.pulg)	5,650 (18' 6")				Observación
	Peso	kg (lb)	1,950 (4,300) & 2,600 (5,730)				
Brazo	Longitud	mm (pies.pulg)	2,000 (6' 7")	2,400 (7' 10")	2,920 (9' 7")	3,900 (12' 10")	
	Peso	kg (lb)	975 (2,150)	1,045 (2,300)	1,095 (2,410)	1,295 (2,850)	
Bucket Digging Force	SAE	kN	133.4 [144.8]	133.4 [144.8]	133.4 [144.8]	133.4 [144.8]	[]: Aumento de Potencia
		kgf	13,600 [14,770]	13,600 [14,770]	13,600 [14,770]	13,600 [14,770]	
		lbf	29,980 [32,560]	29,980 [32,560]	29,980 [32,560]	29,980 [32,560]	
	ISO	kN	152.0 [165.0]	152.0 [165.0]	152.0 [165.0]	152.0 [165.0]	
		kgf	15,500 [16,830]	15,500 [16,830]	15,500 [16,830]	15,500 [16,830]	
		lbf	34,170 [37,100]	34,170 [37,100]	34,170 [37,100]	34,170 [37,100]	
Arm Crowd Force	SAE	kN	144.2 [156.5]	119.6 [129.9]	102.0 [110.7]	84.3 [91.6]	[]: Aumento de Potencia
		kgf	14,700 [15,960]	12,200 [13,250]	10,400 [11,290]	8,600 [9,340]	
		lbf	32,410 [35,190]	26,900 [29,210]	22,930 [24,890]	18,960 [20,590]	
	ISO	kN	151.0 [164.0]	125.5 [136.3]	106.9 [116.0]	87.3 [94.7]	
		kgf	15,400 [16,720]	12,800 [13,900]	10,900 [11,830]	8,900 [9,660]	
		lbf	33,950 [36,860]	28,220 [30,640]	24,030 [26,080]	19,620 [21,300]	

Nota : El peso del aguilón incluye el cilindro del brazo, la tubería y el pasador. El peso del brazo incluye el cilindro del cazo, el varillaje y el pasador.

ESTÁNDAR / OPCIONAL

MOTOR	STD	OPC
Cummins B4.5	•	
SISTEMA HIDRÁULICO		
Control Eléctrico Positivo de Flujo (EPFC)	•	
3-Modo Energía, 2-Modo Trabajo, Modo Usuario	•	
Control de Potencia Variable	•	
Control del Flujo de la Bomba	•	
Implemento de Modo de Control de Flujo		•
Modo Inactivo Automático del Motor	•	
Freno de Mano Oscilante Electrónico	•	
Control de Parada Automática del Motor	•	
Control Electrónico del Ventilador	•	
Aceite Biohidráulico Hyundai (HBHO)		•
CABINA E INTERIOR		
Cabina Estándar ISO		
Limpiaparabrisas Elevable	•	
Radio / Reproductor USB	•	
Sistema de Manos Libres para Teléfono Móvil con USB	•	
Toma de Corriente de 12 V (convertidor de 24 V CC a 12 V CC)	•	
Bocina Eléctrica	•	
Cabina de Acero para Todos los Climas, con Visibilidad de 360°	•	
Vidrio de seguridad - Vidrio templado	•	
Vidrio de Seguridad - Vidrio Laminado, Ventana Delantera y Vidrio		•
Ventana Frontal Plegable de Corredera	•	
Ventana Lateral de Corredera (LH)	•	
Puerta con Cerradura	•	
Caja Caliente y Fría	•	
Compartimento de Almacenamiento	•	
Cenicero y Encendedor		•
Techo de Cabina Transparente	•	
Parasol	•	
Cerraduras de Puerta y Cabina, Una Llave	•	
Asiento con Suspensión Mecánica y Calefacción	•	
Mando Deslizante Pilotado	•	
Sistema de Ajuste de Altura de la Caja de la Consola	•	
Climatizador Automático		
Aire Acondicionado y Calefacción	•	
Desempañador	•	
Ayuda de Arranque (Calefactor de Rejilla de Aire) para Clima Frío	•	
Monitoreo Centralizado		
Pantalla LCD de 8"	•	
Medidor de Velocidad / Aceleración del Motor	•	
Indicador de Temperatura del Refrigerante del Motor	•	
Potencia Máxima	•	
Baja Velocidad / Alta Velocidad	•	
Modo Inactivo Automático	•	
Aviso de Sobrecarga con Alarma		•
Comprobación del Motor	•	
Obstrucción del Filtro de Aire	•	
Indicadores	•	
Indicadores ECO	•	
Indicador del Nivel de Combustible	•	
Hidráulico Indicador de Temperatura del Aceite	•	
Calentador de Combustible	•	
Advertencias	•	
Error de Comunicación	•	
Batería Baja	•	
Reloj	•	
Luces de Cabina		•
Protector de Lluvia para Ventana Delantera de la Cabina		•
Techo de la Cabina-Cubierta de Acero		•
Asiento		
Asiento con Suspensión Neumática Ajustable y Calefactor		•
Cabina FOG (ISO 10262) Nivel 2		
FOG (Estructura de Protección Contra la Caída de Objetos) -ISO 10262 Nivel 2		•
Cabina ROPS		
ROPS (Estructuras de Protección en Caso de Volcamiento) -ISO 1211 7-2	•	

MEMORÁNDUM

SEGURIDAD	STD	OPC
Modo de Elevación	•	
Sistema Hidráulico Auxiliar Proporcional		•
Interruptor Principal de la Batería	•	
Cámara de Visión Trasera		•
AAVM (Control Avanzado de la Visión Periférica)		•
Cuatro Luces de Trabajo Delanteras (Montaje de 2 Aguilones, Montaje con 2 Bastidores Frontales)	•	
Alarma de Trayectoria	•	
Luz de Trabajo Trasera		•
Lámpara del Faro		•
Freno Basculante Automático	•	
Sistema de Sujeción del Aguilón	•	
Sistema de Sujeción del Brazo	•	
Válvula de Bloqueo de Seguridad para Cilindro de Aguilón, con Dispositivo de Alerta de Sobrecarga		•
Válvula de Bloqueo de Seguridad para el Cilindro de Brazo	•	
Sistema de Bloqueo Basculante		•
Tres Espejos Retrovisores Exteriores	•	
Protección Frontal - Red de Alambre		•
ANCLAJE		
Mono-aguilones		
Mono-aguilones	•	
5.65 m, 18' 6" 2-Piece		•
Brazos		
2.0 m, 6' 7"		•
2.4 m, 7' 10"		•
2.92 m, 9' 7"	•	
3.9 m, 12' 10"		•
OTROS		
Red Antipolvo Extraíble para el Radiador	•	
Tanque de Reserva Extraíble	•	
Pre-filtro de Combustible	•	
Calentador de Combustible	•	
Sistema de Auto-diagnóstico	•	
"Hi MATE" (Sistema de Gestión Remota)		•
Baterías (2 x 12 V x 100 AH)	•	
Bomba de Llenado de Combustible (50 lpm)		•
Conjunto de Tuberías de Efecto Simple (Disyuntor, etc.)		•
Conjunto de Tuberías de Doble Efecto (Clamshell, Etc.)		•
Selección de Control Proporcional RCV, y Pedal de 2 Vías		•
Conjunto de Tuberías Oscilantes		•
Compresor de Aire		•
Tuberías de Acoplamiento Rápido		•
Acoplador Rápido		•
Sistema de Desplazamiento Recto de un Pedal		•
Acumulador Para Bajar Equipos De Trabajo	•	
Válvula de Cambio de Patrón (2 Patrones)		•
Sistema de Control de Oscilación Fina		•
Kit de Herramientas		•
TREN DE RODAJE		
Bastidor Inferior Debajo de la Cubierta (Adicional)		•
Bastidor Inferior Debajo de la Cubierta (Normal)	•	
Zapatas de las Orugas		
Zapata de Garras Triples (500 mm, 20")		•
Zapata de Garras Triples (600 mm, 24")	•	
Zapata de Garras Triples (700 mm, 28")		•
Zapata de Garra Triple (800 mm, 32")		•
Zapata de Garra Triple (900 mm, 35")		•
Zapata de Garra Doble (700 mm, 28")		•
Protector de los Rieles de las Oruga	•	
* El equipamiento de serie y opcional puede variar. Póngase en contacto con su concesionario Hyundai para más información. La máquina puede variar según las normas internacionales.		
* Las fotos pueden incluir accesorios y equipos opcionales que no estén disponibles en su zona.		
* Los materiales y especificaciones están sujetos a cambios sin previo aviso.		
* Todas las medidas británicas se redondean a la libra o pulgada más próxima.		

