

HX220A L

Con Motor EU Fase V Instalado

* La foto puede incluir equipamiento opcional.



Oficina Principal (Oficina de Ventas)
14F, GLOBAL R&D CENTER, 477 BUNDANG SUSEO-RO, BUNDANG-GU, SEONGNAM-SI, GYEONGGI-DO, 13553, KOREA

POR FAVOR CONTÁCTENOS

Potencia Bruta
173 HP(129 kW) a 2.200 rpm

Potencia Neta
170 HP(127 kW) a 2.200 rpm

CAPACIDAD DE LA PALA
0.80 ~ 1.34 m³

Peso Operativo
22.280 kg/ (49.120 lb)

LO MÁS NUEVO Y LO MEJOR

HX220A L

LA MEJOR PRODUCTIVIDAD Y EFICIENCIA DE COMBUSTIBLE

- Motor EU ETAPA V **NUEVO**
- Reporte Ecológico **NUEVO**
- Modo de Elevación **NUEVO**
- Sistema EPFC **NUEVO**
- Información sobre el Consumo de combustible
- Eco Indicador
- Parada Automática del Motor

MÁXIMA DURABILIDAD

- Protector Lateral **Opcional**
- Cabina ROPS / FOG
- Durabilidad Reforzada de la Estructura Superior e Inferior y de los Implementos
- Módulo de Refrigeración Duradero

FÁCIL CONTROL Y CÓMODO MANEJO

- Tecla de Acceso al Modo Trabajo **NUEVO**
- Optimización de la Visibilidad y el Asidero **NUEVO**
- Desplazamiento Recto de un Pedal **Opcional**
- Sistema Hidráulico Auxiliar Proporcional **Opcional**
- Selección de RCV Proporcional de 2 Vías, y Control de Pedal **Opcional**
- Control de Oscilación Fina (Amortiguación/Libre) **Opcional**
- Embrague Inteligente y Amplio
- Módulo de Mando Giratorio
- OME (Menú de Edición del Propietario)
- Velocidad Combinada



LO ÚLTIMO EN ENTORNO SEGURO

- Bloqueo Automático de Seguridad **NUEVO**
- Control Electrónico del Freno de Mano Oscilante **NUEVO**
- AAVM **Opcional**
- Alarma de Advertencia de Cinturón de Seguridad
- Soporte de Suspensión de la Cabina

MANTENIMIENTO Y TELEMÁTICA

- ECD (Diagnóstico Conectado al Motor) **NUEVO**
- "Hi MATE" **Opcional**
- Tapa del Tanque de Urea **Mejora**
- Aplicación Móvil para Flotas.
- Diagnósticos Conectados

* Photo may include optional equipment.

LA MEJOR PRODUCTIVIDAD Y EFICIENCIA DE COMBUSTIBLE

La serie HX A está equipada con motores ecológicos de alto rendimiento que cumplen los requisitos de emisiones de la fase V de la UE.

MÁS AHORRO DE COMBUSTIBLE
(Comparado con el HX220L en modo P)

Carga del Tractor **24%**
 Nivelación más Rápida **29%**



* La foto puede incluir equipamiento opcional

Reporte Ecológico **NUEVO**

Informa del estado de funcionamiento ineficiente de la excavadora, y ayuda a mejorar el hábito de trabajo del operador.



Modo de Elevación

Este modo de trabajo mejora la operabilidad fina y la capacidad de elevación mediante la reducción de las RPM, la activación del refuerzo de potencia y el control del flujo de la bomba.

Información sobre el Consumo de combustible

La información sobre el combustible se muestra como rango medio y último combustible consumido para guiar al funcionamiento económico.



Eco Indicador

El nivel del indicador cambia en función de la carga de trabajo del motor y el color indica el estado de ahorro de combustible.



Apagado Automático del Motor

El Apagado automático del motor ajustable reduce significativamente el tiempo de inactividad, las horas de funcionamiento y el consumo de combustible.



MOTOR CERTIFICADO FASE V DE LA UE

El motor Cummins B6.7 cumple la normativa sobre emisiones medioambientales más estricta del mundo. (Reducción de PM-Materia de Partículas, en 60%)

Motor EU ETAPA V **NUEVO**

Ahora, en su cuarta década de mejora continua, el B6.7, para 2019, presenta un diseño sin EGR (Recirculación de Gases de Escape), que ofrece un % más de potencia, y un 31% más de límite, que el modelo actual. El mayor ahorro de combustible y los intervalos de mantenimiento más largos contribuyen a reducir los costes de explotación.

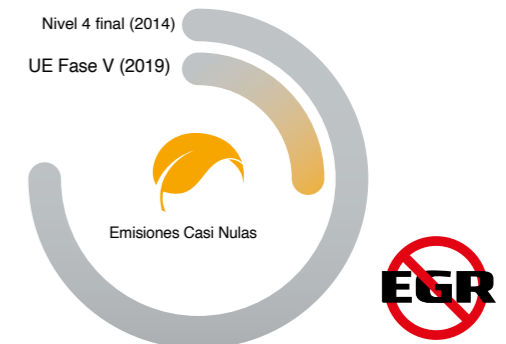

ESistema EPFC (Control Eléctrico Positivo de Flujo) **NUEVO**

El avanzado sistema hidráulico y los controles basados en el sistema eléctrico de control de flujo positivo, consiguen el menor consumo de combustible, y un control de precisión mejorado. La potencia de la bomba se controla de forma variable y precisa, mediante el reconocimiento de la cantidad de manipulación de la palanca y operaciones complejas específicas.



MÁXIMA DURABILIDAD

El verdadero valor de la serie HX A reside en su durabilidad y alta productividad.

La robusta estructura superior e inferior del bastidor puede soportar impactos externos y cargas de trabajo pesadas. El rendimiento de los implementos se ha demostrado mediante rigurosas pruebas sobre el terreno. No importa lo duro que sea el entorno de trabajo, siempre podrá confiar en la Excavadora HYUNDAI Serie A.



* La foto puede incluir equipamiento opcional.



Realizamos el mejor rendimiento en condiciones de trabajo duras, sin ningún tipo de inseguridad con la fiable HX220A L.



La serie HX A es un equipo respetuoso con el medio ambiente, con motores de alto rendimiento que cumplen el requisito de emisiones Fase V de la UE. Conviértase en un auténtico líder sobre el terreno, con la Serie HX A.

Cabina ROPS / FOG

La estructura de la cabina de la serie HX A de Hyundai utiliza acero de alta resistencia y baja tensión, soldado integralmente para cumplir con la certificación ROPS y FOG.

- ROPS : Estructuras de Protección en caso de Volcamiento ISO12117-2
- FOG : Protección Contra la Caída de Objetos, ISO10262 Nivel 2

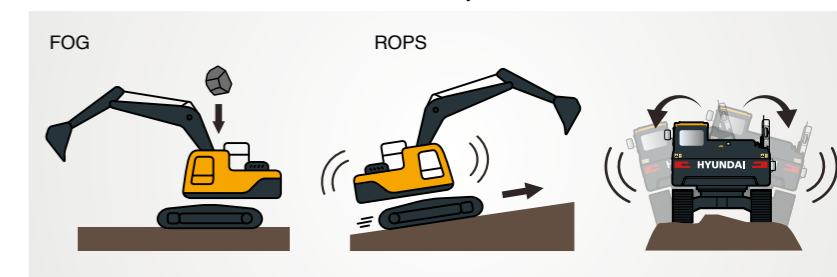

Durabilidad Reforzada de la Estructura Superior e Inferior, y de los Implementos

La estructura superior e inferior y los implementos de la serie HX A tienen una durabilidad superior a la exigida en la obra, como se ha demostrado en numerosas pruebas, incluidas pruebas en carretera y simulaciones virtuales. La resistencia al desgaste de la pala se ha mejorado con el uso de nuevos materiales.



Módulo de Refrigeración Duradero Protector Lateral Opcional

La serie HX A cuenta con un módulo de refrigeración duradero que ha superado las pruebas más exigentes, demostrando la máxima productividad en entornos de trabajo difíciles.

Protege los laterales del bastidor durante el funcionamiento en zonas estrechas

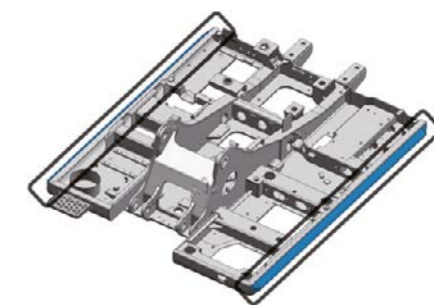

13%

EL ESPACIO DE LA CABINA PARA EL CONDUCTOR HA AUMENTADO



310mm
340mm

FÁCIL CONTROL Y CÓMODO MANEJO

Muchas funciones electrónicas se concentran en el lugar más conveniente para los operadores, para mejorar la eficiencia del trabajo. El avanzado sistema de infoentretenimiento, fruto del intenso desarrollo informático de HCE, permite trabajar con productividad y comodidad. La serie HX A se ha diseñado pensando en el operador.

* La foto puede incluir equipamiento opcional.

Embrague Inteligente y Amplio

The 8" capacitive-type display (like smart-phone display) of HX A Series is delivering excellent legibility. The centralized switches on the display allow convenience of checking the urea level and temperature outside the cabin.

Desplazamiento Recto de un Pedal **Opcional**

El Recorrido Recto con un Pedal está disponible para la comodidad de los clientes cuando es necesario viajar largas distancias, o combinar el trabajo de implementación con el viaje.



Sistema Hidráulico Auxiliar Proporcional **Opcional**

El interruptor de control proporcional con un mejor control de la velocidad, ayuda a los operadores a ampliar la comodidad de operación, cuando realizan trabajos que requieren mucho tiempo. La nueva función de bloqueo permite que el operador siga utilizando el flujo de las tuberías de 2 vías, aunque no siga pulsando el interruptor de control proporcional.

Módulo de Mando Giratorio

El módulo de mando de dial integrado se aplica al acelerador, al control remoto del aire acondicionado y al funcionamiento del grupo de instrumentos, lo que permite un manejo cómodo. En caso de fallo del módulo del dial de desplazamiento, se activa el modo de emergencia en el panel, para garantizar un funcionamiento a prueba de fallos.



Tecla de Acceso al Modo Trabajo **NUEVO**

El operador puede mantener el modo de acoplamiento previamente configurado al arrancar.



Optimización de la Visibilidad y el Asidero **NUEVO**

Se ha mejorado la visibilidad a través de la puerta de la cabina, así como el diseño de la manilla de la puerta de la cabina, que ofrece mayor comodidad al operador al subir y bajar de ella.



OME (Menú de Edición del Propietario)

El propietario de la máquina puede restringir el acceso de los operadores al conjunto de funciones. En el menú, el propietario puede configurar la lista de la función para bloquearla o desbloquearla. Es necesario introducir la contraseña para acceder al conjunto de funciones.

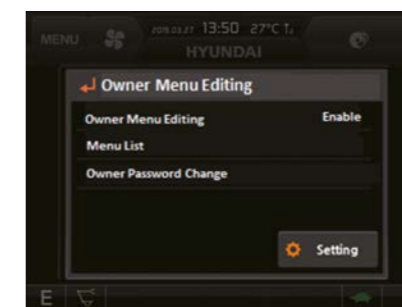

Velocidad Combinada

El operador puede ajustar el nivel de sensibilidad de la carga, el nivel de prioridad de la pluma frente al brazo, y la oscilación. La sensibilidad a la carga se controla mediante 5 niveles de flujo inicial, para el funcionamiento del aguilón y el brazo, en función del peso del implemento. Se pueden establecer 10 niveles de prioridad del aguilón contra el brazo, y el balanceo.

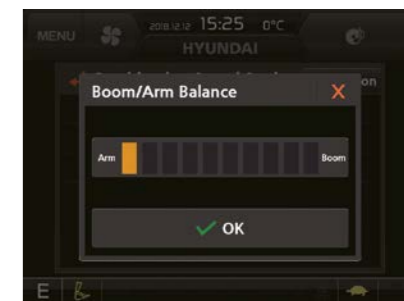
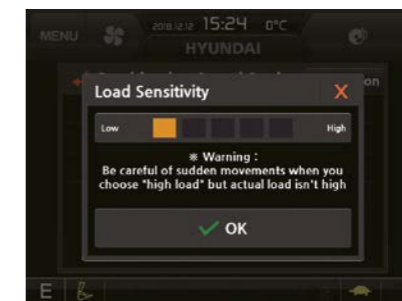



HX220A L con tecnología avanzada, garantiza nuestra seguridad en una obra.



Las excavadoras de la serie HX A son producto del espíritu de iniciativa, creatividad y fuerte empuje de HCE. Los ingenieros de HCE, los mejores del sector, han trabajado sin descanso para ofrecer un producto con cero defectos. La nueva serie HX A refleja las necesidades de los clientes sobre el terreno, recogidas a través de un exhaustivo seguimiento.

Bloqueo Automático de Seguridad NUEVO

Evita el funcionamiento involuntario. Si el operador desbloquea la palanca de seguridad cuando la palanca RCV está presionada, la excavadora no es controlada por la palanca RCV.



ASistema de Cámara AAVM (Control Avanzado de la Visión Periférica) Option

La serie HX A cuenta con un sistema de cámaras de vídeo AAVM de última generación para asegurar el campo de visión de los operadores en todas las direcciones, evitando así accidentes. Los operadores pueden comprobar fácilmente el lugar de trabajo por delante y por detrás, y a la derecha e izquierda.

- **AAVM** (Control Avanzado de la Visión Periférica) : Campo de visión seguro en todas las direcciones, mediante nueve vistas, incluidas la vistadepájaro en 3D, y la vista 2D/4CH.
- **IMOD** (Detección Inteligente de Objetos en Movimiento) : Informa cuando hay personas u objetos que generen peligro, se detectan dentro del radio de acción (distancia de reconocimiento: 5 m).

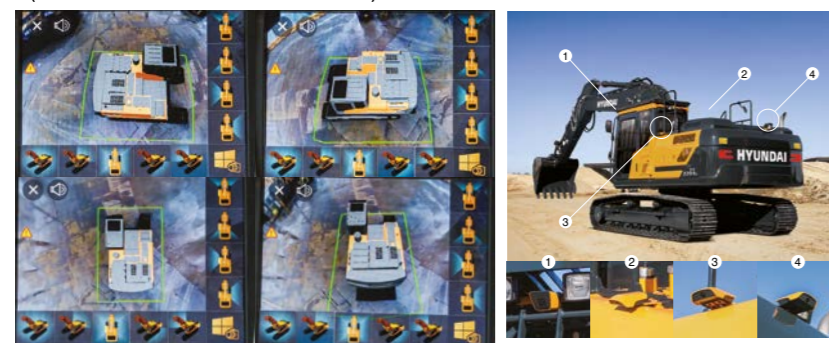

Alarma de Advertencia de Cinturón de Seguridad

Si el cinturón de seguridad no está abrochado al girar la llave de arranque, se dispara una alarma a intervalos, junto con una alerta visual continua. Esto subraya nuestra prioridad por la seguridad de los operadores.

Soporte de Suspensión de la Cabina

Con un diseño de baja vibración gracias al muelle helicoidal y al amortiguador del interior del soporte, el soporte de suspensión de la cabina de la Serie HX A reduce el ruido en el interior y mejora la durabilidad, proporcionando un espacio de trabajo cómodo que reduce la fatiga de los operadores.

EL ENTORNO SEGURO POR EXCELENCIA

El verdadero valor de la serie HX A reside en su durabilidad. La robusta estructura del bastidor y los implementos, muestran el valor real de la Serie HX A en entornos de trabajo difíciles, y prometen una mayor productividad.



DETECCIÓN DE OBJETOS

* La foto puede incluir equipamiento opcional.

MANTENIMIENTO Y TELEMÁTICA

Tecnología digital basada en IoT / TIC / IA.
 Crear de un inteligente sitio de obras. Maximiza la conectividad, la productividad y la seguridad, para negocios exitosos.



Hi MATE

Opcional

ES CÓMODO, FÁCIL Y VALIOSO

El sistema de gestión remota "Hi MATE" de Hyundai, de reciente desarrollo, utiliza tecnología GPS por satélite para ofrecer a los clientes el máximo nivel de servicio y asistencia de los productos disponibles. "Hi MATE" permite a los usuarios evaluar a distancia el rendimiento de la máquina, acceder a información de diagnóstico y comprobar su ubicación con solo presionar un botón.

QUÉ SON LAS PRESTACIONES



Aumentar la Productividad

Esto le ayuda a manejar las máquinas de forma eficiente. Usted puede comprobar la diferencia entre las horas totales del motor y las horas reales de trabajo. Compruebe la productividad de sus máquinas y planifique las soluciones de ahorro necesarias. "Hi MATE" ofrece información de trabajo como las horas de trabajo / inactivas, el consumo de combustible y la cantidad.



Supervisión Cómoda y Sencilla

No hay mucho más que hacer para monitorear sus máquinas. Solo tiene que conectarse a la página web, o a la aplicación móvil de "Hi MATE". "Hi MATE" le permite ver sus máquinas, donde y cuando quiera.



Seguridad

Proteja sus máquinas de robos o usos no autorizados con "Hi MATE". Si la máquina se desplaza fuera de los límites de la Geo-valla, usted recibirá alertas.

* La foto puede incluir equipamiento opcional.

ECD (Diagnóstico Conectado al Motor) **NUEVO**

Ayuda al técnico de servicio con un reporte de diagnóstico remoto, y se asegura de que llega al lugar con las herramientas adecuadas tras haberse preparado con antelación.

Todos estamos conectados



Tapa del Tanque de Urea **Mejora**

La tapa del tanque de urea con apertura total ayuda al operario a introducir la urea en el depósito, de forma directa y más cómoda.

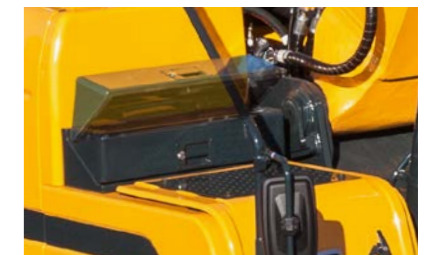

Aplicación Móvil para Flotas.

La nueva aplicación móvil está optimizada para la gestión de flotas. Proporciona información sobre productividad y salud basada en la tecnología telemática, y permite al propietario de la flota centrarse en los equipos que más necesita, en función de su uso económico, utilización, códigos de avería y mantenimiento.

La nueva aplicación móvil clasifica automáticamente los equipos por orden de índice ecológico, índice de utilización y nivel de código de avería, de modo que los equipos urgentes aparecen automáticamente.

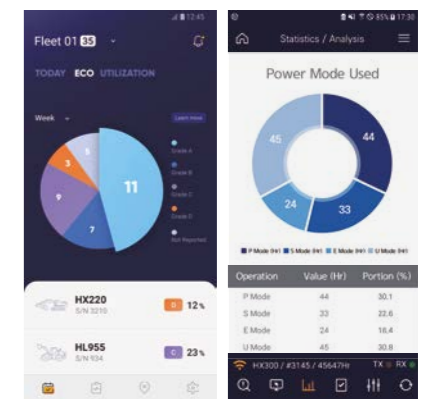

Aplicación para Flotas "Hi MATE" Aplicación HCE-DT AIR

Diagnósticos Conectados

"HCE-DT Air" le conecta a usted y a su equipo de forma inalámbrica a través de un smartphone y un laptop, en el sitio. A través de la conexión se pueden diagnosticar las causas de problemas, y localizar los códigos de avería. El diagnóstico conectado del motor es un tipo de servicio de diagnóstico remoto cooperativo entre la nube "Cummins" y la nube "Hi MATE". Ello permite obtener el informe de diagnóstico del motor mediante el análisis de códigos de avería basado en la nube en tiempo real, y preparar las piezas y herramientas necesarias con antelación. Ayudará a aumentar los valores de ajuste en la primera visita.

HX220A L ESPECIFICACIONES

MOTOR

Fabricante / Modelo	Cummins B6.7
Tipo	Motor Diesel Turbo-Alimentado, Refrigerado por Aire.
Potencia Bruta (SAE J1995)	173 HP (129 kW) a 2.200 rpm
Potencia Neta (SAE J1349)	170 HP (127 kW) a 2.200 rpm
Max. Potencia	195 HP (145 kW) a 2.000 rpm
Torque Máximo	881 N-m(650 lb-pie) a 1.300 rpm
Cilindraje	6.700 cc (408 cu pulg.)

SISTEMA HIDRÁULICO

BOMBA PRINCIPAL

Tipo	Bombas de pistones de cilindrada variable y eje en tándem
Max. Flujo	2 x 221 lpm
Sub-bomba Para el Circuito Piloto	Bomba de Engranajes

Sistema de bomba de detección cruzada y ahorro de combustible.

MOTORES HIDRÁULICOS

Desplazamiento	Motor de pistones axiales de dos velocidades con válvula de freno, y freno de mano
Oscilación	Motor de pistones axiales con freno automático

AJUSTE DE LA VÁLVULA DE ALIVIO

Circuitos Implementarios	350 kgf/cm ² (4,980 psi)
Desplazamiento	350 kgf/cm ² (4,980 psi)
Aumento de Potencia (Pluma, brazo, cubo)	380 kgf/cm ² (5,400 psi)
Circuito de Oscilamiento	265 kgf/cm ² (3,770 psi)
Circuito Piloto	40 kgf/cm ² (570psi)
Válvula de Servicio	Instalada

CILINDROS HIDRÁULICOS

Nº de Cilindros	Aguilón: Ø120x1.290 mm
Diámetro X	Brazo: Ø140x1.443 mm
Desplazamiento	Pala: Ø120x1.060 mm

* Aceite Bio-Hidráulico Hyundai (HBHO) disponible

TRANSMISIONES Y FRENOS

Método de Accionamiento	Tipo Totalmente Hidrostático
Motor de Accionamiento	Motor de pistones axiales, diseño dentro de la zapata
Sistema de Reducción	Reductor planetario
Max. Tirador de la Barra de Tracción	20.800 kgf (45.860 lbf)
Max. Velocidad de Desplazamiento (Alta / Baja)	5,4 km/h (3,4 mph) / 3,5 km/h (2,2 mph)
Gradeabilidad	35° (70%)
Freno de Mano	Disco húmedo múltiple

CONTROLAR

Los mandos y pedales accionados por presión del piloto con palanca desmontable, proporcionan un manejo casi sin esfuerzo y sin fatiga.

Control Piloto	Dos mandos con una palanca de seguridad (LH): Balancín y Brazo, Aguilón y Pala
Desplazamiento y Dirección	Dos palancas con pedales
Acilador del Motor	Eléctrico, tipo Dial (Selector)

SISTEMA DE OSCILACIÓN

Motor Basculante	Motor de pistones axiales de cilindrada fija
Reducción de Oscilaciones	Reductor Planetario de Velocidades
Lubricación de Rodamientos Oscilantes	Engrasado
Freno de Oscilación	Disco húmedo múltiple
Velocidad de Oscilación	11,4 rpm

CAPACIDADES

	litro	galón (EE.UU.)	Reino Unido (gal)
Tanque de Combustible	400	105.7	88
Refrigerante del Motor	40	10.6	8.8
Aceite de Motor	23.1	6.1	5.1
Dispositivo de Oscilación	6.2	1.6	1.36
Transmisión Final (Cada Uno)	4.5	1.2	1
Sistema Hidráulico (Incluido el Depósito)	275	72.6	60.5
Tanque Hidráulico	160	42.3	34.1
Def/Adblu®	48	12.6	10.5

TREN DE RODAJE

El bastidor central de tipo pata en X está soldado integralmente con bastidores de orugas, de sección en caja, reforzados. El tren de rodaje incluye rodillos lubricados, rodillos, ajustadores de orugas con muelles amortiguadores y ruedas dentadas, y una cadena de orugas con zapatas de garra dobles o triples.

Bastidor Central	X - Tipo de Pata
Bastidor de las Orugas	Tipo de Caja Pentagonal
Nro. de Zapatas en Cada Lado	49 EA
Nº de Rodillos Transportadores en Cada Lado	2 EA
Nº de Rodillos de Oruga en Cada Lado	8 EA
Nº de Barandillas en Cada Lado	2 EA

PESO OPERATIVO (APROXIMADO)

Peso operativo, incluido aguilón de 5.700 mm (18' 8"), brazo de 2.900 mm (9' 6"), la pala SAE de 0,92m³ (1,20 yd³), lubricante, refrigerante, tanque de combustible lleno, tanque hidráulico lleno y todos los equipos estándar.

CARGA OPERATIVA

Zapatas	Peso Operativo		Presión sobre el suelo
Tipo	Anchura mm (pulg.)	kg (lb)	kgf/cm ² (psi)
Triple Garra de Oruga	600 (24")	HX220A L	22,280 (49,120) 0.47 (6.71)
		HX220A L HW	24,410 (53,820) 0.50 (7.15)
	700 (28")	HX220A L	22,780 (50,220) 0.41 (5.82)
		HX220A L HW	24,690 (54,430) 0.44 (6.20)
	800 (32")	HX220A L	23,060 (50,840) 0.36 (5.16)
		HX220A L HW	24,970 (55,050) 0.39 (5.49)
900 (36")	HX220A L	25,420 (56,040) 0.41 (5.79)	
	HX220A L HW	25,260 (55,690) 0.35 (4.94)	
Doble Garra	700 (28")	HX220A L HW	24,980 (55,070) 0.44 (6.25)

SISTEMA DE AIRE ACONDICIONADO

El sistema de aire acondicionado de la máquina contiene gas fluorado de efecto invernadero con potencial de calentamiento global R134a. (Potencial de calentamiento global: 1,430) El sistema contiene 0,75 kg de refrigerante, lo que supone una emisión de CO₂ de 1,07 toneladas métricas. Para más información, consulte el manual.

HX220A L DIMENSIONES Y RADIO DE TRABAJO

HX220A L DIMENSIONES

AGUILÓN 5,70 m (18' 8") y BRAZO 2,0 m (6' 7"), 2,4 m (7' 10"), 2,9 m (9' 6"), 3,5 m (11' 6")

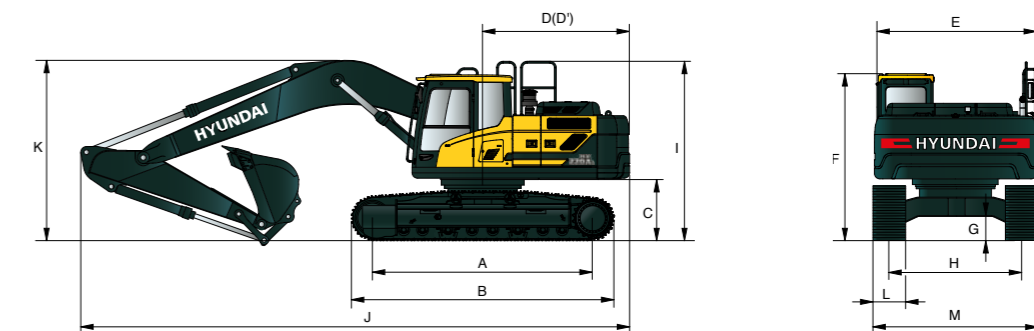

Unidad : mm (pies-pulgadas)

A Distancia al Vertedor	3,650 (12' 0")
*B Longitud Total de la Oruga	4,443 (14' 7")
*C Distancia al Suelo, del Contrapeso	1,115 (3' 8")
D Radio de Giro de la Parte Trasera	2,890 (9' 6")
D' Longitud Trasera	2,770 (9' 1")
E Anchura Total de la Estructura Superior	2,740 (9' 0")
*F Altura Total de la Cabina	3,035 (9' 11")
*G Min. Separación del Suelo	475 (1' 7")
H Ancho de las Orugas	2,390 (7' 10")
*I Altura Total de la Barandilla	3,245 (10' 8")

Longitud del Aguilón	Mono-Aguilón de 5,700 (18' 8")			
Longitud del brazo	2,000 (6' 7")	2,400 (7' 10")	2,900 (9' 6")	3,500 (11' 6")
J Longitud Total	9,620 (31' 7")	9,575 (31' 5")	9,550 (31' 4")	9,560 (31' 4")
*K Altura Total del Aguilón	3,115 (10' 3")	3,020 (9' 11")	2,960 (9' 9")	3,320 (10' 11")
L Ancho de la Zapata de la Oruga	600 (24")	700 (28")	800 (32")	900 (36")
M Anchura Total	2,990 (9' 10")	3,090 (10' 2")	3,190 (10' 6")	3,290 (10' 10")

* Esta cifra incluye el tamaño de las garras de la oruga.

RANGO DE TRABAJO DE HX220A L

Unidad : mm (pies-pulgadas)

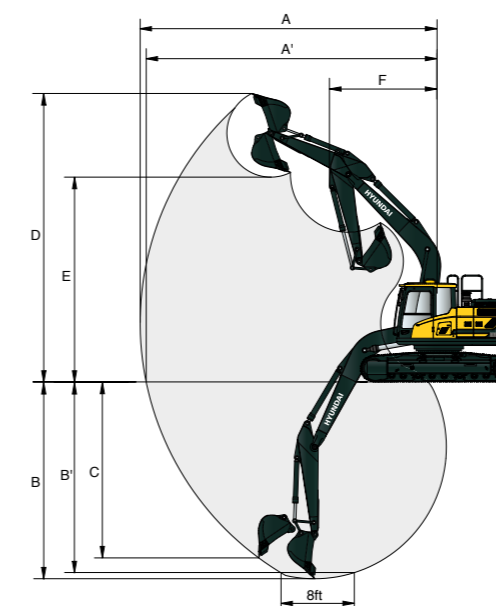

Longitud del Aguilón	Mono-Aguilón de 5,700 (18' 8")			
Longitud del brazo	2,000 (6' 7")	2,400 (7' 10")	2,900 (9' 6")	3,500 (11' 6")
A Max. Alcance de la Excavación	9,145 (30' 0")	9,525 (31' 3")	9,945 (32' 8")	10,450 (34' 3")
A' Max. Alcance de la Excavación en Tierra	8,960 (29' 5")	9,355 (30' 8")	9,780 (32' 1")	10,290 (33' 9")
B Max. Profundidad de Excavación	5,585 (18' 4")	5,990 (19' 8")	6,500 (21' 4")	7,090 (23' 3")
B' Max. Profundidad de Excavación (nivel 8')	5,360 (17' 7")	5,790 (19' 0")	6,315 (20' 9")	6,935 (22' 9")
C Max. Profundidad de Excavación de Muros Verticales	5,070 (16' 8")	5,445 (17' 10")	5,960 (19' 7")	6,330 (20' 9")
D Max. Altura de Excavación	9,370 (30' 9")	9,625 (31' 7")	9,750 (32' 0")	9,890 (32' 5")
E Max. Altura de Descarga	6,580 (21' 7")	6,830 (22' 5")	6,990 (22' 11")	7,160 (23' 6")
F Min. Radio de Oscilación	3,715 (12' 2")	3,400 (11' 2")	3,425 (11' 3")	3,445 (11' 4")

DIMENSIONES Y RADIO DE TRABAJO

HX220A L DIMENSIONES DEL AGUILÓN DE 2 PIEZAS

AGUILÓN de 2 piezas de 5,87 m (19' 3") y BRAZO de 2,0 m (6' 7"), 2,4 m (7' 10"), 2,9 m (9' 6")

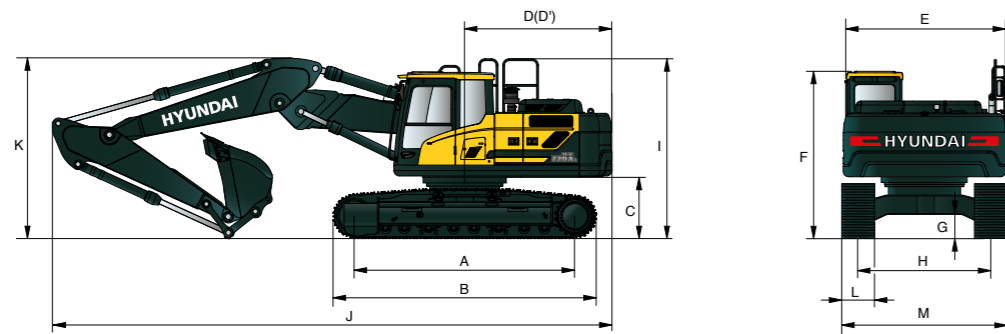

Unidad : mm (pies-pulgadas)

A Distancia al Vertedor	3,650 (12' 0")	Longitud del Aguilón				5,870 2-Pieza (19' 3")				
*B Longitud Total de la Oruga	4,443 (14' 7")	Longitud del brazo				2,000 (6' 7")	2,400 (7' 10")	2,900 (9' 6")		
*C Distancia al Suelo, del Contrapeso	1,115 (3' 8")	J Longitud Total	9,750 (32' 0")	9,725 (31' 11")	9,715 (31' 10")					
D Radio de Giro de la Parte Trasera	2,890 (9' 5")	*K Altura Total del Aguilón	3,010 (9' 11")	3,015 (9' 11")	3,035 (9' 11")					
D' Longitud Trasera	2,770 (9' 1")	L Ancho de la Zapata de la Oruga	600 (24")	700 (28")	800 (32")	900 (36")				
E Anchura Total de la Estructura Superior	2,740 (9' 0")	M Anchura Total	2,990 (9' 10")	3,090 (10' 2")	3,190 (10' 6")	3,290 (10' 10")				
*F Altura Total de la Cabina	3,035 (9' 11")									
*G Min. Separación del Suelo	475 (1' 7")									
H Ancho de las Orugas	2,390 (7' 10")									
*I Altura Total de la Barandilla	3,245 (10' 8")									

* Esta cifra incluye el tamaño de las garras de la oruga

HX220A L - DIMENSIONES DE LONGITUD DE ALCANCE

AGUILÓN de 8,5 m (27' 11") y BRAZO de 6,2 m (20' 4")

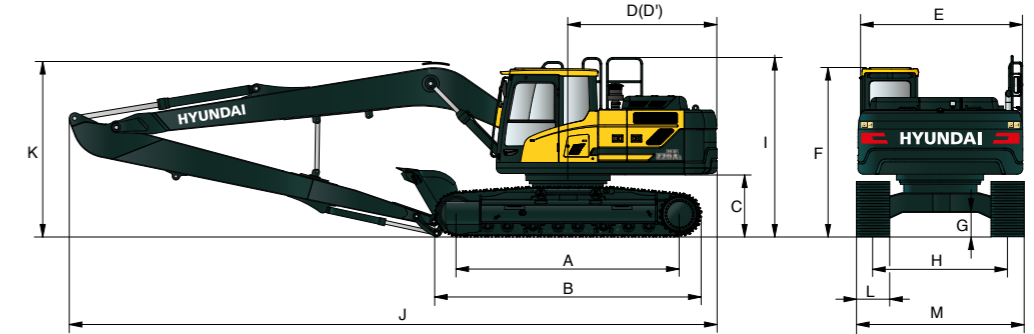

Unidad : mm (pies-pulgadas)

A Distancia al Vertedor	3,650 (12' 0")	Longitud del Aguilón		8,500 (27' 11")
*B Longitud Total de la Oruga	4,443 (14' 7")	Longitud del brazo		6,200 (20' 4")
*C Distancia al Suelo, del Contrapeso	1,115 (3' 8")	J Longitud Total		12,345 (40' 6")
D Radio de Giro de la Parte Trasera	2,890 (9' 6")	D' Longitud Trasera		2,770 (9' 1")
D' Longitud Trasera	2,770 (9' 1")	*K Altura Total del Aguilón		3,365 (11' 0")
E Anchura Total de la Estructura Superior	2,740 (9' 0")	L Ancho de la Zapata de la Oruga		800 (32")
*F Altura Total de la Cabina	3,035 (9' 11")	M Anchura Total		3,190 (10' 6")
*G Min. Separación del Suelo	475 (1' 7")			
H Ancho de las Orugas	2,390 (7' 10")			
*I Altura Total de la Barandilla	3,245 (10' 8")			

* Esta cifra incluye el tamaño de las garras de la oruga

HX220A L CON BRAZO DE 2 PIEZAS - RANGO DE TRABAJO

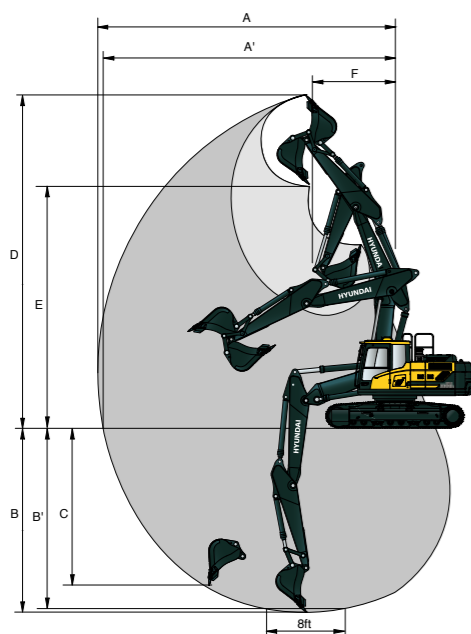

Unidad : mm (pies-pulgadas)

Longitud del Aguilón	5,870 2 piezas (19' 3")			
Longitud del brazo	2,000 (6' 7")	2,400 (7' 10")	2,900 (9' 6")	
A Max. Alcance de la Excavación	9,380 (30' 9")	9,775 (32' 1")	10,215 (33' 6")	
A' Max. Alcance de la Excavación en Tierra	9,205 (30' 2")	9,605 (31' 6")	10,055 (33' 0")	
B Max. Profundidad de Excavación	5,535 (18' 2")	5,940 (19' 6")	6,400 (21' 0")	
B' Max. Profundidad de Excavación (nivel 8')	5,415 (17' 9")	5,825 (19' 1")	6,305 (20' 8")	
C Max. Profundidad de Excavación de Muros Verticales	3,405 (11' 2")	3,690 (12' 1")	4,160 (13' 8")	
D Max. Altura de Excavación	10,730 (35' 2")	11,090 (36' 5")	11,430 (37' 6")	
E Max. Altura de Descarga	7,800 (25' 7")	8,160 (26' 9")	8,500 (27' 11")	
F Min. Radio de Oscilación	2,820 (9' 3")	2,700 (8' 10")	2,610 (8' 7")	

HX220A L - LONGITUD DEL ALCANCE DE TRABAJO

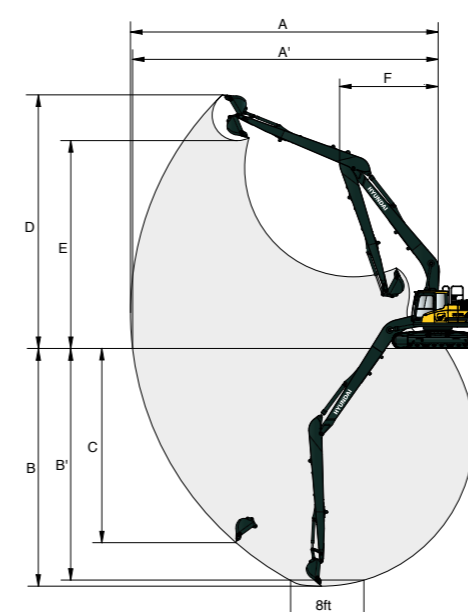

Unidad : mm (pies-pulgadas)

Longitud del Aguilón	8,500 (27' 11")
Longitud del brazo	6,200 (20' 4")
A Max. Alcance de la Excavación	15,425 (50' 7")
A' Max. Alcance de la Excavación en Tierra	15,320 (50' 3")
B Max. Profundidad de Excavación	11,500 (37' 9")
B' Max. Profundidad de Excavación (nivel 8')	11,355 (37' 3")
C Max. Profundidad de Excavación de Muros Verticales	10,265 (33' 8")
D Max. Altura de Excavación	13,445 (44' 1")
E Max. Altura de Descarga	11,200 (36' 9")
F Min. Radio de Oscilación	4,705 (15' 5")

HX220A L DIMENSIONES Y RADIO DE TRABAJO

HX220A L DIMENSIONES MÁXIMAS DE RECORRIDO

AGUILÓN 5,7 m (18' 8") y BRAZO 2,0 m (6' 7"), 2,4 m (7' 10"), 2,9 m (9' 6"), 3,5 m (11' 6")

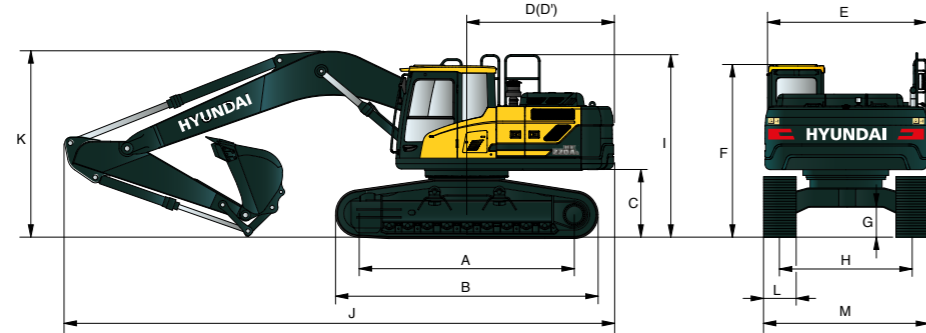

Unidad : mm (pies-pulgadas)

A	Distancia al Vertedor	3,650 (12' 0")	Longitud del Aguilón				Mono-Aguilón de 5,700 (18' 8")					
*B	Longitud Total de la Oruga	4,470 (14' 8")	Longitud del brazo		2,000 (6' 7")		2,400 (7' 10")		2,900 (9' 6")		3,500 (11' 6")	
*C	Distancia al Suelo, del Contrapeso	1,260 (4' 2")	J Longitud Total		9,625 (31' 7")		9,560 (31' 4")		9,515 (31' 3")		9,575 (31' 5")	
D	Radio de Giro de la Parte Trasera	2,890 (9' 6")	*K Altura Total del Aguilón		3,195 (10' 6")		3,090 (10' 2")		2,975 (9' 9")		3,275 (10' 9")	
D'	Longitud Trasera	2,770 (9' 1")	L Zapata de la Oruga		Tipo		Triple Garra de Oruga					
E	Anchura Total de la Estructura Superior	2,740 (9' 0")	Anchura		600 (24")		700 (28")		800 (32")		900 (36")	
*F	Altura Total de la Cabina	3,200 (10' 5")	M Anchura Total		3,395 (11' 2")		3,495 (11' 6")		3,595 (11' 10")		3,695 (12' 1")	
*G	Min. Separación del Suelo	660 (2' 2")										
H	Ancho de las Orugas	2,795 (9' 2")										
*I	Altura Total de la Barandilla	3,410 (11' 2")										

* Esta cifra incluye el tamaño de las garras de la oruga

HX220A L RANGO MÁXIMO RECORRIDO DE TRABAJO

Unidad : mm (pies-pulgadas)

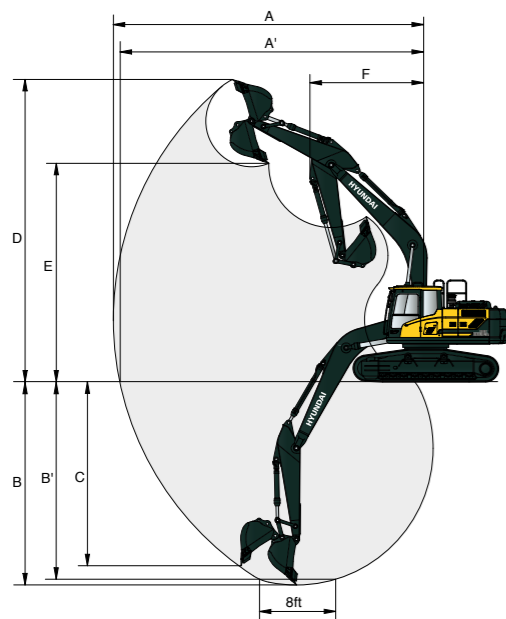

Longitud del Aguilón		Mono-Aguilón de 5,700 (18' 8")							
Longitud del brazo		2,000 (6' 7")		2,400 (7' 10")		2,900 (9' 6")		3,500 (11' 6")	
A	Max. Alcance de la Excavación	9,145 (30' 0")		9,525 (31' 3")		9,945 (32' 8")		10,450 (34' 3")	
A'	Max. Alcance de la Excavación en Tierra	8,920 (29' 3")		9,310 (30' 7")		9,740 (31' 11")		10,255 (33' 8")	
B	Max. Profundidad de Excavación	5,385 (17' 8")		5,785 (19' 0")		6,290 (20' 8")		6,890 (22' 7")	
B'	Max. Profundidad de Excavación (nivel 8')	5,160 (16' 11")		5,590 (18' 4")		6,115 (20' 1")		6,735 (22' 1")	
C	Max. Profundidad de Excavación de Muros Verticales	4,870 (16' 0")		5,245 (17' 2")		5,245 (18' 11")		6,130 (20' 1")	
D	Max. Altura de Excavación	9,570 (31' 5")		9,825 (32' 3")		9,950 (32' 8")		10,090 (33' 1")	
E	Max. Altura de Descarga	6,780 (22' 3")		7,030 (23' 1")		7,190 (23' 7")		7,360 (24' 2")	
F	Min. Radio de Oscilación	3,715 (12' 2")		3,340 (10' 11")		3,425 (11' 3")		3,445 (11' 4")	

HX220A L CAPACIDAD DE ELEVACIÓN

Rango delantero Rango delantero o 360 grados

HX220A L

Mono-aguilón de 5,70 m (18' 8"), brazo de 2,00 m (6' 7").

Altura del punto de elevación m (pies)	Radio de elevación								Al alcance máximo		
	3.0 m (9.8 pies)		4.5 m (14.8 pies)		6.0 m (19.7 pies)		7.5 m (24.6 pies)		Capacidad	Alcance	
7.5 m (24.6 pies)									*6,130	*6,130	5.05
6.0 m (19.7 pies)			*6,180 *6,180		*5,780 5,450				*5,810	4,910	6.39
4.5 m (14.8 pies)			*7,370 *7,370		*6,130 5,330				*5,780	4,040	7.17
3.0 m (9.8 pies)			*16,250 *16,250		*13,510 11,750				*12,740	8,910	(23.5)
1.5 m (4.9 pies)					*6,820 5,110		5,670 3,700		5,570	3,640	7.58
Suelo Línea					*15,040 11,270		12,500 8,160		12,280	8,020	(24.9)
-1.5 m (-4.9 pies)					*7,480 4,920		5,580 3,630		5,400	3,520	7.67
-3.0 m (-9.8 pies)					*16,490 10,850		12,300 8,000		11,900	7,760	(25.2)
					*10,600 7,160		7,620 4,810		5,580	3,610	7.46
					*23,370 15,790		16,800 10,600		12,300	7,960	(24.5)
					*10,130 7,180		*7,580 4,800		6,220	4,000	6.92
					*22,330 15,830		*16,710 10,580		13,710	8,820	(22.7)
					*11,600 *11,600		*8,810 7,310		*6,360	4,990	5.95
					*25,570 *25,570		*19,420 16,120		*14,020	11,000	(19.5)

Mono-aguilón de 5,70 m (18' 8"), brazo de 2,40 m (7' 10").

Altura del punto de elevación m (pies)	Radio de elevación								Al alcance máximo		
	3.0 m (9.8 pies)		4.5 m (14.8 pies)		6.0 m (19.7 pies)		7.5 m (24.6 pies)		Capacidad	Alcance	
7.5 m (24.6 pies)									*5,580	*5,580	5.62
6.0 m (19.7 pies)					*5,340 *5,340				*12,300	*12,300	(18.4)
4.5 m (14.8 pies)			*6,830 *6,830		*5,770 5,350		*5,380 3,770		*5,320	3,700	7.58
3.0 m (9.8 pies)			*15,060 *15,060		*12,720 11,790		*11,860 8,310		*11,730	8,160	(24.9)
1.5 m (4.9 pies)			*8,560 7,740		*6,520 5,120		*5,610 3,700		5,160	3,370	7.97
Suelo Línea			*18,870 17,060		*14,370 11,290		*12,370 8,160		11,380	7,430	(26.1)
-1.5 m (-4.9 pies)			*9,990 7,300		*7,250 4,910		5,560 3,600		5,000	3,250	8.06
-3.0 m (-9.8 pies)			*22,020 16,090		*15,980 10,820		12,260 7,940		11,020	7,170	(26.4)
			*10,530 7,110		7,580 4,770		5,490 3,530		5,150	3,330	7.85
			*23,210 15,670		16,710 10,520		12,100 7,780		11,350	7,340	(25.8)
			*9,280 *9,280		*10,280 7,090		7,540 4,730		5,660	3,640	7.34
			*20,460 *20,460		*22,660 15,630		16,620 10,430		12,480	8,020	(24.1)
			*12,580 *12,580		*9,230 7,190		*6,790 4,810		*6,060	4,400	6.44
			*27,730 *27,730		*20,350 15,850		*14,970 10,600		*13,360	9,700	(21.1)
					*6,610 *6,610						
					*14,570 *14,570						

1 | La capacidad de elevación se basa en la norma ISO 10567.

2 | La capacidad de elevación de la serie HX A no supera el 75% de la carga de flexión con la máquina sobre suelo firme y nivelado, o el 87% de la capacidad hidráulica total.

3 | El punto de elevación es el pasador de montaje del pivote de la pala en el brazo (sin la masa en la pala).

4 | (*) indica carga limitada por la capacidad hidráulica.

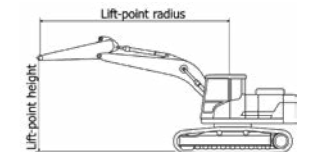

HX220A L

CAPACIDAD DE ELEVACIÓN

Rango delantero Rango delantero o 360 grados

Rango delantero Rango delantero o 360 grados

HX220A L

Mono-aguilón de 5,70 m (18' 8"), brazo de 2,90 m (9' 6")

Altura del punto de elevación m (pies)	Radio de elevación										Al alcance máximo		
	1.5 m (4.9 pies)		3.0 m (9.8 pies)		4.5 m (14.8 pies)		6.0 m (19.7 pies)		7.5 m (24.6 pies)		Capacidad	Alcance	
												m (ft)	
7.5 m (24.6 pies)	kg										*4,330	*4,330	6.21
	lb										*9,550	*9,550	(20.4)
6.0 m (19.7 pies)	kg										*4,030	3,980	7.34
	lb										*8,880	8,770	(24.1)
4.5 m (14.8 pies)	kg				*6,130	*6,130	*5,330	*5,330	*4,960	3,800	*3,960	3,390	8.03
	lb				*13,510	*13,510	*11,750	*11,750	*10,930	8,380	*8,730	7,470	(26.3)
3.0 m (9.8 pies)	kg				*7,880	7,870	*6,120	5,150	*5,300	3,700	*4,060	3,100	8.39
	lb				*17,370	17,350	*13,490	11,350	*11,680	8,160	*8,950	6,830	(27.5)
1.5 m (4.9 pies)	kg				*9,500	7,350	*6,940	4,910	5,540	3,580	*4,320	2,990	8.48
	lb				*20,940	16,200	*15,300	10,820	12,210	7,890	*9,520	6,590	(27.8)
Suelo	kg		*4,930	*4,930	*10,340	7,080	*7,510	4,740	5,450	3,490	4,730	3,050	8.28
Línea	lb		*10,870	*10,870	*22,800	15,610	*16,560	10,450	12,020	7,690	10,430	6,720	(27.2)
-1.5 m (-4.9 pies)	kg	*5,620	*5,620	*9,410	*9,410	*10,370	7,000	7,470	4,660	5,410	5,130	3,290	7.80
	lb	*12,390	*12,390	*20,750	*20,750	*22,860	15,430	16,470	10,270	11,930	11,310	7,250	(25.6)
-3.0 m (-9.8 pies)	kg		*13,620	*13,620	*9,630	7,060	*7,140	4,700			*5,810	3,880	6.96
	lb		*30,030	*30,030	*21,230	15,560	*15,740	10,360			*12,810	8,550	(22.8)
-4.5 m (-14.8 pies)	kg		*10,720	*10,720	*7,730	7,280					*5,820	5,370	5.60
	lb		*23,630	*23,630	*17,040	16,050					*12,830	11,840	(18.4)

Mono-aguilón de 5,70 m (18' 8"), brazo de 3,50 m (11' 6")

Altura del punto de elevación m (pies)	Radio de elevación										Al alcance máximo			
	1.5 m (4.9 pies)		3.0 m (9.8 pies)		4.5 m (14.8 pies)		6.0 m (19.7 pies)		7.5 m (24.6 pies)		Capacidad	Alcance		
												m (pies)		
7.5 m (24.6 pies)	kg										*3,630	*3,630	6.89	
	lb										*8,000	*8,000	(22.6)	
6.0 m (19.7 pies)	kg								*4,310	3,890	*3,420	*3,420	7.92	
	lb								*9,500	8,580	*7,540	*7,540	(26.0)	
4.5 m (14.8 pies)	kg						*4,750	*4,750	*4,490	3,820	*3,390	3,050	8.56	
	lb						*10,470	*10,470	*9,900	8,420	*7,470	6,720	(28.1)	
3.0 m (9.8 pies)	kg				*10,630	*10,630	*6,990	*6,990	*5,590	5,190	*4,900	3,690	8.90	
	lb				*23,440	*23,440	*15,410	*15,410	*12,320	11,440	*10,800	8,140	(29.2)	
1.5 m (4.9 pies)	kg						*8,770	7,410	*6,490	4,900	*5,370	3,550	8.98	
	lb						*19,330	16,340	*14,310	10,800	*11,840	7,830	(29.5)	
Suelo	kg		*6,220	*6,220	*9,930	7,020	*7,190	4,680	5,390	3,430	*4,100	2,730	8.80	
Línea	lb		*13,710	*13,710	*21,890	15,480	*15,850	10,320	11,880	7,560	*9,040	6,020	(28.9)	
-1.5 m (-4.9 pies)	kg	*5,440	*5,440	*9,210	*9,210	*10,290	6,870	7,370	4,570	5,320	3,360	4,580	2,920	8.35
	lb	*11,990	*11,990	*20,300	*20,300	*22,690	15,150	16,250	10,080	11,730	7,410	10,100	6,440	(27.4)
-3.0 m (-9.8 pies)	kg	*9,050	*9,050	*13,720	13,390	*9,900	6,880	*7,310	4,560	5,350	3,390	5,280	3,350	7.57
	lb	*19,950	*19,950	*30,250	29,520	*21,830	15,170	*16,120	10,050	11,790	7,470	11,640	7,390	(24.8)
-4.5 m (-14.8 pies)	kg			*12,180	*12,180	*8,570	7,040	*6,170	4,680			*5,640	4,360	6.34
	lb			*26,850	*26,850	*18,890	15,520	*13,600	10,320			*12,430	9,610	(20.8)

- 1 | La capacidad de elevación se basa en la norma ISO 10567.
- 2 | La capacidad de elevación de la serie HX A no supera el 75% de la carga de flexión con la máquina sobre suelo firme y nivelado, o el 87% de la capacidad hidráulica total.
- 3 | El punto de elevación es el pasador de montaje del pivote de la pala en el brazo (sin la masa en la pala).
- 4 | (*) indica carga limitada por la capacidad hidráulica.

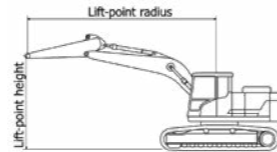

HX220A L - AGUILÓN DE 2 PIEZAS

Aguilón de 2 piezas de 5,87 m (19' 3")m, brazo de 2,90 m (9' 6")

Altura del punto de elevación m (pies)	Radio de elevación										Al alcance máximo		
	3.0 m (9.8 pies)		4.5 m (14.8 pies)		6.0 m (19.7 pies)		7.5 m (24.6 pies)		Capacidad	Alcance			
											m (pies)		
9.0 m (29.5 pies)	kg										*5,050	*5,050	4.83
	lb										*11,130	*11,130	(15.8)
7.5 m (24.6 pies)	kg										*6,170	*6,170	5.580
	lb										*13,600	*13,600	12,300
6.0 m (19.7 pies)	kg										*6,180	*6,180	5,550
	lb										*13,620	*13,620	12,240
4.5 m (14.8 pies)	kg										*8,250	*8,250	5,330
	lb										*18,190	*18,190	11,750
3.0 m (9.8 pies)	kg										*9,440	7,670	5,030
	lb										*20,810	16,910	11,090
1.5 m (4.9 pies)	kg										*10,140	7,080	4,740
	lb										*22,350	15,610	10,450
Suelo	kg										*9,870	6,780	4,550
Línea	lb										*21,760	14,950	10,030
-1.5 m (-4.9 pies)	kg	*7,840	*7,840	*8,760	6,730	*6,700	4,470	*5,000	3,320	*4,190	3,020	8.09	
	lb	*17,280	*17,280	*19,310	14,840	*14,770	9,850	*11,020	7,320	*9,240	6,660	(26.5)	
-3.0 m (-9.8 pies)	kg										*6,820	*6,820	4,530
	lb										*15,040	*15,040	9,990

HX220A L DE LARGO ALCANCE

Aguilón de 8,50 m (27' 11"), brazo de 6,20 m (20' 4")

Altura del punto de elevación m (pies)	Radio de elevación														Al alcance máximo									
	1.5 m (4.9 pies)		3.0 m (9.8 pies)		4.5 m (14.8 pies)		6.0 m (19.7 pies)		7.5 m (24.6 pies)		9.0 m (29.5 pies)		10.5 m (34.4 pies)		12.0 m (39.4 pies)		13.5 m (44.3 pies)		Capacidad	Alcance				
																					m (pies)			
10.5 m (34.4 pies)	kg																				*770	*770	9.80	
	lb																					*1,700	*1,700	(32.1)
10.5 m (34.4 pies)	kg																					*690	*690	11.17
	lb																					*1,520	*1,520	(36.7)
9.0 m (29.5 pies)	kg																					*1,730	*1,730	12.21
	lb																					*3,810	*3,810	11,920
7.5 m (24.6 pies)	kg																					*2,020	*2,020	1,470
	lb																					*4,450	*4,450	3,240
6.0 m (19.7 pies)	kg																					*2,170	*2,170	1,850
	lb																					*4,780	*4,780	4,080
4.5 m (14.8 pies)	kg																					*2,350	*2,350	2,100
	lb																					*5,180	*5,180	4,780
3.0 m (9.8 pies)	kg																					*5,420	*5,420	4,030
	lb																					*11,950	*11,950	8,880
1.5 m (4.9 pies)	kg																					*6,960	*6,960	4,870
	lb																					*15,340	*15,340	10,740
Suelo	kg																					*2,220	*2,220	2,220
Línea	lb																					*4,890	*4,890	11,820
-1.5 m (-4.9 pies)	kg	*2,100	*2,100	*2,900	2,900	*5,130	5,130	*6,000	4,600	*4,600	3,430	*3,740	2,680	*3,170	2,150	*2,760	1,760	*1,360	*1,360	*810	*810	13.81		
	lb	*4,630	*4,630	*6,390	6,390	*11,310	11,310	*13,230	10,140	*10,140	7,560	*8,250	5,910	*6,990	4,740	*6,080	3,880	*3,000	*3,000	*1,790	*1,790	(45.3)		
-3.0 m (-9.8 pies)	kg	*2,950	*2,950	*3,740	3,740	*5,680	5,680	*6,220	4,450	*4,810	3,300	*3,900	2,580	*3,280	2,080	*2,830	1,710				*920	*920	13.35	
	lb	*6,500	*6,500	*8,250	8,250	*12,520	12,520	*13,710	9,810	*10,600	7,280	*8,600	5,690	*7,230	4,590	*6,240	3,770				*2,030	*2,030	(43.8)	
-4.5 m (-14.8 pies)	kg	*3,820	*3,820	*4,700	4,700																			

HX220A L











CAPACIDAD DE ELEVACIÓN

 Rango delantero  Rango delantero o 360 grados











 Rango delantero  Rango delantero o 360 grados

HX220A L DE DESPLAZADOR ALTO

Mono-aguilón de 5,70 m (18' 8"), brazo de 2,00 m (6' 7").

Altura del punto de elevación m (pies)	Radio de elevación								Al alcance máximo		
	3.0 m (9.8 pies)		4.5 m (14.8 pies)		6.0 m (19.7 pies)		7.5 m (24.6 pies)		Capacidad	Alcance	
											m (pies)
7.5 m (24,6 pies)	kg								*6,050	*6,050	5.27
	lb								*13,340	*13,340	(17.3)
6.0m (19,7 pies)	kg		*6,280	*6,280	*5,790	5,760			*5,800	5,030	6.52
	lb		*13,850	*13,850	*12,760	12,700			*12,790	11,090	(21.4)
4.5 m (14,8 pies)	kg		*7,590	*7,590	*6,210	5,610			*5,780	4,220	7.25
	lb		*16,730	*16,730	*13,690	12,370			*12,740	9,300	(23.8)
3.0 m (9,8 pies)	kg				*6,920	5,400	*5,900	3,930	*5,870	3,850	7.61
	lb				*15,260	11,900	*13,010	8,660	*12,940	8,490	(25.0)
1.5 m (4,9 pies)	kg				*7,550	5,220	5,940	3,860	5,760	3,750	7.66
	lb				*16,640	11,510	13,100	8,510	12,700	8,270	(25.1)
Suelo	kg		*10,580	7,620	*7,800	5,120			6,010	3,890	7.41
Línea	lb		*23,320	16,800	*17,200	11,290			13,250	8,580	(24.3)
-1.5 m (-4,9 pies)	kg		*10,010	7,650	*7,500	5,120			*6,340	4,360	6.81
	lb		*22,070	16,870	*16,530	11,290			*13,980	9,610	(22.4)
-3.0 m (-9,8 pies)	kg	*11,230	*11,230	*8,540	7,810				*6,330	5,540	5.78
	lb	*24,760	*24,760	*18,830	17,220				*13,960	12,210	(18.9)

Mono-aguilón de 5,70 m (18' 8"), brazo de 2,40 m (7' 10").

Altura del punto de elevación m (pies)	Radio de elevación								Al alcance máximo		
	3.0 m (9.8 pies)		4.5 m (14.8 pies)		6.0 m (19.7 pies)		7.5 m (24.6 pies)		Capacidad	Alcance	
											m (pies)
7.5 m (24,6 pies)	kg								*5,540	*5,540	5.82
	lb								*12,210	*12,210	(19.1)
6.0m (19,7 pies)	kg				*5,370	*5,370			*5,380	4,550	6.97
	lb				*11,840	*11,840			*11,860	10,030	(22.9)
4.5 m (14,8 pies)	kg		*7,040	*7,040	*5,860	5,640	*5,390	4,010	*5,320	3,880	7.65
	lb		*15,520	*15,520	*12,920	12,430	*11,880	8,840	*11,730	8,550	(25.1)
3.0 m (9,8 pies)	kg		*8,790	8,130	*6,630	5,410	*5,650	3,920	5,450	3,560	8.00
	lb		*19,380	17,920	*14,620	11,930	*12,460	8,640	12,020	7,850	(26.2)
1.5 m (4,9 pies)	kg		*10,120	7,720	*7,330	5,200	5,910	3,830	5,340	3,470	8.05
	lb		*22,310	17,020	*16,160	11,460	13,030	8,440	11,770	7,650	(26.4)
Suelo	kg		*10,540	7,560	*7,710	5,070	5,850	3,770	5,540	3,580	7.80
Línea	lb		*23,240	16,670	*17,000	11,180	12,900	8,310	12,210	7,890	(25.6)
-1.5 m (-4,9 pies)	kg	*10,260	*10,260	*10,190	7,560	*7,580	5,050		*5,980	3,960	7.25
	lb	*22,620	*22,620	*22,470	16,670	*16,710	11,130		*13,180	8,730	(23.8)
-3.0 m (-9,8 pies)	kg	*12,250	*12,250	*9,010	7,680	*6,560	5,150		*6,060	4,870	6.28
	lb	*27,010	*27,010	*19,860	16,930	*14,460	11,350		*13,360	10,740	(20.6)

I 1 | La capacidad de elevación se basa en la norma ISO 10567.

I 2 | La capacidad de elevación de la serie HX A no supera el 75% de la carga de inflexión con la máquina sobre suelo firme y nivelado, o el 87% de la capacidad hidráulica total.





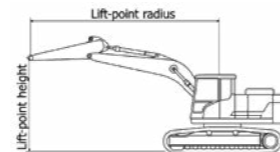







I 3 | El punto de elevación es el pasador de montaje del pivote de la pala en el brazo (sin la masa en la pala).

I 4 | (*) indica carga limitada por la capacidad hidráulica.















HX220A L DE DESPLAZADOR ALTO

Mono-aguilón de 5,70 m (18' 8"), brazo de 2,90 m (9' 6").

Altura del punto de elevación m (pies)	Radio de elevación										Al alcance máximo													
	1.5 m (4.9 pies)		3.0 m (9.8 pies)		4.5 m (14.8 pies)		6.0 m (19.7 pies)		7.5 m (24.6 pies)		Capacidad	Alcance												
													m (pies)											
7.5 m (24,6 pies)	kg																							
	lb																							
6.0m (19,7 pies)	kg																							
	lb																							
4.5 m (14,8 pies)	kg																							
	lb																							
3.0 m (9,8 pies)	kg																							
	lb																							
1.5 m (4,9 pies)	kg																							
	lb																							
Suelo	kg																							
Línea	lb																							
-1.5 m (-4,9 pies)	kg	*7,100	*6,250	*10,100	*10,100	*10,320	7,460	*7,620	4,980	5,780	3,700													
	lb	*15,780	*13,780	*22,270	*22,270	*22,750	16,450	*16,800	10,980	12,740	8,160													
-3.0 m (-9,8 pies)	kg																							
	lb																							
-4.5 m (-14,8 pies)	kg																							
	lb																							

Mono-Aguilón de 5,70 m (18' 8"), brazo de 3,50 m (11' 6").

Altura del punto de elevación m (pies)	Radio de elevación										Al alcance máximo													
	1.5 m (4.9 pies)		3.0 m (9.8 pies)		4.5 m (14.8 pies)		6.0 m (19.7 pies)		7.5 m (24.6 pies)		Capacidad	Alcance												
													m (pies)											
7.5 m (24,6 pies)	kg																							
	lb																							
6.0m (19,7 pies)	kg																							
	lb																							
4.5 m (14,8 pies)	kg																							
	lb																							
3.0 m (9,8 pies)	kg																							
	lb																							
1.5 m (4,9 pies)	kg																							
	lb																							
Suelo	kg																							
Línea	lb																							
-1.5 m (-4,9 pies)	kg	*5,900	*5,900	*9,710	*9,710	*10,280	7,320	*7,520	4,870	5,680	3,600													
	lb	*13,010	*13,010	*21,410	*21,410	*22,660	16,140	*16,580	10,740	12,520	7,940													
-3.0 m (-9,8 pies)	kg	*9,580	*9,580	*14,270	*14,270	*9,790	7,350	*7,230	4,880															
	lb	*21,120	*21,120	*31,460	*31,460	*21,580	16,200	*15,940	10,760															
-4.5 m (-14,8 pies)	kg																							
	lb																							

I 1 | La capacidad de elevación se basa en la norma ISO 10567.

I 2 | La capacidad de elevación de la serie HX A no supera el 75% de la carga de inflexión con la máquina sobre suelo firme y nivelado, o el 87% de la capacidad hidráulica total.

I 3 | El punto de elevación es el pasador de montaje del pivote de la pala en el brazo (sin la masa en la pala).

I 4 | (*) indica carga limitada por la capacidad hidráulica.

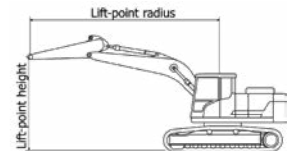

GUÍA DE SELECCIÓN DE PALAS Y FUERZA DE EXCAVACIÓN

PALAS



SAE Amontonado m ³ (yd ³)	0.81 (1.06)	1.28 (1.67)	◆ 0.92 (1.20)	◆ 0.91 (1.19)	◆ 0.87 (1.14)	★ 0.51 (0.67)
	0.92 (1.20)		◆ 1.08 (1.41)	◆ 1.23 (1.61)	◆ 1.20 (1.57)	
	1.05 (1.37)					
	1.17 (1.53)					

Capacidad m ³ (yardas ³)		Anchura mm (pulg.)		Peso kg (lb)	Peso kg (lb)	Recomendación mm (pies.pulg.)							
SAE Amontonado	CECE Amontonado	Sin Cortadores Laterales	Con Cortadores Laterales			Mono-Aguilón de 5,700 (18' 8") Aguilón de 2 piezas de				5,870 (19' 3") de		8,500 (27' 11") LR	
						2,000 (6' 7") Brazo	2,400 (7' 10") Brazo	2,900 (9' 6") Brazo	3,500 (11' 6") Brazo	2,400 (6' 7") Brazo	2,900 (7' 10") Brazo	6,200 (20' 4") Brazo	
0.81 (1.06)	0.72 (0.94)	975 (38.4")	1,125 (44.3")	700 (1,540)	5	●	●	●	●	●	●	-	
0.92 (1.20)	0.81 (1.06)	1,085 (42.7")	1,230 (48.4")	750 (1,650)	5	●	●	●	●	●	●	-	
1.05 (1.37)	0.96 (1.26)	1,220 (48.0")	1,370 (53.9")	790 (1,740)	5	●	●	●	●	●	●	-	
1.17 (1.53)	1.00 (1.31)	1,340 (52.8")	1,490 (58.7")	850 (1,870)	6	●	●	●	■	●	■	-	
1.28 (1.67)	1.11 (1.45)	1,455 (57.3")	1,605 (63.2")	885 (1,950)	6	●	●	■	▲	■	▲	-	
◆ 0.92 (1.20)	0.83 (1.09)	1,050 (41.3")	1,095 (43.1")	865 (1,910)	5	●	●	●	●	●	●	-	
◆ 1.08 (1.41)	0.97 (1.27)	1,200 (47.2")	1,245 (49.0")	935 (2,060)	5	●	●	●	■	●	■	-	
◆ 0.91 (1.19)	0.83 (1.09)	1,050 (41.3")	1,095 (43.1")	1,050 (2,310)	4	●	●	●	-	●	●	-	
◆ 1.23 (1.61)	1.11 (1.45)	1,350 (53.1")	1,395 (54.9")	1,240 (2,730)	5	●	■	■	-	■	▲	-	
◆ 0.87 (1.14)	0.76 (0.99)	1,130 (44.5")	1,145 (45.1")	935 (2,060)	5	●	●	●	-	●	●	-	
◆ 1.20 (1.57)	1.05 (1.37)	1,445 (56.9")	1,455 (57.3")	1,115 (2,460)	5	●	●	■	-	■	▲	-	
★ 0.51 (0.67)	0.45 (0.59)	865 (34.1")	995 (39.2")	395 (0,870)	5	-	-	-	-	-	-	●	

- ◆ Pala de alta resistencia
- ◆ Pala de Alta Resistencia y Durabilidad
- ★ Pala de largo alcance

- : Aplicable a materiales con una densidad de 2.100 kg/m³ (3.500 lb/yd³) o inferior.
- : Aplicable a materiales con densidad igual o inferior a 1.800 kg/m³ (3.000 lb/yd³).
- : Aplicable a materiales con densidad igual o inferior a 1.500 kg/m³ (2.500 lb/yd³).
- ▲ : Aplicable a materiales con densidad igual o inferior a 1.200 kg/m³ (2.000 lb/yd³).
- : No recomendado

IMPLEMENTOS

Los aguilones y los brazos están soldados con un diseño de sección de caja completa de baja tensión. Aguilones de 5,70 m, 8,50 m y brazos de 2,0 m, 2,4 m, 2,9 m, 3,5 m y 6,2 m disponibles.

FUERZA DE EXCAVACIÓN

Aguilón	Longitud (pies.)	mm (pulg.)	Mono-Aguilón de 5.700 (18' 8")				Aguilón de 2 piezas de 5.870 (19' 3")			8,500 (27' 11") LR	Observación
			1,865 (4,110)				2,745 (6,050)			2,380 (5,250)	
Brazo	Longitud (pies.)	mm (pulg.)	2,000 (6' 7")	2,400 (7' 10")	2,900 (9' 6")	3,500 (11' 6")	2,000 (6' 7")	2,400 (7' 10")	2,900 (9' 6")	6,200 (20' 4")	
			Peso (kg (lb))	820 (1,810)	900 (1,980)	985 (2,170)	1,130 (2,490)	820 (1,810)	900 (1,980)	985 (2,170)	1,295 (2,850)
Fuerza de Ex- cavación de la Pala	SAE	kN	130.4 [141.6]	130.4 [141.6]	130.4 [141.6]	130.4 [141.6]	130.4 [141.6]	130.4 [141.6]	130.4 [141.6]	68.0	
		kgf	13,300 [14,400]	13,300 [14,400]	13,300 [14,400]	13,300 [14,400]	13,300 [14,400]	13,300 [14,400]	13,300 [14,400]	6,930	
		lbf	29,320 [31,830]	29,320 [31,830]	29,320 [31,830]	29,320 [31,830]	29,320 [31,830]	29,320 [31,830]	29,320 [31,830]	15,280	
Fuerza de la Masa del Brazo	ISO	kN	152.3 [165.3]	152.3 [165.3]	152.3 [165.3]	152.3 [165.3]	152.3 [165.3]	152.3 [165.3]	152.3 [165.3]	80.3	
		kgf	15,530 [16,860]	15,530 [16,860]	15,530 [16,860]	15,530 [16,860]	15,530 [16,860]	15,530 [16,860]	15,530 [16,860]	8,190	
		lbf	34,240 [37,170]	34,240 [37,170]	34,240 [37,170]	34,240 [37,170]	34,240 [37,170]	34,240 [37,170]	34,240 [37,170]	18,060	
Fuerza de la Masa del Brazo	SAE	kN	144.3 [156.6]	119.3 [129.4]	102.8 [111.6]	92.2 [100.1]	144.3 [156.6]	119.3 [129.4]	102.8 [111.6]	49.5	
		kgf	14,710 [15,970]	12,160 [13,200]	10,480 [11,380]	9,400 [10,210]	14,710 [15,970]	12,160 [13,200]	10,480 [11,380]	5,050	
		lbf	32,430 [35,210]	26,810 [29,100]	23,100 [25,090]	20,720 [22,510]	32,430 [35,210]	26,900 [29,100]	23,100 [25,090]	11,130	
Fuerza de la Masa del Brazo	ISO	kN	152.0 [165.0]	124.7 [135.4]	106.9 [116.0]	95.4 [103.6]	152.0 [165.0]	124.7 [135.4]	106.9 [116.0]	50.5	
		kgf	15,500 [16,830]	12,720 [13,810]	10,900 [11,830]	9,730 [10,560]	15,500 [16,830]	12,720 [13,810]	10,900 [11,830]	5,150	
		lbf	34,170 [37,100]	28,040 [30,450]	24,030 [26,080]	21,450 [23,280]	34,170 [37,100]	28,040 [30,450]	24,030 [26,080]	11,350	

Nota : El peso del aguilón incluye el cilindro del brazo, la tubería y el pasador. El peso del brazo incluye el cilindro del cazo, el varillaje y el pasador.

ESTÁNDAR / OPCIONAL

MOTOR

Cummins B6.7	STD	OPC
	●	

SISTEMA HIDRÁULICO

Control Eléctrico Positivo de Flujo (EPFC)	STD	OPC
3-Modo Energía, 2-Modo Trabajo, Modo Usuario	●	
Control de Potencia Variable	●	
Control del Flujo de la Bomba	●	
Control Eléctrico del Flujo de la Bomba (EPFC)	●	
Implemento de Modo de Control de Flujo		●
Modo Inactivo Automático del Motor	●	
Control de Parada Automática del Motor	●	
Control Electrónico del Ventilador	●	
Aceite Bio-Hidráulico Hyundai (HBHO)		●

CABINA E INTERIOR

Cabina Estándar ISO	STD	OPC
Limpiaparabrisas Elevable	●	
Radio / Reproductor USB	●	
Sistema de Manos Libres para Teléfono Móvil con USB	●	
Toma de Corriente de 12 V (convertidor de 24 V CC a 12 V CC)	●	
Bocina Eléctrica	●	
Cabina de Acero para Todo los Climas, con visibilidad de 360°.	●	
Vidrio de seguridad - Vidrio templado	●	
Vidrio de seguridad - Vidrio templado con vidrio laminado frontal		●
Ventana Frontal Plegable de Corredera	●	
Ventana Lateral de Corredera (LH)	●	
Puerta con Cerradura	●	
Caja Caliente y Fría	●	
Compartimento de Almacenamiento	●	
Cenicero y Encendedor		●
Techo de Cabina Transparente	●	
Parasol	●	
Cerraduras de Puerta y Cabina, Una Llave	●	
Asiento con Suspensión Mecánica y Calefacción	●	
Mando Deslizante Pilotado	●	
Sistema de Ajuste de Altura de la Caja de la Consola	●	
Climatizador Automático		●
Aire Acondicionado y Calefacción	●	
Desempañador	●	
Ayuda de Arranque (Calefactor de Rejilla de Aire) para Clima Frío	●	

Monitoreo Centralizado

Pantalla LCD de 8"	●	
Medidor de Velocidad / Aceleración del Motor	●	
Indicador de Temperatura del Refrigerante del Motor	●	
Potencia Máxima	●	
Baja Velocidad / Alta Velocidad	●	
Modo Inactivo Automático	●	
Aviso de Sobrecarga con Alarma		●
Comprobación del Motor	●	
Obstrucción del Filtro de Aire	●	
Indicadores	●	
Indicadores ECO	●	
Indicador del Nivel de Combustible	●	
Hidráulico Indicador de Temperatura del Aceite	●	
Calefactor de Combustible	●	
Advertencias	●	
Error de Comunicación	●	
Batería Baja	●	
Reloj	●	
Luces de Cabina		●
Protector de Lluvia para Ventana Delantera de la Cabina	●	
Techo de la Cabina-Cubierta de Acero	●	

Asiento

Asiento con Suspensión Neumática Ajustable y Calefactor		●
---	--	---

Cabina FOG (ISO 10262) Nivel 2

FOG (Estructura de Protección contra la Caída de Objetos)-ISO10262 Nivel 2		●
--	--	---

Cabina ROPS

ROPS (Estructuras de Protección en Caso de Volcamiento)-ISO1211 7-2	●	
---	---	--

SEGURIDAD

	STD	OPC
Modo de Elevación	●	
Interruptor Principal de la Batería	●	
Cámara de Visión Trasera		●
AAVM (Control Avanzado de la Visión Periférica)		●
Cuatro Luces de Trabajo Delanteras (2 Montadas en el Aguilón, 2 Montadas en el Bastidor Delantero)	●	
Alarma de Trayectoria		●
Luz de Trabajo Trasera		●
Lámpara del Faro		●
Control electrónico del freno de mano basculante	●	
Sistema de Sujeción del Aguilón	●	
Sistema de Sujeción del Brazo	●	
Válvula de Bloqueo de Seguridad para Cilindro de Aguilón, con Dispositivo de Alerta de Sobrecarga		●
Válvula de Bloqueo de Seguridad para el Cilindro de Brazo		●
Sistema de Bloqueo Basculante		●
Tres Espejos Retrovisores Exteriores	●	
Protección Frontal - Red de Alambre		●

ANCLAJE

Aguilones de	STD	OPC
5,70 m, 18' 8" Mono,	●	
5,87 m, 19' 3" de 2 piezas		●
8,5 m, 27' 11" de Largo Alcance		●

Brazos

2.0 m, 6' 7"		●
2.4 m, 7' 10"		●
2.90 m, 9' 6"	●	
3.5 m, 11' 6"		●
6.2 m, 20' 4" de Largo Alcance		●

OTROS

Red Antipolvo Extraíble para el Radiador	●	
Tanque de Reserva Extraíble	●	
Pre-filtro de Combustible	●	
Calefactor de Combustible	●	
Sistema de Auto-diagnóstico	●	
"Hi MATE" (Sistema de Gestión Remota)		●
Baterías (2 x 12 V x 100 AH)	●	
Bomba de Llenado de Combustible (50 lpm)	●	
Conjunto de Tuberías de Efecto Simple (Disyuntor, etc.)	●	
Conjunto de Tuberías de Doble Efecto (Clamshell, Etc.)	●	
Conjunto de Tuberías Oscilantes	●	
Compresor de Aire	●	
Tuberías de Acoplamiento Rápido	●	
Acoplador Rápido	●	
Control de Flotación del Aguilón	●	
Sistema de Desplazamiento Recto de un Pedal	●	
Acumulador Para Bajar Equipos De Trabajo	●	
Válvula de Cambio de Patrón (2 Patrones)	●	
Sistema Hidráulico Auxiliar Proporcional	●	
Selección de Control Proporcional RCV, y Pedal de 2 Vías	●	
Control de Oscilación Fino (Amortiguado/Libre)	●	
Kit de Herramientas	●	

TREN DE RODAJE

Bastidor Inferior Debajo de la Cubierta (Adicional)		●
Bastidor Inferior Debajo de la Cubierta (Normal)	●	

Zapatas de las Orugas

Zapata de Garras Triples (600 mm, 24")	●	
Zapata de Garras Triples (700 mm, 28")		●
Zapata de Garra Triple (800 mm, 32")		●
Zapata de Garras Triples (900 mm, 36")		●
Zapata de Garra Doble (700 mm, 28")		●
Protector de los Rieles de las Oruga	●	
Protector Completo de los Rieles de las Orugas		●

* El equipamiento de serie y opcional puede variar. Póngase en contacto con su concesionario Hyundai para obtener más información.
* Las fotos pueden incluir accesorios y equipos opcionales que no están disponibles en su zona.
* Los materiales y especificaciones están sujetos a cambios sin previo aviso.
* Todas las medidas británicas se redondean a la libra o pulgada más próxima.

