

HX800L

Excavadoras Sobre Orugas

* Photo may include optional equipment.



Head Office(Sales Office)
14F, GLOBAL R&D CENTER, 477 BUNDANG SUSEO-RO, BUNDANG-GU, SEONGNAM-SI, GYEONGGI-DO, 13553, KOREA

PLEASE CONTACT

Potencia Nominal (bruta)
354 kW (474,7 HP) @1.800 rpm

Peso Operativo
76,900 kg

Capacidad de la Pala
3.4~5.2 m³

EXCAVADORA DE ORUGAS HYUNDAI HX800L

HECHO PARA LAS MÁS DURAS APLICACIONES

Eleve su negocio al siguiente nivel con la excavadora HYUNDAI HX800L.

Con tren de rodaje resistente, la mayor potencia de motor y flujo hidráulico del mercado, con un control total del consumo de combustible, para ofrecer el menor coste posible por tonelada.



* La foto puede incluir equipamiento opcional.

LO MÁS NUEVO Y LO MEJORAND

HX800L

ALTA PRODUCTIVIDAD Y BAJO COSTO DE PROPIEDAD

Aumenta la productividad y reduce el consumo de combustible en un entorno de trabajo eficiente y cómodo.

CONFIABILIDAD

Diseñadas para las aplicaciones más duras, para los materiales más abrasivos.

SEGURIDAD

Su seguridad es nuestra prioridad: sistema de cámara de 360°, grandes retrovisores laterales, potentes luces de trabajo LED, peldaños y plataformas antideslizantes, barandillas en la estructura superior.

VERSATILIDAD

5 combinaciones frontales posibles para adaptarse a todas las aplicaciones. Frentes de excavación masiva con pala de gran tamaño o frentes para trabajos pesados, cuando se necesita más alcance.

RODAMIENTOS OSCILANTES

Diseño exclusivo de rodamientos cruzados, para una mejor distribución de las tensiones, y una mayor vida útil.

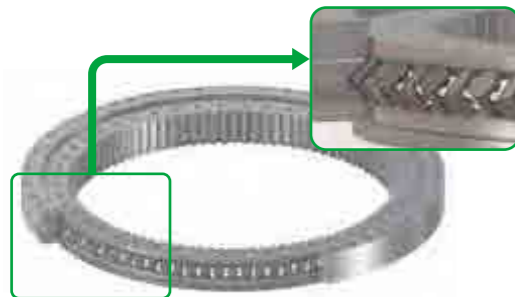

DURABILIDAD DEL TREN DE RODAJE

Tren de rodaje de alta resistencia, con rodillos y piñón de gran tamaño, y bastidor mejorado para las aplicaciones más duras.

FÁCIL MANTENIMIENTO

Sistema de engrase automático opcional, todos los filtros fácilmente accesibles, compresor con pistola de aire opcional, todo diseñado para facilitar el mantenimiento.

FILTRACIÓN AVANZADA

Los filtros y limpiadores de mayor eficacia eliminan el agua, el polvo y las partículas, para proteger su inversión de forma óptima.

CONFORT

Una de las cabinas más espaciaosas del mercado, con bajos niveles de ruido y vibraciones, y una excelente visibilidad panorámica. Asiento calefactado con suspensión neumática totalmente ajustable, aire acondicionado con climatizador de serie.

TRABAJAR A GUSTO

Toda la información importante está al alcance de la mano con la nueva pantalla táctil de 8" fácil de usar. Interruptor oscilatorio del inversor, 4 modos de trabajo y 4 modos de potencia, control proporcional.

MOTOR

Excepcionalmente potente, con un elevado torque a bajas revoluciones, el motor Perkins 2506D combina confiabilidad y bajo impacto medioambiental. Este motor de 6 cilindros que cumple la normativa Clase 3, entrega 354 kW a 1.800 rpm.

EXCELENTE EFICIENCIA DE COMBUSTIBLE

El sistema de Control Inteligente de la Potencia aumenta la eficiencia del combustible, ajustando la potencia a las necesidades de la aplicación. El sistema suministra la cantidad exacta de aceite necesaria para evitar cualquier pérdida de energía.



* La foto puede incluir equipamiento opcional.

LA MEJOR PRODUCTIVIDAD Y EFICIENCIA DE COMBUSTIBLE

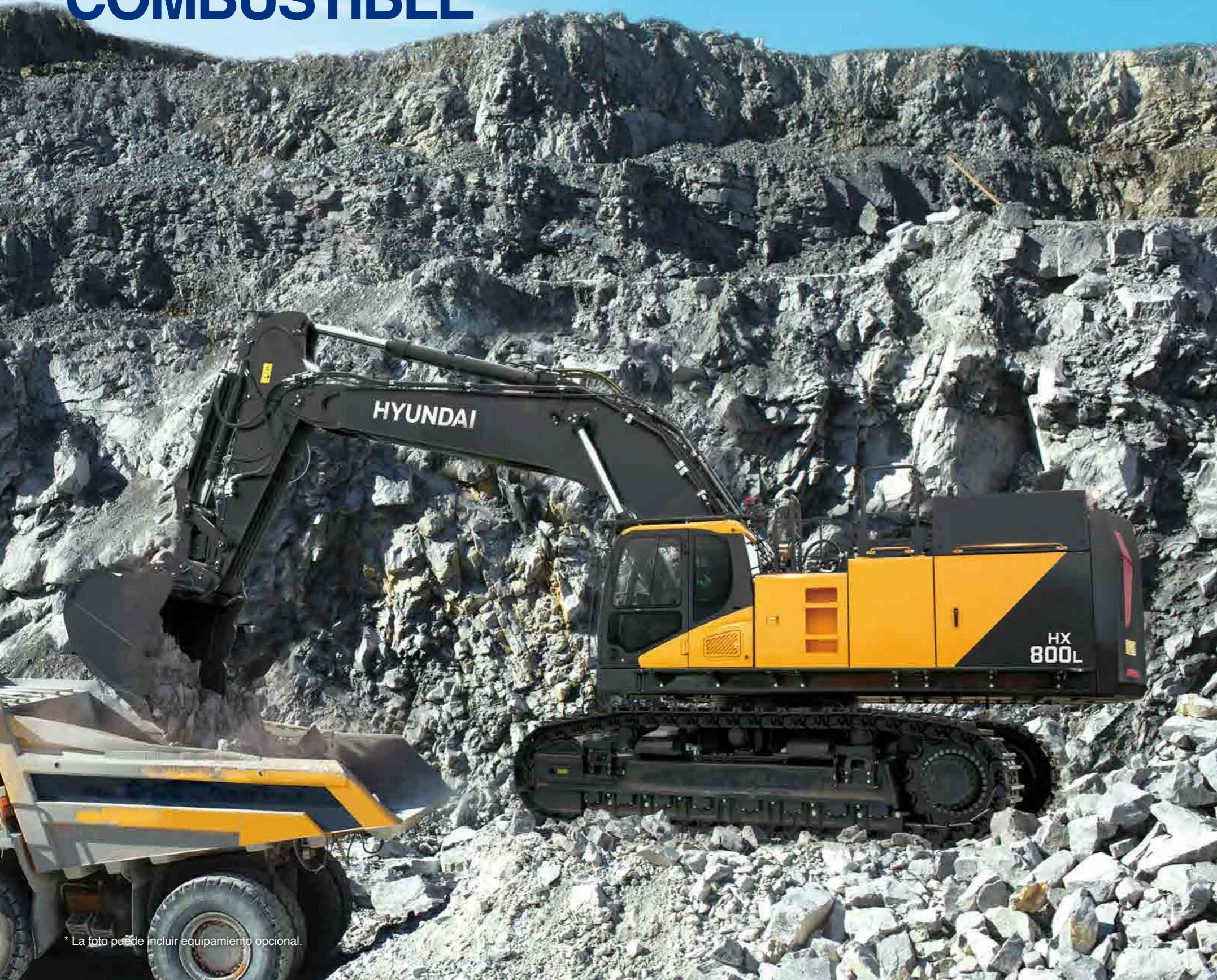

* La foto puede incluir equipamiento opcional.

El Poder de aumentar la Productividad

- El HX800L está equipado con la última generación de motores Perkins
- Este motor, que cumple la normativa Clase 3, presenta unas emisiones extremadamente bajas, porque reducir nuestro impacto medioambiental es primordial para nosotros.



Gestión Eficiente del Combustible

- La elección de 4 modos de potencia y 4 modos de trabajo garantiza un óptimo rendimiento en todas las condiciones.
- Sistema de Control de Inteligente de la Potencia: reduce la velocidad del motor y ajusta el torque de la bomba en función de las condiciones de trabajo. El sistema ajusta automáticamente la potencia del motor y el caudal hidráulico, para mejorar la eficiencia del combustible y reducir las emisiones.
- Apagado Automático del Motor: apaga el motor después de que la máquina se haya puesto en modo inactivo durante un tiempo determinado. El operador puede establecer el retardo antes del apagado mediante la pantalla táctil.

Turbo-compresor Asimétrico

El turbo-compresor asimétrico de alta eficiencia, utiliza un diseño con 2 volutas de diferentes tamaños para hacer pasar los gases de escape a través de la rueda de la turbina, a diferentes velocidades.

Control Inteligente de la Potencia

2 sistemas (control de velocidad variable y control del par de la bomba) trabajan juntos para mejorar la eficacia, manteniendo la productividad.

H • Eco Potencia

Auténtica tecnología punta que establece nuevos estándares en el sector :

El exclusivo sistema "ECO Power", mejora la productividad y ahorra combustible. Una bomba de presión controlada, válvula de control principal de centro cerrado, y 9 sensores, detectan y controlan electrónicamente la cantidad precisa de aceite hidráulico necesaria para realizar una tarea. Se dosifica la cantidad exacta de aceite necesaria en lugar de forzar continuamente una cantidad fija de aceite a través del sistema. Los requisitos del caudal del sistema hidráulico se optimizan con la potencia del motor.

La eficiencia resultante reduce el consumo de combustible y mejora sustancialmente la productividad. Mejora de la retroalimentación a través de los resultados de los controles, en un extraordinario nivel de comodidad para el operador, y una gestión mucho más fluida de la máquina.

* La foto puede incluir equipamiento opcional.



CONFIABILIDAD

En su profesión, necesita equipos en los que pueda confiar. En HYUNDAI, ponemos la durabilidad y la confiabilidad, en el centro del desarrollo de nuestras máquinas. Nuestros materiales y estructuras se someten a rigurosas pruebas para comprobar su resistencia en las condiciones más extremas.

NUEVO DISEÑO EXTERIOR CON ROBUSTEZ Y SEGURIDAD

Chasis X Extrafuerte

Diseñado mediante análisis de elementos finitos y simulación informática en 3D, el tren de rodaje en forma de X garantiza una integridad estructural y una durabilidad óptimas.

DURABILIDAD DEL TREN DE RODAJE

- Gran cadena compuesta de eslabones sellados, y auto-lubricantes, para una confiabilidad a largo plazo. Para mejorar la protección, la alineación y el rendimiento, existe un protector opcional, según la aplicación.
- El muelle de la oruga y la polea guía están unidos para una larga duración de rendimiento, y fácil mantenimiento.
- Los piñones de acero fundido de alta resistencia, garantizan la máxima resistencia.
- Los rodillos de las orugas están lubricados de por vida.

Aguilón y Brazo reforzados

Durante el desarrollo de nuestras máquinas, realizamos pruebas intensivas para calcular la mejor distribución de la carga, en toda la estructura del aguilón. Combinado con material más grueso, esto significa que se limita la fatiga de los elementos, y aumentan tanto la confiabilidad, como la vida útil de los componentes. Para proteger mejor la base del brazo, se han añadido barras reforzadas y se han reforzado el centro del brazo y el saliente del extremo.



FILTRACIÓN AVANZADA

- Filtros de combustible y separador de agua :
Un separador de agua de alto rendimiento tipo filtro, captura eficazmente la humedad del combustible, reduciendo las impurezas, y ayudando a minimizar cualquier problema relacionado con el combustible. Los pre-filtros y los filtros principales dobles de serie, consiguen un alto grado de pureza que minimiza los fallos del sistema de combustible.
- Pre-filtro ciclónico de aire :
La vida útil del filtro de aire y la eficiencia del motor están directamente relacionadas con la cantidad de residuos que se ingieren a través de la admisión de aire del motor. Por lo tanto, un pre-filtro de aire ciclónico (de serie) es la primera etapa de un sistema de admisión de aire, que impide la entrada de la mayoría de las partículas más pesadas que el aire.
Auto-limpiable y sin mantenimiento, el sistema es capaz de expulsar todo tipo de residuos mezclados, como barro, nieve, lluvia, hojas, aserrín, paja, etc.

Tecnología Avanzada de Pasadores y Bujes

En el pivote del aguilón se utiliza metal altamente lubricado para aumentar la vida útil del componente, y alargar los intervalos de engrase. El pivote de la pala incorpora bujes EM (Macro-superficie Mejorada). Estos tienen un patrón de superficie hechos a medida y con recubrimiento auto-lubricante, para un engrase optimizado y una eliminación de residuos más eficaz. Discos ultra-duros resistentes al desgaste y cuñas de polímero en el pivote de la pala, que aumentan aún más la durabilidad.



1. Monitor con visión 360°
2. Pantalla táctil de 8"
3. Portavasos
4. Los mandos y los interruptores están integrados en consolas de control ajustables
5. Mejor visibilidad en la parte inferior derecha
6. Palanca independiente de ajuste de la altura del asiento, y función de inclinación del cojín
7. Pedales ergonómicos rectos
8. Piso plano, espacioso y fácil de limpiar

PARA UN CONTROL FÁCIL

El Mejor Entorno para el Operador

La HX800L está diseñada para ofrecerle las mejores condiciones de trabajo posibles. La sofisticada cabina de última generación está presurizada y cumple con el nivel 2 de protección, cuando está equipada con protección FOPS para su seguridad. Un asiento climatizado de alta calidad con suspensión neumática, proporciona el máximo confort al operador.

Confort

Cómodamente sentado, usted disfrutará de una visión panorámica del lugar de trabajo, y tendrá fácil acceso a varios compartimentos de almacenamiento. Los niveles de ruido y vibraciones son notablemente bajos, mientras que el aire acondicionado y el climatizador automático, permiten seguir trabajando durante horas sin sentirse cansado. Los pedales, los mandos y los posa brazos se han diseñado para aumentar la comodidad y la eficacia del operador.

Suspensión de la Cabina

El sistema de suspensión de la cabina (montaje CabSus), amortigua las vibraciones y proporciona una excelente protección contra los impactos. Este sistema absorbe los choques y las vibraciones de forma mucho más eficaz que un sistema de suspensión "silent block" convencional.

Pantalla Táctil Ancha

La amplia pantalla táctil de 8" permite desplazarse fácilmente por los diferentes menús, incluidos los ajustes de potencia y de los servicios hidráulicos auxiliares. También le permite conectar un dispositivo Bluetooth o escuchar su emisora de radio favorita.

Sistema de Cámara de 360°

El sistema de cámara de 360° le ofrece una visión completa del entorno de la máquina. Con estación de radio.



* La foto puede incluir equipamiento opcional.

OPERATIVIDAD CONFORTABLE

Los controles ergonómicos y el monitor en color de fácil visualización, ponen la máquina firmemente en sus manos.

1

2

3

4

5

6

7

8

9

10

1. Botones de cizalla
2. Botón del disyuntor/potenciador
3. Interruptor de arranque (botón de Inicio/Parada)
4. Selector de velocidad del motor
5. Selector de velocidad de desplazamiento
6. Interruptor de la luz
7. Interruptor de la luz de trabajo de la cabina
8. Interruptor del sistema de pos-tratamiento
9. Panel de control con Bluetooth
10. Aire acondicionado y panel de control de la calefacción

* La foto puede incluir equipamiento opcional.

Gestión Dinámica de la Energía

- Selección automática de la gama de velocidades de desplazamiento (lenta/rápida)
- Activar el sistema de control de potencia aumenta la fuerza de excavación en un 10%.
- Un botón de desaceleración de un solo toque reduce inmediatamente la velocidad del motor a inactivo-bajo
- La inactividad automática se inicia 4 segundos (ajustable) después de que todos los controles vuelvan a punto muerto, lo que reduce el consumo de combustible y los niveles de ruido en la cabina.



"Modo de "Aguilón Flotante Inteligente"

La función de "Aguilón Flotante Inteligente" permite que la pluma suba y baje libremente según la aplicación:

- Ajuste del martillo hidráulico: durante la operación de bajada del aguilón, ésta desciende libremente por su propio peso. El resultado es una reducción de los golpes y las vibraciones, y una mayor vida útil del martillo.
- Ajuste de flotación total: durante la selección de bajada de la pluma, al aguilón sube y baja según sea necesario, mientras la pala se desplaza por el suelo.

Control Experto Dactiloscópico

- La nueva pantalla táctil multifunción de 8" muestra toda la información útil en un formato visual e intuitivo.
- De un vistazo, puede comprobar el estado de la máquina y los ajustes para lograr una eficiencia óptima.
- El exclusivo conmutador Inversor de desplazamiento de HYUNDAI, le permite un fácil y preciso control de todas las funciones de la máquina.
- Los mandos de alta sensibilidad y bajo esfuerzo le permiten trabajar con seguridad, fluidez y confianza
- Los interruptores de pulgar proporcionales en los mandos, pueden montarse horizontal o verticalmente, según el operador lo prefiera, para un control óptimo de los implementos hidráulicos.

4 Modos de Trabajo y 4 Modos de Potencia + Control de Prioridad del Aguilón / Balanceo

Suministra la potencia necesaria según su aplicación específica, minimizando el consumo de combustible:

- Modo de 1 vía, modo de 2 vías, modo de excavación y modo de elevación.
- Modo "Power Plus", modo "Potencia", modo "Estándar", y modo económico.
- El control de prioridad del Aguilón/Balanceo, le permite controlar modos de funcionamiento con sólo 1 botón, lo que se traduce en más funcionamiento cómodo y productivo optimizado para diversos entornos de trabajo.

Modo de Prioridad del Aguilón

Potencia Hidráulica



Cilindro del Aguilón



Dispositivo de Oscilación

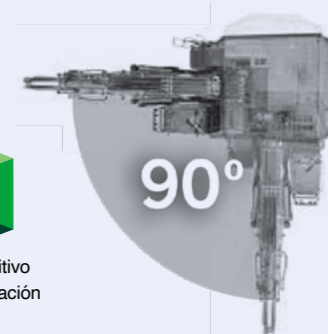

Modo de Prioridad de Oscilación

Potencia Hidráulica



Cilindro del Aguilón



Dispositivo de Oscilación



MANTENIMIENTO SENCILLO



Acceso Sencillo para el Mantenimiento

- Se instalan grandes barandillas a lo largo, con peldaños y placas antideslizantes, para un acceso más seguro y más fácil a toda la estructura superior.
- El filtro del aire acondicionado se coloca en el lateral de la cabina para facilitar el acceso. La tapa del filtro se puede bloquear y abrir con la llave de arranque.
- Un interruptor de corte de la batería facilita desconectarla, para almacenamiento a largo plazo.
- La pantalla del contador de horas se puede comprobar desde el nivel del suelo.
- Se han instalado válvulas de cierre en la tubería de pre-filtro, y en las tuberías de drenaje del tanque de combustible, para facilitar el mantenimiento y evitar la contaminación por fugas.
- Se puede acceder fácilmente a las piezas del motor a través de los paneles superior y laterales.
- 2 grandes compartimentos refrigerantes separados, equipados con ventiladores reversibles de serie, aumentan el rendimiento de la refrigeración, y simplifican el mantenimiento.
- Para mayor accesibilidad y comodidad en el mantenimiento, todos los filtros (filtro de aceite del motor, de combustible pre-filtros, filtros de combustible y filtro piloto), se encuentran en el compartimento de la bomba.

Tanque Adblue®

Conectados a la ECU, los sensores del tanque detectan niveles bajos de AdBlue® o cualquier otra avería del sistema.

Puntos de Engrase Centralizados

Para facilitar el mantenimiento, se han centralizado los puntos de engrase. Opcionalmente, hay disponible un sistema de lubricación automática.

* La foto puede incluir equipamiento opcional.

HX800L

ESPECIFICACIONES

MOTOR

Fabricante	Perkins
Modelo	2506
Número de cilindros	6
Potencia nominal, bruta (HP según el SAE J1995)	354 kw(474,7 hp) @1.800 rpm
Potencia nominal, neta (HP, acorde al SAE J1349)	354 kw(474,7 hp) @1.800 rpm
Torque máx. del motor, bruto (SAE J1995)	2.178 a 1.400 rpm
Desplazamiento	15,2 L (928 pulg ³)
Diámetro y desplazamiento	137 mm x 171 mm (5,4 in x 6,7 pulg.)
Motor de Arranque	9,0 kW (24 V, 12,1 HP)
Batería	2 x 12 V, 200 AH
Alternador	24 V, 115 amp
Filtro de aire	Elementos dobles y pre-filtro

HIDRÁULICOS

Bombas principales	504 L/min (2 x 133.1 gpm)
Bomba piloto (diseño de engranajes)	50.4 L/min (13.31 gpm)

PRESIÓN DE TRABAJO

Presión máx. del sistema	357 kg/cm ² (5.076 psi)
Aguilón/brazo/pala (modo normal)	357 kg/cm ² (5.078 psi)
Aguilón/brazo/pala (aumento de potencia)	377 kg/cm ² (5.362 psi)
Desplazamiento (modo normal)	357 kg/cm ² (5.078 psi)
Desplazamiento (aumento de potencia)	377 kg/cm ² (5.362 psi)
Oscilación (modo normal)	357 kg/cm ² (5.078 psi)
Oscilación (aumento de potencia)	377 kg/cm ² (5.362 psi)

TREN DE RODAJE

Rodillos superiores (cada oruga)	3
Rodillos inferiores (cada oruga)	8
Número de zapatas (eslabones por lado)	48

MECANISMO DE GIRO

Velocidad de Oscilación	0 - 7,5 rpm
Par (torque) de giro	31.600 kgf-m (228.563 lbf-pies)

SISTEMA DE TRANSMISIÓN

Velocidad de desplazamiento [baja - alta]	2,9 - 4,8 km/h (1,8-3,0 mph)
Fuerza de tracción, máx. (tracción de la barra de empuje)	70,7 / 43,0 toneladas
Grado máx. (limitado por el lubricante del motor)	70% (35°)

ENTORNO

Nivel Sonoro (2000/14/CE)	109 dB(A)
Nivel sonoro en cabina (ISO 6396)	71 dB(A)

CAPACIDADES DE RECARGA

Tanque de combustible	880 L (232.5 gal)
Sistema de refrigeración (capacidad del radiador)	86.3 L (22.8 gal)
Aceite de motor (con llenado)	60 L (15.8 gal)
Accionamiento de oscilación	8 L (2.1 gal)
Transmisión final (cada lado)	20 L (5.3 gal)
Sistema hidráulico	790 L (208 gal)
Tanque Hidráulico	435 L (114.9 gal)

CILINDROS HIDRÁULICOS

Aguilón ¹⁽²⁾ diámetro interior x diámetro del vástago x desplazamiento	190 mm x 125 mm x 1,795 mm (7.5 in x 4.9 in x 70.7 in)
Brazo ^{1,2(1)} diámetro interior x diámetro del vástago x desplazamiento	215 mm x 150 mm x 2,030 mm (8.5 in x 5.9 in x 79.9 in)
Pala ^{1(STD)(1)} diámetro interior x diámetro del vástago x desplazamiento	190 mm x 130 mm x 1,465 mm (7.5 in x 5.1 in x 57.7 in)

¹ Amortiguador en el extremo de la varilla

² Amortiguador en el extremo de la base

Los vástagos de los pistones y los cuerpos de los cilindros son de acero de alta resistencia.

Todos los cilindros incorporan un mecanismo de amortiguación que garantiza un funcionamiento sin sacudidas, y una mayor vida útil del pistón.

NOTA: En donde sea aplicable, las dimensiones se ajustan a las normas de la Sociedad de Ingenieros de Automoción (SAE) e ISO. Las especificaciones y el diseño están sujetos a cambios sin previo aviso. Todas las dimensiones se indican para excavadoras HYUNDAI equipadas con orugas estándar, y la parte delantera estándar indicada.

Las imágenes de las excavadoras HYUNDAI pueden mostrar un equipamiento distinto al de serie. Todas las dimensiones se indican en pulgadas. Las dimensiones métricas correspondientes se indican entre paréntesis. Los equipos HYUNDAI se fabrican con un Sistema de Gestión de Calidad que cumple con la norma ISO 9001:2008.

HX800L

DIMENSIONES

	3,550 mm (11' 8")	4,200 mm (13' 9")	2,900 mm (9' 6")
Longitud del Aguilón	7,700 mm (25' 3")		
Tipo de Pala (SAE)	3.4 m ³ (4.5 yd ³)	4.6 m ³ (6.1 yd ³)	5.2 m ³ (6.9 yd ³)
Tipo de oruga	Fijo		
Radio de giro de la parte trasera	A ₁	4,100 mm (13' 5")	
Saliente giratorio de la cola (trasero)	A ₂	1,120 mm (3' 8")	
Saliente giratorio de la cola (lateral)	A ₃	1,975 mm (6' 6")	
Altura de transporte (aguilón)	B	4,615 mm (15' 2")	5,015 mm (16' 5")
Altura de transporte (manguera)	C	4,865 mm (15' 11")	5,125 mm (16' 10")
Longitud de transporte	D	13,165 mm (43' 2")	
Anchura de transporte	E	3,810 mm (12' 6")	
Distancia del contrapeso	F	1,490 mm (4' 11")	
Altura de la cabina	G	3,540 mm (11' 7")	
Anchura de la estructura superior	H	3,410 mm (11' 2")	
Altura de la cabina sobre el chasis	I	32 mm (1.3")	
Anchura de cabina	J	1,010 mm (3' 4")	
Distancia al vertedor	K	4,730 mm (15' 6")	
Longitud total de las orugas	L	5,960 mm (19' 7")	
Anchura del tren de rodaje	M	4,250 mm (13' 11")	
Ancho de las Orugas	N	3,350 mm (11' 0")	
Ancho de la zapata de la oruga	O	900 mm (35.4")	
Altura de las orugas	P	1,310 mm (4' 4")	
Separación de la carrocería	Q	830 mm (2' 9")	

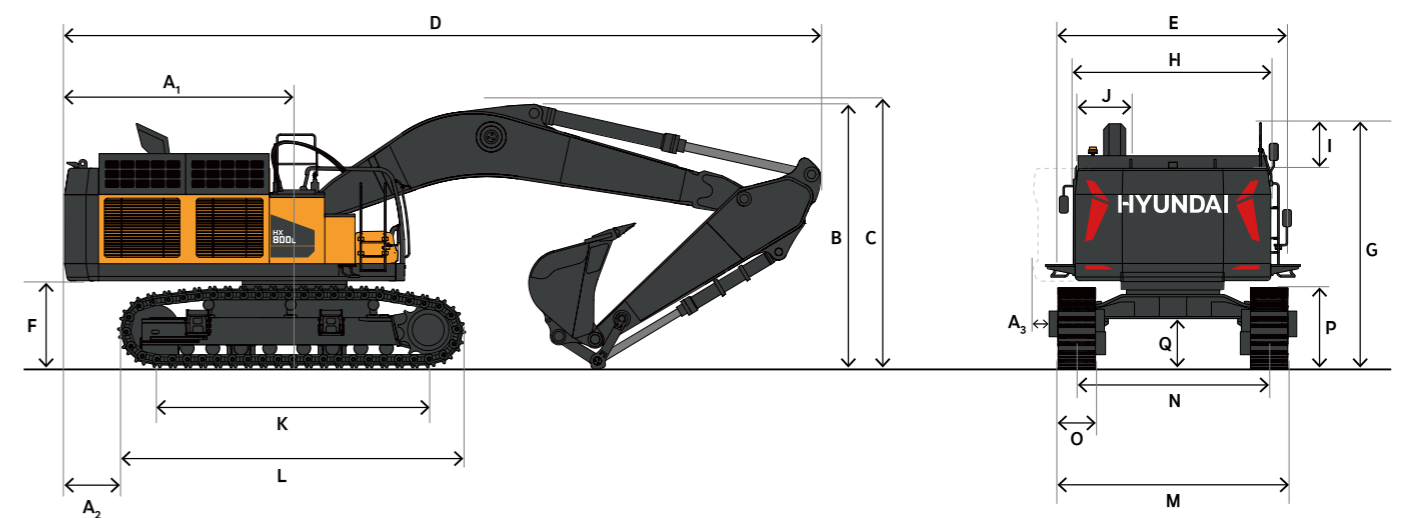

HX800L

RANGO DE TRABAJO

		3,550 mm (11' 8")	4,200 mm (13' 9")	2,900 mm (9' 6")
Longitud del Aguilón		7,700 mm (25' 3")	7,700 mm (25' 3")	6,650 mm (21' 10")
Tipo de pala (SAE, PCSA)		3.4 m³ (4.5 yd³)	4.6 m³ (6.1 yd³)	5.2 m³ (6.9 yd³)
Tipo de oruga		Fijo		
Alcance máximo de excavación	A	13,215 mm (43' 4")	13,820 mm (45' 4")	11,595 mm (38' 0")
Alcance máximo de excavación (suelo)	B	12,945 mm (42' 6")	13,565 mm (44' 6")	11,290 mm (37' 0")
Profundidad máxima de excavación	C	8,370 mm (27' 6")	8,995 mm (29' 6")	7,120 mm (23' 4")
Altura máxima de carga	D	8,380 mm (27' 6")	8,730 mm (28' 8")	7,000 mm (23' 0")
Altura mínima de carga	E	3,300 mm (10' 10")	2,685 mm (8' 10")	3,060 mm (10' 0")
Altura máxima de excavación	F	12,000 mm (39' 4")	12,485 mm (41' 0")	10,470 mm (34' 4")
Altura máx. del pasador de la pala	G	10,525 mm (34' 6")	10,850 mm (35' 7")	9,260 mm (30' 5")
Profundidad máx. de la pared vertical	H	2,715 mm (8' 11")	5,465 mm (17' 11")	1,840 mm (6' 0")
Radio máx. vertical	I	12,070 mm (39' 7")	11,155 mm (36' 7")	10,685 mm (35' 1")
Profundidad máxima hasta línea de 8'	J	8,230 mm (27' 0")	8,870 mm (29' 1")	6,965 mm (22' 10")
Radio mínimo hasta línea de 8'	K	4,480 mm (14' 8")	4,485 mm (14' 9")	3,720 mm (12' 2")
Alcance de excavación mín.	L	2,250 mm (7' 5")	2,010 mm (6' 7")	1,705 mm (5' 7")
Radio de giro mín.	M	5,730 mm (18' 10")	5,760 mm (18' 11")	5,240 mm (17' 2")
Ángulo de la pala (DEG)	d	178°	179°	154°
Fuerza de excavación, pala (PCSA)		38,600 kgf (85,098 lbf.)		
Fuerza de excavación, brazo	ISO	29,100 kgf (64,155 lbf.)	-	33,600 kgf (74,075 lbf.)
Peso operativo		82,100 kg (181,000 lb.)	82,400 kg (181,661 lb.)	81,600 kg (179,897 lb.)
Presión sobre el suelo		0.89 kg/cm² (12.6 psi)	0.89 kg/cm² (12.7 psi)	0.88 kg/cm² (12.6 psi)

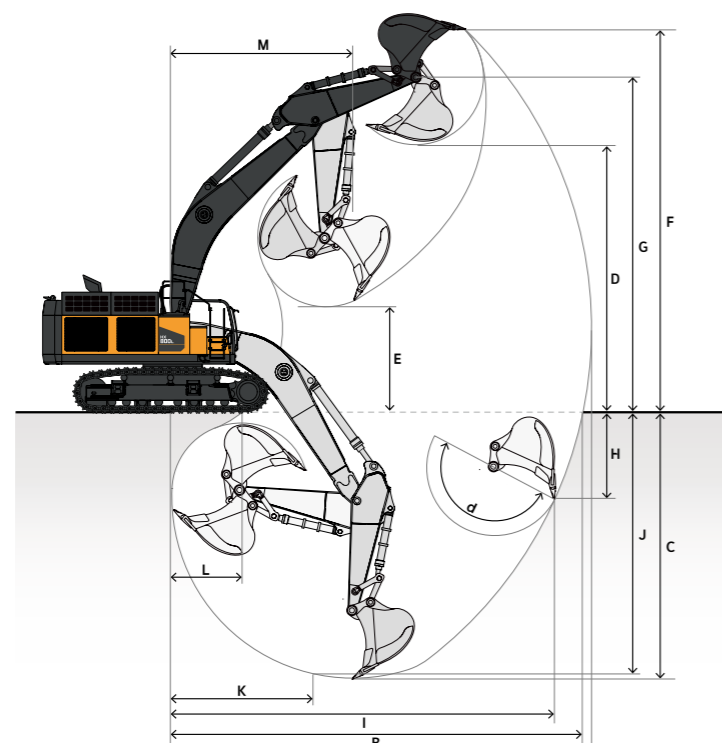

HX800L

GUÍA DE SELECCIÓN DE PALAS



		3,550 mm (11' 8")	4,200 mm (13' 9")	2,900 mm (9' 6")		
Aguilón		7,700 mm (25' 3")		6,650 mm (21' 10")		
Tamaño de la zapata		900 mm (35.4")				
Tipo de oruga		Fixed				
Montaje		Pin-on				
Contrapeso		10,720 kg (23,634 lb.)				
Tipo de Pala	Capacidad*m³(yd³)	Anchura mm(pulg.)	Peso kg (lb.)			
Para trabajos pesados	2.5 (3.2)	1,219 (48)	3,082 (6,795)	A	A	A
	2.9 (3.7)	1,372 (54)	3,425 (7,550)	A	A	A
	3.1 (4.1)	1,524 (60)	3,697 (8,150)	A	B	A
	3.5 (4.6)	1,676 (66)	3,928 (8,659)	B	C	A
	3.9 (5.1)	1,829 (72)	4,105 (9,050)	B	C	A
Trabajo Severo	2.5 (3.2)	1,219 (48)	3,626 (7,995)	A	A	A
	2.9 (3.7)	1,372 (54)	3,878 (8,550)	A	B	A
	3.1 (4.1)	1,524 (60)	4,150 (9,150)	A	B	A
	3.5 (4.6)	1,676 (66)	4,377 (9,650)	B	C	A
	3.9 (5.1)	1,829 (72)	4,604 (1,0150)	C	C	A

*Capacidad basada en la norma ISO 7451 y amontonada con un ángulo de reposo de 1:1
 Equipado con protectores de desgaste atornillables.
 Equipado con dientes atornillados.
 Equipado con atornillado de vanguardia
 Estas recomendaciones son meramente orientativas y se basan en condiciones de funcionamiento típicas.

Densidad Máxima Adecuada del Material
 A 2.100 kg/m³ (3.370 lb./yd³)
 B 1.600 kg/m³ (2.700 lb./yd³)
 C 1.100 kg/m³ (1.850 lb./yd³)
 X No Recomendado

















Por favor, consulte con su concesionario HYUNDAI para adecuar las palas y accesorios a la aplicación.

CAPACIDAD DE ELEVACIÓN

 Rango delantero
  Rango delantero o 360 grados

HX800L

Aguilón: 7.700 mm (25' 3"), Brazo: 3.550 mm (11' 7"), Contrapeso: 10.720 kg (23.634 lb.), Tamaño de Zapata: 900 mm (35,4"), Pala: Ninguna, Unidad: kg (lb.)

B (m o pies)	A (m o pies)		3.0 m (10')		4.5 m (15')		6.0 m (20')		7.5 m (25')		9.0 m (30')		10.5 m (35')		Max. Alcance		A	
																		
10.5 m (35')																* 12,890 (* 28,420)	* 12,890 (* 28,420)	7.73 m (25' 5")
9.0 m (30')																* 11,910 (* 26,250)	* 11,910 (* 26,250)	9.03 m (29' 8")
7.5 m (25')																* 11,470 (* 25,300)	* 11,470 (* 25,300)	9.93 m (32' 7")
6.0 m (20')																* 11,380 (* 25,090)	* 11,380 (* 25,090)	10.54 m (34' 7")
4.5 m (15')																* 11,560 (* 25,490)	* 11,560 (* 25,490)	10.91 m (35' 10")
3.0 m (10')																* 12,010 (* 26,480)	* 12,010 (* 26,480)	11.07 m (36' 4")
1.5 m (5')																* 12,770 (* 28,150)	* 12,770 (* 28,150)	11.01 m (36' 2")
Al Nivel del Suelo																* 13,630 (* 30,060)	* 13,630 (* 30,060)	10.75 m (35' 3")
-1.5 m (-5')																* 13,610 (* 30,000)	* 13,610 (* 30,000)	10.26 m (33' 8")
-3.0 m (-10')																* 13,370 (* 29,480)	* 13,370 (* 29,480)	9.51 m (31' 2")
-4.5 m (-15')																* 12,630 (* 27,840)	* 12,630 (* 27,840)	8.42 m (27' 8")
-6.0 m (-20')																* 10,470 (* 23,080)	* 10,470 (* 23,080)	6.84 m (22' 5")

A Distancia del centro de rotación
B Altura





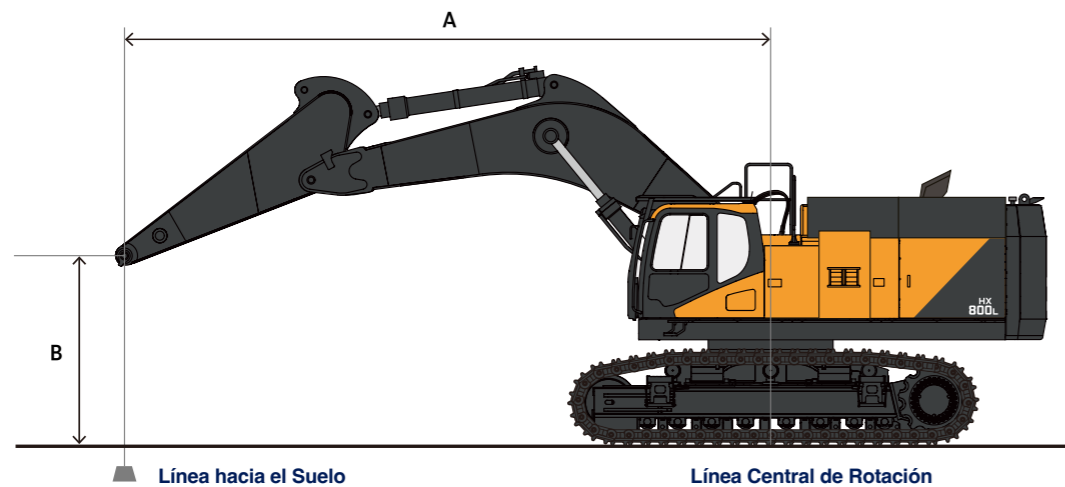











NOTA: Las capacidades de elevación cumplen las normas SAE 1097 e ISO 10567. Máquina en modo de elevación con el refuerzo de potencia activado. El punto de carga es el extremo del brazo. Las cargas nominales indicadas no superan el 75% de las cargas mínimas de flexión, ni el 87% de las capacidades hidráulicas. Las cargas nominales marcadas con un asterisco (*) están limitadas por las capacidades hidráulicas. La posición menos estable es sobre el lateral.

La masa total de la máquina incluye la masa del aguilón, el brazo, el contrapeso, todos los fluidos de funcionamiento y el operador de 75 kg (165 lb).

 Rango delantero
  Rango delantero o 360 grados

HX800L

Aguilón: 7.700 mm (25' 3"), Brazo: 3.550 mm (11' 7"), Contrapeso: 10.720 kg (23.634 lb.), Tamaño de Zapata: 900 mm (35,4"), Pala: Ninguna, Unidad: kg (lb.)

B (m o pies)	A (m o pies)		3.0 m (10')		4.5 m (15')		6.0 m (20')		7.5 m (25')		30' (9.0 m)		10.5 m (35')		Max. Alcance		A	
																		
10.5 m (35')																* 10,430 (* 22,980)	* 10,430 (* 22,980)	8.61 m (28' 3")
9.0 m (30')																* 9,710 (* 21,400)	* 9,710 (* 21,400)	9.79 m (32' 1")
7.5 m (25')																* 13,050 (* 28,780)	* 13,050 (* 28,780)	10.62 m (34' 10")
6.0 m (20')																* 15,220 (* 33,550)	* 15,220 (* 33,550)	11.20 m (36' 9")
4.5 m (15')																* 16,820 (* 37,080)	* 16,820 (* 37,080)	11.55 m (37' 11")
3.0 m (10')																* 18,440 (* 40,660)	* 18,440 (* 40,660)	11.69 m (38' 4")
1.5 m (5')																* 25,350 (* 55,890)	* 25,350 (* 55,890)	11.64 m (38' 2")
Al Nivel del Suelo																* 26,110 (* 57,570)	* 26,110 (* 57,570)	11.39 m (37' 5")
-1.5 m (-5')																* 29,020 (* 63,990)	* 29,020 (* 63,990)	10.93 m (35' 10")
-3.0 m (-10')																* 30,960 (* 68,240)	* 30,960 (* 68,240)	10.23 m (33' 7")
-4.5 m (-15')																* 33,950 (* 74,850)	* 33,950 (* 74,850)	9.30 m (30' 3")
-6.0 m (-20')																* 44,550 (* 98,110)	* 44,550 (* 98,110)	7.82 m (25' 8")



A Distancia del centro de rotación
B Altura

NOTA: Las capacidades de elevación cumplen las normas SAE 1097 e ISO 10567. Máquina en modo de elevación con el refuerzo de potencia activado. El punto de carga es el extremo del brazo. Las cargas nominales indicadas no superan el 75% de las cargas mínimas de flexión, ni el 87% de las capacidades hidráulicas. Las cargas nominales marcadas con un asterisco (*) están limitadas por las capacidades hidráulicas. La posición menos estable es sobre el lateral.

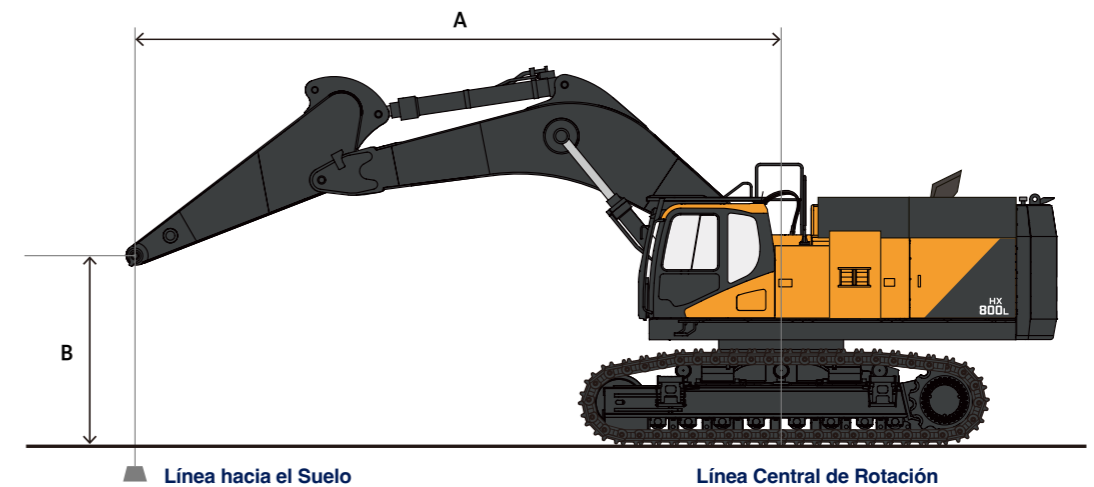
La masa total de la máquina incluye la masa del aguilón, el brazo, el contrapeso, todos los fluidos de funcionamiento y el operador de 75 kg (165 lb).

















HX800L CAPACIDAD DE ELEVACIÓN

 Rango delantero  Rango delantero o 360 grados

HX800L

Aguilón: 7.700 mm (25' 3"), Brazo: 3.550 mm (11' 7"), Contrapeso: 10.720 kg (23.634 lb.), Tamaño de Zapata: 900 mm (35,4"), Pala: Ninguna, Unidad: kg (lb.)

B (m o pies)	A (m o pies)		3.0 m (10')		4.5 m (15')		6.0 m (20')		7.5 m (25')		9.0 m (30')		Max. Alcance		A	
																
9.0 m (30')													* 12,910 (* 28,460)	* 12,910 (* 28,460)	7.00 m (22' 12")	
7.5 m (25')									* 17,510 (* 38,590)	* 17,510 (* 38,590)			* 14,680 (* 32,370)	* 14,680 (* 32,370)	8.00 m (26' 3")	
6.0 m (20')									* 18,050 (* 39,800)	* 18,050 (* 39,800)			* 14,420 (* 31,790)	* 14,420 (* 31,790)	8.75 m (28' 9")	
4.5 m (15')								* 20,490 (* 45,170)	* 20,490 (* 45,170)	* 19,230 (* 42,390)	* 19,230 (* 42,390)	* 17,070 (* 37,640)	14,970 (33,000)	* 14,650 (* 32,300)	14,440 (31,840)	9.20 m (30' 2")
3.0 m (10')								* 23,050 (* 50,810)	* 23,050 (* 50,810)	* 20,500 (* 45,180)	19,180 (42,280)	* 17,510 (* 38,600)	14,640 (32,270)	* 15,340 (* 33,830)	13,750 (30,300)	9.38 m (30' 9")
1.5 m (5')								* 25,560 (* 56,340)	* 25,560 (* 56,340)	* 20,710 (* 47,100)	18,590 (40,990)	* 17,720 (* 39,060)	14,340 (31,620)	* 16,610 (* 36,630)	13,650 (30,100)	9.32 m (30' 7")
Al Nivel del Suelo								* 27,210 (* 59,740)	25,150 (55,450)	* 21,410 (* 47,210)	18,240 (40,210)	* 17,130 (* 37,770)	14,200 (31,310)	* 17,120 (* 37,740)	14,190 (31,290)	9.00 m (29' 6")
-1.5 m (-5')								* 33,230 (* 73,250)	* 33,230 (* 73,250)	* 25,740 (* 56,750)	25,050 (55,230)	* 20,180 (* 44,490)	18,170 (40,050)	* 17,040 (* 37,560)	15,600 (34,380)	8.41 m (27' 7")
-3.0 m (-10')								* 34,850 (* 76,820)	* 34,850 (* 76,820)	* 28,300 (* 62,400)	* 28,300 (* 62,400)	* 22,240 (* 49,020)	* 22,240 (* 49,020)	* 16,430 (* 36,230)	* 16,430 (* 36,230)	7.47 m (24' 6")
-4.5 m (-15')								* 19,890 (* 43,840)	* 19,890 (* 43,840)	* 14,320 (* 31,570)	* 14,320 (* 31,570)			* 14,180 (* 31,260)	* 14,180 (* 31,260)	6.02 m (19' 9")

A Distancia del centro de rotación
B Altura

NOTA: Las capacidades de elevación cumplen las normas SAE 1097 e ISO 10567. Máquina en modo de elevación con el refuerzo de potencia activado. El punto de carga es el extremo del brazo. Las cargas nominales indicadas no superan el 75% de las cargas mínimas de inflexión, ni el 87% de las capacidades hidráulicas. Las cargas nominales marcadas con un asterisco (*) están limitadas por las capacidades hidráulicas. La posición menos estable es sobre el lateral. La masa total de la máquina incluye la masa del aguilón, el brazo, el contrapeso, todos los fluidos de funcionamiento y el operador de 75 kg (165 lb.).

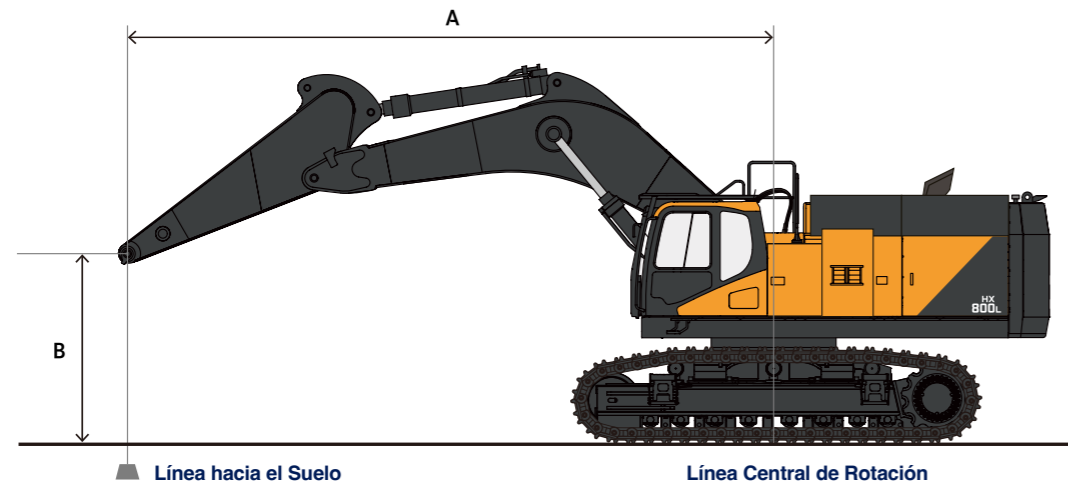

HX800L TRANSPORTE

ESTRUCTURA SUPERIOR

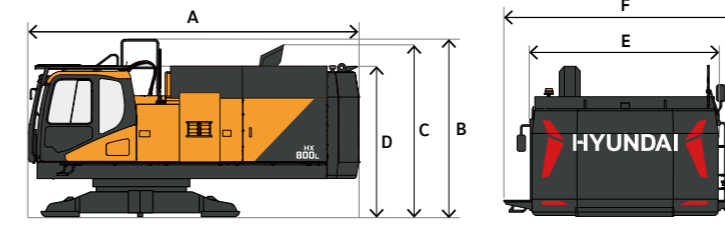

Longitud	A	5,802 mm
Altura (parte superior de la barandilla)	B	3,217 mm
Altura (parte superior del silenciador)	C	3,270 mm
Altura (parte superior de la cabina)	D	2,703 mm
Anchura (sin pasarelas)	E	3,410 mm
Anchura (con pasarelas)	F	4,450 mm
Peso		25,650 kg

TREN DE RODAJE

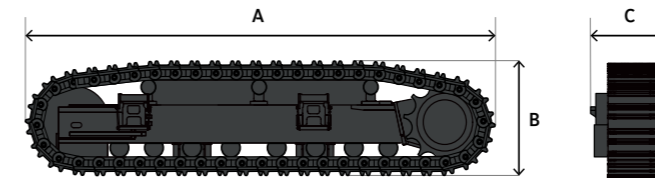

Longitud	A	5,960 mm
Altura	B	1,413 mm
Anchura (con peldaños)	C	1,007 mm
Peso		11,780 kg

CONTRAPESO

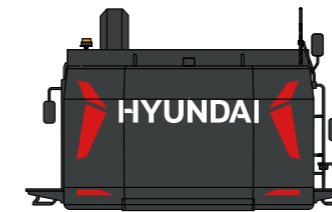

	STD	Extracción Opcional
Longitud	3,410mm	3,410mm
Altura	2,114 mm	2,114 mm
Anchura	615 mm	615 mm
Peso	10,720 kg	9,490 kg

AGUILÓN

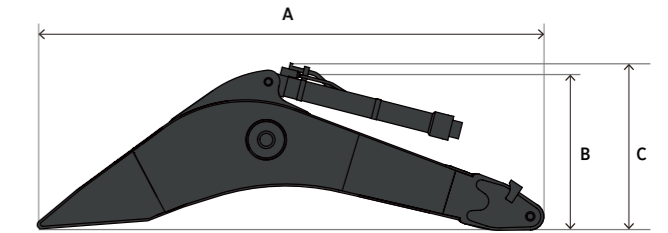

		7.7 m	6.65 m
Longitud	A	8,024 mm	6,976 mm
Altura (parte superior del aguilón)	B	1,979 mm	2,323 mm
Altura (parte superior de las mangueras)	C	2,243 mm	2,544 mm
Anchura		1,270 mm	1,270 mm
Peso		7,280 kg	6,975 kg

BRAZO

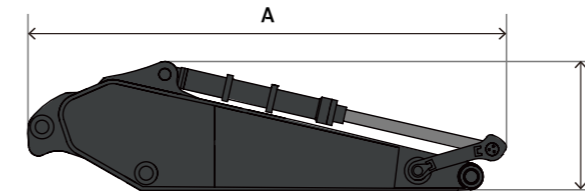

		4.2 m	3.55 m	2.9 m	2.6 m
Longitud	A	5,638 mm	4,991 mm	4,324 mm	4,017 mm
Altura	B	1,391 mm	1,439 mm	1,621 mm	1,630 mm
Anchura		763 mm	763 mm	763 mm	763 mm
Peso		4,380 kg	4,130 kg	3,975 kg	3,840 kg

PALA

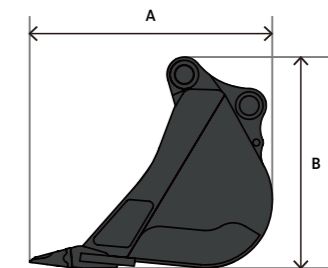

		3.42	3.75 / 4.05 / 4.64	5.24 / 5.58
m ³				
Longitud (mm)	A	2,550	2,690	2,780
Altura (mm)	B	2,010	2,150	2,260
Peso (kg)		3,410	4,085/ 4,205/4,535	4,650/4,830

EQUIPAMIENTO DE SERIE Y OPCIONAL

● : Estándar / ○ : Optional / - : N/A

MOTOR

Emisiones	T4f
Riel común de alta presión (HPCR)	●
Turbo de Geometría Variable (VGT)	○
Re-circulación refrigerada de los gases de escape (CEGR)	●
Catalizador de oxidación diésel (DOC)	●
Filtro de partículas diésel (DPF)	●
Reducción catalítica selectiva (SCR)	●
Líquido de escape diésel (DEF)	●
Filtro de combustible con separador de agua	●
Depósito de recuperación de refrigerante	●
Filtro de aire seco de doble elemento con evacuador	●
Pre-filtro centrífugo	●
Control electrónico del motor (ECU)	●
Modo inactivo automático	●
Apagado automático (ajustable por tiempo)	●
Protección del motor contra sobrecalentamiento y baja presión de aceite	●
Calefactor de bloque (110 V)	○
Bomba de llenado de combustible	○

HIDRÁULICO

Sistema Electrónico de Optimización de Potencia (EPOS)	●
Bomba principal de pistones axiales variables (bidireccional)	●
Control de bomba de detección cruzada	●
Válvulas de control pilotadas	●
Bomba piloto de velocidades	●
Control Inteligente de la Potencia (SPC)	●
Ventilador de refrigeración hidráulico de velocidad variable	●
Motor oscilante de pistones axiales	●
Freno de desbloqueo hidráulico accionado por resorte, motor de oscilación	●
Motor de desplazamiento de pistón axial (alto/bajo, automático)	●
Sistema hidráulico auxiliar, tuberías unidireccionales	●
Sistema hidráulico auxiliar, tuberías bidireccionales	●
Sistema hidráulico auxiliar, tuberías de inclinación/rotación	○
Flujo y presión auxiliares ajustables, 10 Pre-ajustes	●

CABINA

Acero, resistente a todos los climas, e insonorizada	●
ROPS (ISO 12117-2:2008)	●
Montaje de la cabina	●
Cristal delantero con limpiaparabrisas/lavaparabrisas	●
Cristal de seguridad tintado	●
Claraboya superior con parasol	●
Visera, ventana delantera y claraboya	●
Ventana frontal superior deslizante hacia arriba	●
Ventana delantera inferior extraíble, con espacio de almacenamiento detrás del asiento	●
Ventana lateral corredera ajustable	●
Deshielo, en la ventana delantera	●
Asiento	●
- Climatizado	●
- Suspensión neumática	●
- Cinturón de seguridad de 51 mm (2")	●
- Altura y inclinación ajustables	●
- Ajustable adelante/atrás	●
- Posa brazos regulables	●
Cinturón de seguridad de 76 mm (3")	○
Puestos de control	●
- Altura regulable	●
- Montado en la base del asiento	●
Almacenamiento de manuales del operador	●
Espejos	●
Climatización (HVAC) totalmente automática, con sensor de temperatura ambiente	●
Monitor interactivo LCD multifunción, de 8"	●
Equipo de música AM/FM con reproductor de CD y puerto MP3	●
Altavoces (2)	●
Antena, montada en el techo	●
Herramientas de emergencia	●
Compartimento para bebidas calientes/frías	●
Toma de corriente, 12 V	●
Portavasos	●
Luz interior	●
Percha	●
Protector contra la lluvia	○
Protector fog	○
Protector de ventana delantero	○

CONTROLS

Controles giratorios (Joystick)	●
Válvula de cambio de patrón (SAE, ISO)	●
Mando con joystick incorporado, Interruptores/botones (unidireccional, bidireccional, aumento de potencia)	●
Implemento de control de pedal	●
Puestos de control	●
- Altura regulable	●
- Deslizamiento (adelante/atrás)	●
- Posa brazos abatibles	●
Selector de velocidad del motor	●
Pedales de desplazamiento con palancas de mano	●
Pedal de recorrido recto	○
Interruptores, montados en la consola	●
- Selector de velocidad de desplazamiento	●
- Luz de trabajo	●
- Interruptor de modo auxiliar	●
Arranque por botón	●
Interruptor de parada de emergencia	●
Modos de Energía (P+, P, S, E)	●
Modos de trabajo (excavación, elevación, martillo, cizalla)	●
Control Inteligente de la Potencia (SPC)	●
Control de pantalla con selector de recorrido	●
Panel de control del limpiaparabrisas	●
Panel de control de audio	●

SISTEMA ELÉCTRICO

Voltaje del sistema - 24 V	●
Alternador - 24 V, 115 amp	●
2 baterías de 12 V, capacidad de reserva de 200 AH	●
Panel de fusibles tipo cuchilla	●
Interruptor principal	●
Luces de trabajo (LED)	●
: máquina (6), aguilón (2)	○
Luz, trabajo (LED): 6	○
Luz, trabajo (LED): 4	○
Baliza giratoria	●
Contador del horario	●
Alarma de sobrecarga	●
Contador del horario	●
Sistema de prevención de reinicio del motor	●
Vista lateral (derecha) y cámara de visión trasera	○
Cámara de visión 360° (AVM)	●
Puerto de servicio para Laptop	●
Sistema de auto-diagnóstico	●
Gestión de Flotas HYUNDAI	●

MONITOR DE VISUALIZACIÓN Y ADVERTENCIAS

Indicadores	●
- Nivel de combustible	●
- Nivel de DEF	●
- Temperatura del refrigerante del motor	●
- Temperatura del aceite hidráulico	●
- RPM del motor	●
- Voltaje de la batería	●
- Presión de la bomba hidráulica	●
- ECO	●
- Reloj digital	●
- Medidor de recorrido	●
- Contador del horario	●
- Consumo de combustible	●
Luces de advertencia e intermitentes	●
- Cinturón de seguridad	●
- Código de error	●
- Advertencia SCR	●
- Aviso DPF (solo en DX200LC-7)	●
- Comprobación del motor	●
- Presión del aceite del motor	●
- Pre-calentamiento del motor conectado	●
- Nivel y temperatura del refrigerante del radiador	●
- Filtro de aire	●
- Nivel de combustible	●
- Nivel de DEF - bajo	●
- Agua en el combustible	●
- Carga de la batería	●
- Luces de trabajo encendidas	●
- Temperatura del aceite hidráulico	●
- Presión de carga hidráulica	●
- Filtro del piloto hidráulico	●
- Filtro de retorno hidráulico	●
Alarma de oscilación	●
Alarma de recorrido	●
Timbre	●
- Presión del aceite del motor	●
- Temperatura del refrigerante	●

TREN DE RODAJE

Protectores de orugas y cadenas con ajustadores	●
Rodillos de orugas, superiores	3
Rodillos de orugas, inferiores	8
Protección del motor en la zapata	●
Zapatas, garra triple - 600 mm	○
Zapatas, garra triple - 700 mm	○
Zapatas, garra triple - 900 mm	●

OTROS

Lubricación centralizada	●
- Aguilón	●
- Oscilación	●
Sistema de engrase automático	○
Barandillas y plataformas de servicio	●
Peldaños y plataformas de servicio antideslizantes	●
Manuales	●
- Funcionamiento y Mantenimiento	●
- Piezas	●
- Manual de seguridad AEM	●
Suscripción por 3 Años a "Gestión de Flotas de Hyundai"	●
Protección contra el vandalismo	●
- Paneles con cerradura de bloqueo	●
- Puntos de llenado de fluidos bloqueables	●
- Protección antirrobo (contraseña)	●
- Montaje de la tapa de la ventana anti-vandalismo	●
Compresor de aire	○

● : Estándar / ○ : Optional / - : N/A

* El equipamiento de serie y opcional puede variar. Póngase en contacto con su concesionario Hyundai para obtener más información. La máquina puede variar según las normas internacionales.

* Las fotos pueden incluir implementos y equipos opcionales que no estén disponibles en su región.

* Los materiales y especificaciones están sujetos a cambios sin previo aviso.

* Todas las medidas británicas se redondean a la libra o pulgada más próxima.

