

HX260 L

Avec un moteur Tier 3 / Stage IIIA installé



*La photo peut inclure des équipements optionnels



Siège social (bureau de vente)
14 ÉTAGE, GLOBAL R&D CENTER, 477 BUNDANG SUSEO-RO, BUNDANG-GU, SEONGNAM-SI, GYEONGGI-DO, 13553, CORÉE

VEUILLEZ NOUS CONTACTER

Puissance brute
142 kW (190 ch) à 2 200 tr/min

Puissance nette
138 kW (185 ch) à 2 200 tr/min

Capacité du godet
1.08 ~ 1.50m³

Poids opérationnel
26 060 kg / 57 450 livres

DOMINEZ LE TERRAIN

HX260 L

La série HX-LT3 dépasse les attentes des clients !
Devenez un véritable leader sur le terrain avec la série HX-LT3 de HCE.

TRAVAIL AU MAX, VALEUR AU MAX

- IPC (Contrôle intelligent de la puissance) **Mise à niveau**
- Contrôle du débit des accessoires **Option**
- Nouveau contrôle de puissance variable
- Informations sur le taux de consommation de carburant
- Jauge ECO
- Nouveau système de refroidissement avec un débit d'air accru
- Entrée d'air agrandie avec couvercle de grille

PLUS FIABLE, PLUS DURABLE

- Module de refroidissement durable
- Tige renforcé, douille et calage en polymère
- Durabilité renforcée de la structure supérieure et inférieure et des accessoires
- Plaque de protection résistante à l'usure
- Tuyaux de haute qualité (Haute pression)

FRONTIÈRE DE L'INFODIVERTISSEMENT

- Système hydraulique auxiliaire proportionnel **Option**
- Bouton d'attelage rapide **Option**
- Nouveau système de climatisation sur le côté avant
- Cluster intelligent et large
- Nouveau Système de Climatisation
- Système Audio



CONFORT MODERNE, SOLUTION SIMPLE ET SÉCURISÉE

- Système de Caméra AAVM (Système de surveillance panoramique avancé) **Option**
- Hi MATE (Système de gestion à distance) **Option**
- Système de verrouillage en rotation **Option**
- Contrôle fin de la rotation **Option**
- Support de suspension de cabine

MEILLEURE EFFICACITÉ DU CARBURANT (COMPARATIVEMENT À LA SÉRIE 9)

Chargement
de camion

↑
5.6%

Nivellement

↑
13.8%

Efficacité
énergétique
quotidienne

↑
8.5%



TRAVAIL AU MAX, VALEUR AU MAX

Système économe en carburant permettant de grandes performances,

La série HX-LT3 dispose d'un moteur écologique haute performance qui assure à la fois une excellente efficacité énergétique et une haute puissance. Avec des performances opérationnelles exceptionnelles prouvées par des tests rigoureux sur divers sites de travail, il satisfait les besoins de tout client.

*La photo peut inclure des équipements optionnels

IPC (Contrôle intelligent de la puissance) Mise à niveau

La série HX-LT3 adopte le système IPC amélioré. Il est capable d'optimiser le débit de la pompe et la puissance dans différentes conditions de travail grâce au contrôle individuel de la pompe. De plus, la conception optimisée du MCV et de la tuyauterie minimise les pertes d'énergie telles que la confluence et la perte par étranglement.



Contrôle du débit des accessoires Mise à niveau

La série HX-LT3 améliore le débit de la pompe par le contrôle indépendant de deux pompes. Il optimise les accessoires pour un réglage efficace du débit en fonction des accessoires (dix types de brise-roches et dix types de concasseurs), permettant diverses opérations adaptées aux environnements de site.



Informations sur le taux de consommation de carburant



Écran agrandi de 15% passant de 7 à 8 pouces appliqué dans la série HX-LT3. Plus de fonctions et une meilleure résolution sont disponibles en ajoutant des options premium.

Nouveau contrôle de puissance variable

La série HX-LT3 minimise les signaux de contrôle d'entrée et de sortie de l'équipement pour améliorer l'efficacité énergétique. Son mode de puissance à trois étapes garantit la meilleure performance dans tout environnement opérationnel.

- * Mode P (puissance) : Maximise la vitesse et la puissance de l'équipement pour les travaux à charge lourde.
- * Mode S (standard) : Optimise la performance et l'efficacité énergétique de l'équipement pour les travaux à charge normale.
- * Mode E (économie) : Améliore le système de contrôle pour les travaux à charge légère.

Nouveau système de refroidissement avec un débit d'air accru

Avec le module de refroidissement placé verticalement sur trois étages améliorant l'entrée d'air, la série HX-LT3 offre une excellente performance de refroidissement en augmentant la dissipation de la chaleur et peut être facilement nettoyée.



Entrée d'air agrandie avec couvercle de grille

Trou de ventilation agrandi du couvercle latéral de l'entrée d'air et grille fine pour empêcher la pénétration de matériaux étrangers améliore encore la durabilité.



Jauge ECO

La jauge Eco permet une exploitation économique des machines. Le niveau de la jauge et la couleur indiquent le couple du moteur et le niveau d'efficacité énergétique. De plus, l'état de la consommation de carburant tel que le taux moyen et la quantité totale de carburant consommé est affiché. La consommation de carburant horaire et quotidienne peut également être vérifiée dans le menu détaillé.





Nous assurons les meilleures performances dans des conditions de travail difficiles avec le HX260 L digne de confiance.



Module de refroidissement durable

La série HX-LT3 possède un module de refroidissement durable ayant passé des tests rigoureux, démontrant la plus haute productivité dans des environnements de travail exigeants.

Durabilité renforcée de la structure supérieure et inférieure et des accessoires

La structure supérieure et inférieure et les accessoires de la série HX-LT3 ont une durabilité supérieure à celle exigée sur le site, comme prouvé par de nombreux tests, incluant des tests routiers et des simulations virtuelles. La résistance à l'usure du godet a été améliorée grâce à l'utilisation de nouveaux matériaux.



Tige renforcé, douille et calage en polymère

La série HX-LT3 améliore la lubrification des pièces de connexion entre l'équipement et les accessoires.

Les écarts avec les accessoires sont minimisés par des tiges, des douilles et des calages en polymère résistants à l'usure, soutenant les performances les plus élevées avec une durabilité invariable.



Plaque de protection résistante à l'usure

Une plaque de protection résistante à l'usure est installée à l'extrémité du bras pour minimiser l'abrasion sur le connecteur entre le bras et le godet. La réduction des vibrations des godets permet une opération plus stable même dans des travaux à forte charge.

Tuyaux de haute qualité (Haute pression)

La série HX-LT3 utilise des tuyaux haute pression avec une résistance améliorée à la chaleur et à la pression, augmentant grandement la durabilité de l'équipement.



PLUS FIABLE, PLUS DURABLE

NOUVEAU DESIGN EXTÉRIEUR POUR LA ROBUSTESSE ET LA SÉCURITÉ

La véritable valeur de la série HX-LT3 réside dans sa durabilité. La structure robuste du châssis et les accessoires montrent la véritable valeur de la série HX-LT3 dans des environnements de travail difficiles et promettent une productivité plus élevée.

13%

CABIN SPACE FOR DRIVERS
INCREASED BY
(Compared to the previous model)

310mm

340mm



FRONTIÈRE DE L'INFODIVERTISSEMENT

Panneau d'instruments amélioré pour un suivi plus facile

De nombreuses fonctions électroniques sont concentrées au point le plus pratique pour les opérateurs afin d'améliorer l'efficacité du travail. Le système d'infodivertissement très avancé, produit du développement intensif de la technologie de l'information par HCE, permet à la fois productivité et confort pendant le travail !

La série HX-LT3 est conçue en pensant aux besoins de l'opérateur.

*La photo peut inclure des équipements optionnels

Nouveau système de climatisation sur le côté avant

La ventilation est conçue pour que l'air chaud et frais atteigne le visage de l'opérateur. Cela pourrait aider les opérateurs à créer une atmosphère plus soignée et agréable grâce à la circulation de l'air intérieur.



Système Audio

Le lecteur radio avec un lecteur MP3 basé sur USB, une fonction mains-libres Bluetooth intégrée, et un microphone intégré permettent de passer des appels téléphoniques pendant le travail et en transit. Le lecteur radio est commodément situé sur le côté droit de l'opérateur pour permettre un accès amélioré.



Bouton d'attelage rapide Option

Le remplacement facile des équipements et d'accessoires est disponible avec le bouton d'attelage rapide.

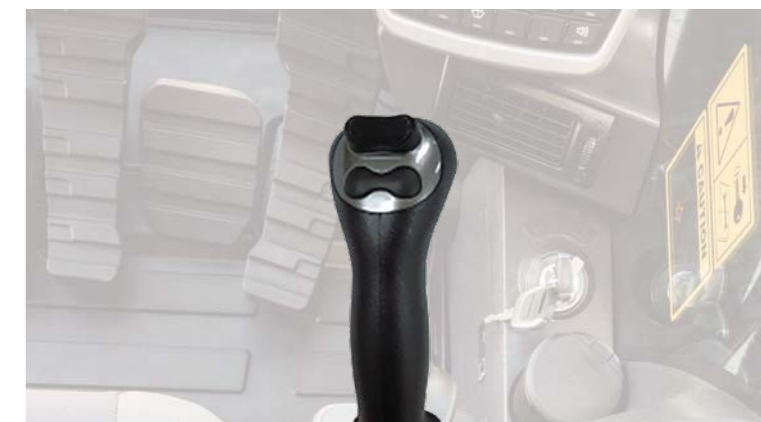

Système hydraulique auxiliaire proportionnel Option

L'interrupteur de contrôle proportionnel avec un meilleur contrôle de la vitesse aide les opérateurs à augmenter la commodité de l'opération lorsqu'ils effectuent des travaux longs.



Cluster intelligent et large

L'affichage de type capacitif de 8 pouces (comme l'écran d'un smartphone) de la série HX-LT3 offre une excellente lisibilité. L'affichage centralisé permet de vérifier facilement le régime, la jauge de carburant, la température de l'huile hydraulique et du liquide de refroidissement.



Nouveau Système de Climatisation

Les bouches d'aération sur le côté avant rendent les opérateurs plus pratiques et plus frais grâce à un flux d'air direct vers le visage, les pieds et le corps du conducteur.



HX260 L avec une technologie avancée assure notre sécurité sur un chantier de construction.



Les excavatrices de la série HX-LT3 sont le produit de l'esprit d'initiative, de créativité et de forte motivation de HCE. Les ingénieurs de HCE, qui sont les meilleurs de l'industrie, ont travaillé sans relâche pour offrir un produit sans défaut. La nouvelle série HX-LT3 reflète les besoins des clients sur le terrain, recueillis par une surveillance approfondie.

Système de Caméra AAVM (Système de surveillance panoramique avancé) Option

La série HX-LT3 dispose d'un système de caméra vidéo AAVM de pointe pour sécuriser le champ de vision des opérateurs dans toutes les directions, prévenant ainsi les accidents. Les opérateurs peuvent facilement vérifier le lieu de travail à l'avant, à l'arrière et sur les côtés droit et gauche.

- **AAVM(Advanced Around View Monitoring)** : Assure un champ de vision sécurisé dans toutes les directions par dix vues incluant la vue aérienne 3D et la vue 2D/4CH.
- **IMOD (Détection intelligente d'objets en mouvement)** : Informe lorsque des personnes ou des objets dangereux sont détectés dans le rayon d'action des opérations (distance de reconnaissance : 5 m).

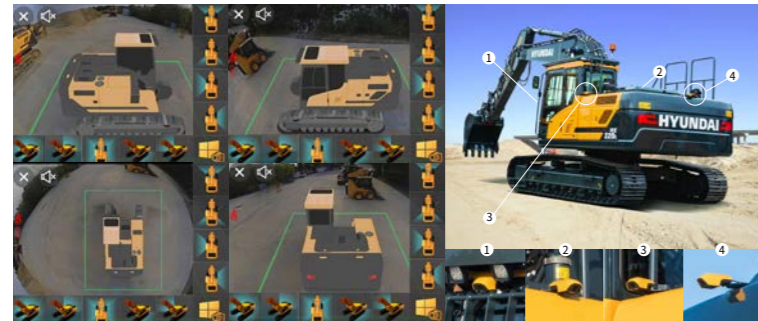

Système de verrouillage en rotation Option

Un système de verrouillage en rotation est fourni pour maintenir la stabilité lorsque le mouvement de rotation doit être limité, améliorant ainsi la vitesse de fonctionnement et la productivité.

Contrôle fin de la rotation Option

Cette option permet un mouvement fluide au début et à la fin de l'opération de rotation. (Amortissement de la rotation).

Support de suspension de cabine

Avec sa conception à faibles vibrations, qui intègre un ressort hélicoïdal et un amortisseur dans le support, le support de suspension de cabine de la série HX-LT3 diminue le bruit intérieur et renforce la durabilité. Ce système offre un espace de travail confortable qui atténue la fatigue des opérateurs.

Hi MATE

Option

C'EST PRATIQUE, FACILE ET UTILE

Hi MATE, le système de gestion à distance nouvellement développé par Hyundai, utilise la technologie GPS-satellite pour fournir aux clients le plus haut niveau de service et de support produit disponible. Hi MATE permet aux utilisateurs d'évaluer à distance les performances de la machine, d'accéder aux informations de diagnostic et de vérifier les emplacements des machines en appuyant sur un bouton.

QUELS SONT LES AVANTAGES



Augmentation de la productivité

Cela vous aide à utiliser les machines de manière efficace. Vous pouvez vérifier la différence entre le total des heures moteur et les heures de travail réelles. Voir à quel point vos machines sont productives et planifiez les solutions d'économie de coûts nécessaires. Hi MATE offre des informations de travail telles que les heures de travail / au ralenti, la consommation de carburant et le taux.



Surveillance pratique et facile

Il n'y a pas grand-chose à faire pour surveiller vos machines. Connectez-vous simplement au site Web Hi MATE ou à l'application mobile. Hi MATE vous permet de surveiller vos machines quand et où vous voulez.



Sécurité

Protégez vos machines contre le vol ou l'utilisation non autorisée avec Hi MATE. Si la machine sort du périmètre géographique défini, vous recevrez des alertes.



CONFORT MODERNE, SOLUTION SIMPLE ET SÉCURISÉE

Nouvelle cabine pour plus de confort

Faible niveau de bruit et de vibrations et conception ergonomique rendent l'espace de la cabine plus confortable et agréable ! Avec un accent sur la sécurité et la commodité des opérateurs, la série HX-LT3 permet une inspection rapide et sûre de l'équipement à tout moment et en tout lieu, offrant un environnement optimal pour que les opérateurs puissent travailler.



*La photo peut inclure des équipements optionnels

SPÉCIFICATIONS

MOTEUR	
Fabricant/Modèle	HYUNDAI HE6.7
Type	6 cylindres, refroidi par eau, à 4 temps, turbocompressé, refroidi par air, injection directe, moteur diesel à commande électronique
Puissance brute	142 kW (190 ch) à 2 200 tr/min
Puissance nette	138 kW (185 ch) à 2 200 tr/min
Puissance Max.	145 kW (195 ch) à 2 000 tr/min
Couple de pointe	929 N·m (685 livres-pied) à 1 400 tr/min
Cylindrée	6,7 l (408 pouces cubes)

SYSTÈME HYDRAULIQUE	
POMPE PRINCIPALE	
Type	Pompes à piston en tandem à déplacement variable
Débit Max.	2×247 lpm (65,2 US gpm / 54,3 GB gpm)
Sous-pompe pour circuit pilote	Pompe à engrenages
Système de pompe économiseur de carburant et à détection croisée	

MOTEURS HYDRAULIQUES	
Déplacement	Moteur à pistons axiaux à deux vitesses avec valve de freinage et frein de stationnement
Rotation	Moteur à pistons axiaux avec frein automatique

RÉGLAGE DE LA VALVE DE DÉCHARGE	
Circuits des équipements	350 kgf/cm ² (4,978 psi)
Déplacement	350 kgf/cm ² (4,978 psi)
Amplification de puissance (flèche, bras, godet)	380 kgf/cm ² (5,404 psi)
Circuit de rotation	300 kgf/cm ² (4,267 psi)
Circuit pilote	40 kgf/cm ² (568 psi)
Valve de service	Installée

CYLINDRES HYDRAULIQUES	
Nombre de cylindres	Flèche 2-135 X 1 395 mm
alésage x course	Bras 1-145 X 1 620 mm Godet 1-130 X 1 185 mm

TRANSMISSIONS & FREINS	
Méthode de conduite	Fully hydrostatic type
Moteur de conduite	Axial piston motor, in-shoe design
Système de réduction	Planetary reduction gear
Traction max. (Tirette d'attelage)	22,193 kgf (48,927 lbf)
Vitesse de déplacement max. (élevée/faible)	5.6 km/hr (3.5 mph) / 3.2 km/hr (2.0 mph)
Capacité de montée	35°(70%)
Frein de stationnement	Multi wet disc

COMMANDE	
Joysticks et pédales actionnés par pression pilote avec levier détachable offrent une opération presque sans effort et sans fatigue.	
Commande pilote (type ISO)	Deux joysticks avec un levier de sécurité (GH) : rotation et bras, flèche et godet
Déplacement et direction	Deux leviers avec pédales
Accélérateur du moteur	Électrique, type cadran
Lumières	Deux feux montés sur la flèche, Deux feux montés sur le châssis

SYSTÈME DE ROTATION	
Moteur de rotation	Moteur à piston axial à déplacement fixe
Réduction de rotation	Réducteur planétaire
Lubrification du roulement de rotation	Baigné de graisse
Frein de rotation	Disque humide multiple
Vitesse de rotation	10.9 rpm

CAPACITÉ DES LIQUIDES DE REFROIDISSEMENT ET LUBRIFIANTS			
	litre	gallons US	gallons GB
Réservoir de carburant	450.0	118.9	99.0
Liquide de refroidissement moteur	35.0	9.2	7.7
Huile moteur	23.7	6.3	5.2
Dispositif de rotation	6.0	1.6	1.3
Transmission finale (chacune)	3.3	0.87	0.73
Système hydraulique (y compris le réservoir)	275.0	72.6	60.5
Réservoir hydraulique	160.0	42.3	35.2



SOUS-CHÂSSIS		
Le châssis central de type à pattes en X est soudé intégralement avec des châssis de chenille à section renforcée. Le sous-châssis comprend des rouleaux lubrifiés, des galets tendeurs, des tendeurs de chenille avec ressorts amortisseurs et des pignons, ainsi qu'une chaîne de chenille avec des patins à double ou triple barrette.		
Châssis central	X - leg type	
Châssis de chenille	Pentagonal box type	
Modèle	HX260L	HX260L HW
Nombre de patins de chaque côté	51	48
Nombre de rouleaux porteurs de chaque côté	2	2
Nombre de rouleaux de chenille de chaque côté	9	9
Nombre de garde-chaîne de chaque côté	2	-

POIDS OPERATOIRE (APPROXIMATIF)	
POIDS OPÉRATIONNEL, Y COMPRIS FLÈCHE DE 5,85 M (19' 2"), BRAS DE 3,05 M (10' 0"), SAE ENTASSÉ DE 1,08 M 3 (1,40 YD 3) GODET, LUBRIFIANT, LIQUIDE DE REFROIDISSEMENT, RÉSERVOIR DE CARBURANT PLEIN, RÉSERVOIR HYDRAULIQUE PLEIN ET TOUS LES ÉQUIPEMENTS STANDARD.	

POIDS OPÉRATIONNEL			
Type	Patins	Poids opérationnel	
		kg (livres)	Pression au sol kgf/cm ² (psi)
Triple barrette	600 (24")	HX260L	26,060 (57,452) 0.53 (7.54)
		HX260L HW	30,710 (67,703) 0.59 (8.41)
	700 (28")	HX260L	26,370 (58,135) 0.46 (6.54)
		HX260L HW	31,300 (69,004) 0.52 (7.35)
Double barrette	800 (32")	HX260L	26,670 (58,797) 0.41 (5.79)
	900 (36")	HX260L	26,980 (59,480) 0.37 (5.20)
Double barrette	700 (28")	HX260L HW	32,340 (71,297) 0.53 (7.58)

SYSTÈME DE CLIMATISATION	
Le système de climatisation de la machine contient du gaz à effet de serre fluoré au potentiel de réchauffement climatique R134a. (Potentiel de réchauffement climatique : 1 430) Le système contient 0,8 kg de réfrigérant, soit un équivalent CO2 de 1,1 kg de tonne métrique. Pour plus d'informations, veuillez vous référer au manuel.	

GUIDE DE SÉLECTION DE GODET & FORCE D'ARRACHEMENT

GODETS				
				
SAE en m ³ (yd ³)	1.08 (1.41)	1.27 (1.66)	1.50 (1.96)	

Capacité m ³ (yd ³)		Largeur mm (po)	Poids kg (livres)	Dent (EA)	Recommandation mm (pi-po)			
					5,850 (19' 2") Flèche			
SAE entassé	CECE entassé				2,100 (6' 11") Bras	2,500 (8' 2") Bras	3,050 (10' 0") Bras	3,600 (11' 10") Bras
1.08 (1.41)	0.95 (1.24)	1,130 (44.5")	910 (2,010)	5	●	●	●	●
1.27 (1.66)	1.10 (1.44)	1,290 (50.8")	1,010 (2,230)	5	●	●	●	■
1.50 (1.96)	1.30 (1.70)	1,490 (58.7")	1,080 (2,380)	5	●	●	■	x

- : Applicable pour les matériaux d'une densité de 2 100 kg/m³ (3 500 livres/yard³) ou moins
- : Applicable pour les matériaux d'une densité de 1 800 kg/m³ (3 000 livres/yard³) ou moins
- : Applicable pour les matériaux d'une densité de 1 500 kg/m³ (2 500 livres/yard³) ou moins
- ▲ : Applicable pour les matériaux d'une densité de 1 200 kg/m³ (2 000 livres/yard³) ou moins
- x : Non recommandé

ACCESSOIRES	
Les flèches et les bras sont de conception entièrement soudée, à faible contrainte et à section pleine. Flèche de 5 850 mm (19' 2") et bras de 2 100 mm (6' 11"), 2 500 mm (8' 2"), 3 050 mm (10' 0"), 3 600 mm (11' 10") sont disponibles, Les godets de Hyundai sont des outils en acier à haute résistance entièrement soudés.	

FORCE D'ARRACHEMENT							
Flèche	Longueur	mm (pi.po)	5,850 (19' 2")				Remarques
			2,460 (5,420)				
Bras	Longueur	mm (pi.po)	2,100 (6' 11")	2,500 (8' 2")	3,050 (10' 0")	3,600 (11' 10")	
			Poids	Poids	Poids	Poids	
Force d'arrachement du godet	SAE	kN	153.1 [166.1]	153.6 [167.2]	154.0 [167.2]	154.1 [167.2]	[] : Amplification de puissance
		kgf	15,600 [16,940]	15,700 [17,050]	15,700 [17,050]	15,700 [17,050]	
		lbf	34,403 [37,350]	34,522 [37,590]	34,603 [37,590]	34,638 [37,590]	
	ISO	kN	177.2 [192.7]	177.8 [192.7]	178.2 [193.8]	178.4 [193.8]	
		kgf	18,100 [19,650]	18,100 [19,650]	18,200 [19,760]	18,200 [19,760]	
		lbf	39,819 [43,320]	39,957 [43,320]	40,051 [43,560]	40,092 [43,560]	
Force d'arrachement du bras	SAE	kN	159.2 [172.5]	134.3 [145.8]	113.3 [122.5]	103.1 [111.8]	
		kgf	16,200 [17,590]	13,700 [14,870]	11,500 [12,490]	10,500 [11,400]	
		lbf	35,777 [38,780]	30,188 [32,780]	25,461 [27,540]	23,170 [25,130]	
	ISO	kN	167.7 [182.1]	140.8 [153.3]	118.2 [127.8]	107.0 [116.0]	
		kgf	17,100 [18,570]	14,400 [15,630]	12,000 [13,030]	10,900 [11,830]	
		lbf	37,698 [40,940]	31,651 [34,460]	26,553 [28,730]	24,056 [26,080]	

Note : Le poids de la flèche inclut le cylindre du bras, la tuyauterie et la tige. Le poids du bras inclut le cylindre du godet, la timonerie et la tige.

DIMENSIONS & PLAGE DE TRAVAIL

DIMENSIONS DU HX260 L

FLÈCHE de 5,85 m (19' 2") et bras de 2,1 m (6' 11"), 2,5 m (8' 2"), 3,05 m (10' 0"), 3,6 m (11' 10")

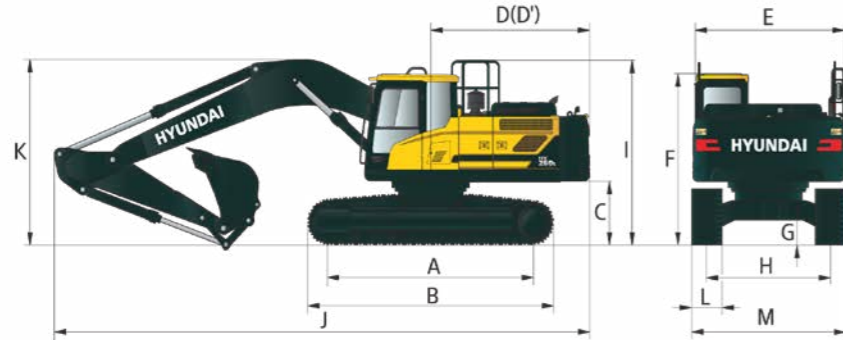

Unité : mm (pi · po)

A	Distance entre les galets	3,835 (12' 7")	Longueur de la flèche				5,850 (19' 2")						
B	Longueur totale du train de roulement (système de chenilles)	4,632 (15' 2")	Longueur du bras				2,100 (6' 11")	2,500 (8' 2")	3,050 (10' 0")	3,600 (11' 10")			
* C	Dégagement au sol du contrepoids	1,100 (3' 7")	J	Longueur totale	10,170 (33' 4")	10,070 (33' 0")	10,010 (32' 10")	10,040 (32' 11")					
D	Rayon de rotation arrière	3,085 (10' 1")	* K	Hauteur totale de la flèche	3,480 (11' 5")	3,360 (11' 0")	3,230 (10' 7")	3,360 (11' 0")					
D'	Rayon de rotation arrière	2,990 (9' 10")	L		Largeur des patins de chenille	Type				Triple barrette			
E	Largeur totale de la structure supérieure	2,840 (9' 4")	Largeur			600 (1' 12")	700 (2' 4")	800 (2' 7")	900 (2' 11")				
* F	Hauteur totale de la cabine	3,040 (10' 0")	M		Largeur totale	3,200 (10' 6")	3,300 (10' 10")	3,400 (11' 2")	3,500 (10' 6")				
* G	Dégagement minimal au sol	480 (1' 7")											
H	Écartement des chenilles	2,600 (8' 6")											
* I	Hauteur totale de la garde-corps	3,250 (10' 8")											

* Cette figure inclut la taille des barrettes.

PLAGE DE TRAVAIL DU HX260 L

Unité : mm (pi · po)

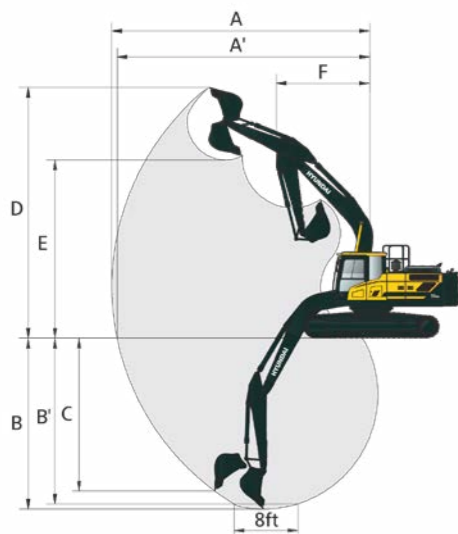

Longueur de la flèche		5,850 (19' 2")			
Longueur du bras		2,100 (6' 11")	2,500 (8' 2")	3,050 (10' 0")	3,600 (11' 10")
A	Portée maximale de l'excavation	9,560 (31' 4")	9,870 (32' 5")	10,360 (34' 0")	10,870 (35' 8")
A'	Portée maximale de l'excavation au sol	9,370 (30' 9")	9,690 (31' 9")	10,190 (33' 5")	10,710 (35' 2")
B	Profondeur maximale de l'excavation	6,060 (19' 11")	6,460 (21' 2")	7,010 (23' 0")	7,560 (24' 10")
B'	Profondeur maximale de fouille (niveau de 8 pieds)	5,850 (19' 2")	6,280 (20' 7")	6,850 (22' 6")	7,420 (24' 4")
C	Profondeur maximale de l'excavation verticale	5,520 (18' 1")	5,680 (18' 8")	6,170 (20' 3")	6,860 (22' 6")
D	Hauteur maximale de l'excavation	9,950 (32' 8")	10,020 (32' 10")	10,260 (33' 8")	10,560 (34' 8")
E	Hauteur maximale de déversement	6,800 (22' 4")	6,900 (22' 8")	7,150 (23' 5")	7,430 (24' 5")
F	Rayon minimal de rotation	3,840 (12' 7")	3,190 (10' 6")	3,450 (11' 4")	3,150 (10' 4")

DIMENSIONS & PLAGE DE TRAVAIL

DIMENSIONS HX260 L HIGH WALKER

FLÈCHE de 5,85 m (19' 2") et bras de 2,1 m (6' 11"), 2,5 m (8' 2"), 3,05 m (10' 0"), 3,6 m (11' 10")

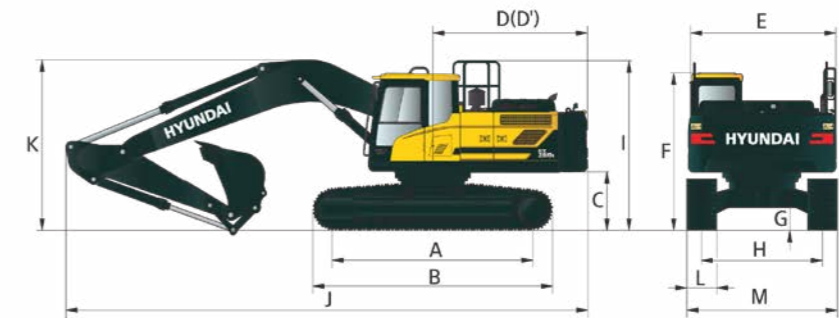

Unité : mm (pi · po)

A	Distance entre les galets	3,835 (12' 7")	Longueur de la flèche				5,850 (19' 2")						
B	Longueur totale du train de roulement (système de chenilles)	4,632 (15' 2")	Longueur du bras				2,100 (6' 11")	2,500 (8' 2")	3,050 (10' 0")	3,600 (11' 10")			
* C	Dégagement au sol du contrepoids	1,100 (3' 7")	J	Longueur totale	10,160 (33' 4")	10,020 (32' 10")	9,870 (32' 5")	10,040 (32' 11")					
D	Rayon de rotation arrière	3,085 (10' 1")	* K	Hauteur totale de la flèche	3,630 (11' 11")	3,460 (11' 4")	3,220 (10' 7")	3,610 (11' 10")					
D'	Longueur arrière	2,990 (9' 10")	L		Largeur des patins de chenille	Type				Triple barrette			
E	Largeur totale de la structure supérieure	2,840 (9' 4")	Largeur			600 (1' 12")	700 (2' 4")	800 (2' 7")	900 (2' 11")				
* F	Hauteur totale de la cabine	3,040 (10' 0")	M		Largeur totale	3,200 (10' 6")	3,300 (10' 10")	3,400 (11' 2")	3,500 (10' 6")				
* G	Dégagement minimal au sol	480 (1' 7")											
H	Écartement des chenilles	2,600 (8' 6")											
* I	Hauteur totale de la garde-corps	3,250 (10' 8")											

* Cette figure inclut la taille des barrettes.

PLAGE DE TRAVAIL HX260 L HIGH WALKER

Unité : mm (pi · po)

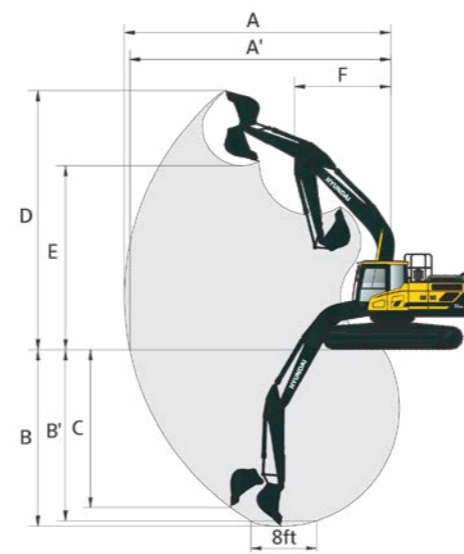

Longueur de la flèche		5,850 (19' 2")			
Longueur du bras		2,100 (6' 11")	2,500 (8' 2")	3,050 (10' 0")	3,600 (11' 10")
A	Portée maximale de l'excavation	9,560 (31' 4")	9,870 (32' 5")	10,360 (34' 0")	10,870 (35' 8")
A'	Portée maximale de l'excavation au sol	9,290 (30' 6")	9,610 (31' 6")	10,120 (33' 2")	10,640 (34' 11")
B	Profondeur maximale de l'excavation	5,700 (18' 8")	6,100 (20' 0")	6,650 (21' 10")	7,200 (23' 7")
B'	Profondeur maximale de fouille (niveau de 8 pieds)	5,490 (18' 0")	5,910 (19' 5")	6,490 (21' 4")	7,050 (23' 2")
C	Profondeur maximale de l'excavation verticale	5,150 (16' 11")	5,320 (17' 5")	5,810 (19' 1")	6,500 (21' 4")
D	Hauteur maximale de l'excavation	10,310 (33' 10")	10,380 (34' 1")	10,620 (34' 10")	10,920 (35' 10")
E	Hauteur maximale de déversement	7,160 (23' 6")	7,260 (23' 10")	7,510 (24' 8")	7,790 (25' 7")
F	Rayon minimal de rotation	3,840 (12' 7")	3,190 (10' 6")	3,450 (11' 4")	3,150 (10' 4")

CAPACITÉ DE LEVAGE

Capacité de levage frontale Capacité de levage latérale ou à 360 degrés

HX260 L

Flèche de 5,85 m (19' 2"), bras de 2,10 m (6' 9") équipé d'un patin à triple barrette. (sans godet)

Hauteur du point de levage (m/pi)	Rayon du point de levage								À portée maximale			
	3.0 m (9.8 pi)		4.5 m (14.8 pi)		6.0 m (19.7 pi)		7.5 m (24.6 pi)		Capacité		Portée	
											m (pi)	
7.5 m 24.6 pi	kg livres								*7,270 *16,030	*7,270 *16,030	5.55 (18.2)	
6.0 m 19.7 pi	kg livres			*7,450 *16,420	*7,450 *16,420	*7,020 *15,480	6,840 15,080		*7,120 *15,700	5,570 12,280	6.77 (22.2)	
4.5 m 14.8 pi	kg livres			*9,300 *20,500	*9,300 *20,500	*7,680 *16,930	6,610 14,570		6,980 15,390	4,650 10,250	7.49 (24.6)	
3.0 m 9.8 pi	kg livres					*8,750 *19,290	6,300 13,890	6,850 15,100	4,540 10,010	6,360 14,020	4,220 9,300	7.86 (25.8)
1.5 m 4.9 pi	kg livres					9,390 20,700	6,030 13,290	6,720 14,820	4,410 9,720	6,190 13,650	4,080 8,990	7.93 (26.0)
Ground Line	kg livres			*14,160 *31,220	8,870 19,550	9,220 20,330	5,880 12,960	6,640 14,640	4,350 9,590	6,400 14,110	4,200 9,260	7.70 (25.3)
-1.5 m -4.9 pi	kg livres			*13,770 *30,360	8,910 19,640	9,210 20,300	5,870 12,940		7,130 15,720	4,660 10,270	7.16 (23.5)	
-3.0 m -9.8 pi	kg livres	*16,820 *37,080	*16,820 *37,080	*12,420 *27,380	9,090 20,040	*9,100 *20,060	6,030 13,290		*8,600 *18,960	5,780 12,740	6.20 (20.4)	
-4.5 m -14.8 pi	kg livres											

Flèche de 5,85 m (19' 2"), bras de 2,50 m (8' 2") équipé d'un patin à triple barrette. (sans godet)

Hauteur du point de levage (m/pi)	Rayon du point de levage								À portée maximale			
	3.0 m (9.8 pi)		4.5 m (14.8 pi)		6.0 m (19.7 pi)		7.5 m (24.6 pi)		Capacité		Portée	
											m (pi)	
7.5 m 24.6 pi	kg livres									*6,090 *13,430	*6,090 *13,430	6.00 (19.7)
6.0 m 19.7 pi	kg livres					*6,490 *14,310	*6,490 *14,310			*5,660 *12,480	5,160 11,380	7.14 (23.4)
4.5 m 14.8 pi	kg livres			*8,580 *18,920	*8,580 *18,920	*7,240 *15,960	6,680 14,730	*6,730 *14,840	4,690 10,340	*5,590 *12,320	4,360 9,610	7.82 (25.7)
3.0 m 9.8 pi	kg livres			*11,110 *24,490	9,690 21,360	*8,360 *18,430	6,350 14,000	6,870 15,150	4,550 10,030	*5,750 *12,680	3,970 8,750	8.18 (26.8)
1.5 m 4.9 pi	kg livres			*13,180 *29,060	9,100 20,060	9,430 20,790	6,060 13,360	6,720 14,820	4,410 9,720	5,830 12,850	3,840 8,470	8.25 (27.1)
Ground Line	kg livres			*14,060 *31,000	8,860 19,530	9,220 20,330	5,870 12,940	6,610 14,570	4,320 9,520	6,000 13,230	3,930 8,660	8.03 (26.3)
-1.5 m -4.9 pi	kg livres	*11,530 *25,420	*11,530 *25,420	*13,950 *30,750	8,840 19,490	9,160 20,190	5,820 12,830	6,620 14,590	4,320 9,520	6,610 14,570	4,310 9,500	7.51 (24.6)
-3.0 m -9.8 pi	kg livres	*18,010 *39,710	*18,010 *39,710	*12,910 *28,460	8,980 19,800	9,270 20,440	5,920 13,050			8,060 17,770	5,220 11,510	6.61 (21.7)
-4.5 m -14.8 pi	kg livres			*10,170 *22,420	9,350 20,610					*8,590 *18,940	7,760 17,110	5.12 (16.8)

- Les capacités de levage sont basées sur la norme ISO 10567.
- La capacité de levage de la série HX-LT3 ne dépasse pas 75 % de la charge de basculement avec la machine sur un sol ferme et plat, ou 87 % de la capacité hydraulique totale.
- Le point de levage est la tige de montage pivot du godet sur le bras (sans la masse du godet).
- (*) indique une charge limitée par la capacité hydraulique.

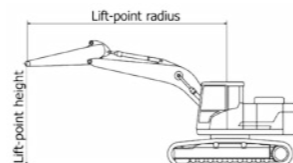

Capacité de levage frontale Capacité de levage latérale ou à 360 degrés

HX260 L

Flèche de 5,85 m (19' 2"), bras de 3,05 m (10' 0") équipé d'un patin à triple barrette. (sans godet)

Hauteur du point de levage (m/pi)	Rayon du point de levage										À portée maximale					
	1.5 m (4.9 pi)		3.0 m (9.8 pi)		4.5 m (14.8 pi)		6.0 m (19.7 pi)		7.5 m (24.6 pi)		Capacité		Portée			
													m (pi)			
7.5 m 24.6 pi	kg livres										*5,640 *12,430	*5,640 *12,430		*4,020 *8,860	*4,020 *8,860	6.66 (21.8)
6.0 m 19.7 pi	kg livres							*4,720 *10,410	*4,720 *10,410				*3,770 *8,310	*3,770 *8,310	7.70 (25.3)	
4.5 m 14.8 pi	kg livres					*7,520 *16,580	*7,520 *16,580	*6,570 *14,480	*6,570 *14,480	*6,150 *13,560	4,720 10,410		*3,730 *8,220	*3,730 *8,220	8.34 (27.4)	
3.0 m 9.8 pi	kg livres					*10,060 *22,180	9,890 21,800	*7,760 *17,110	6,410 14,130	*6,720 *14,820	4,560 10,050		*3,840 *8,470	3,610 7,960	8.67 (28.5)	
1.5 m 4.9 pi	kg livres					*12,400 *27,340	9,200 20,280	*8,980 *19,800	6,070 13,380	6,700 14,770	4,390 9,680		*4,110 *9,060	3,490 7,690	8.74 (28.7)	
Ground Line	kg livres					*6,350 *14,000	*6,350 *14,000	*13,710 *30,230	8,830 19,470	9,190 20,260	5,840 12,870	6,560 14,460	4,260 9,390	*4,580 *10,100	3,550 7,830	8.53 (28.0)
-1.5 m -4.9 pi	kg livres	*7,180 *15,830	*7,180 *15,830	*11,200 *24,690	*11,200 *24,690	*13,990 *30,840	8,730 19,250	9,080 20,020	5,740 12,650	6,510 14,350	4,210 9,280		*5,410 *11,930	3,840 8,470	8.04 (26.4)	
-3.0 m -9.8 pi	kg livres	*12,130 *26,740	*12,130 *26,740	*17,610 *38,820	*17,610 *38,820	*13,350 *29,430	8,810 19,420	9,120 20,110	5,780 12,740				6,970 15,370	4,520 9,960	7.21 (23.7)	
-4.5 m -14.8 pi	kg livres			*16,130 *35,560	*16,130 *35,560	*11,410 *25,150	9,080 20,020						*8,250 *18,190	6,180 13,620	5.88 (19.3)	

Flèche de 5,85 m (19' 2"), bras de 3,60 m (11' 8") équipé d'un patin à triple barrette. (sans godet)

Hauteur du point de levage (m/pi)	Rayon du point de levage										À portée maximale					
	1.5 m (4.9 pi)		3.0 m (9.8 pi)		4.5 m (14.8 pi)		6.0 m (19.7 pi)		7.5 m (24.6 pi)		9.0 m (29.5 pi)		Capacité		Portée	
															m (pi)	
9.0 m 29.5 pi	kg livres												*3,960 *8,730	*3,960 *8,730	5.83 (19.1)	
7.5 m 24.6 pi	kg livres												*3,480 *7,670	*3,480 *7,670	7.32 (24.0)	
6.0 m 19.7 pi	kg livres									*5,160 *11,380	4,880 10,760		*3,290 *7,250	*3,290 *7,250	8.27 (27.1)	
4.5 m 14.8 pi	kg livres							*5,870 *12,940	*5,870 *12,940	*5,600 *12,350	4,760 10,490		*3,260 *7,190	*3,260 *7,190	8.87 (29.1)	
3.0 m 9.8 pi	kg livres					*8,950 *19,730	*8,950 *19,730	*7,110 *15,670	6,480 14,290	*6,230 *13,730	4,570 10,080	*4,260 *9,390	3,390 7,470	*3,350 *7,390	3,260 7,190	9.19 (30.1)
1.5 m 4.9 pi	kg livres					*11,490 *25,330	9,300 20,500	*8,430 *18,580	6,090 13,430	6,700 14,770	4,380 9,660	*4,900 *10,800	3,300 7,280	*3,560 *7,850	3,160 6,970	9.25 (30.3)
Ground Line	kg livres					*7,080 *15,610	*7,080 *15,610	*13,180 *29,060	8,810 19,420	9,170 20,220	5,810 12,810	6,520 14,370	4,210 9,280	*4,320 *9,520	3,230 7,120	9.05 (29.7)
-1.5 m -4.9 pi	kg livres	*6,440 *14,200	*6,440 *14,200	*10,510 *23,170	*10,510 *23,170	*13,840 *30,510	8,620 19,000	8,990 19,820	5,650 12,460	6,420 14,150	4,130 9,110		*4,560 *10,050	3,420 7,540	8.60 (28.2)	
-3.0 m -9.8 pi	kg livres	*10,440 *23,020	*10,440 *23,020	*15,470 *34,110	*15,470 *34,110	*13,580 *29,940	8,630 19,030	8,980 19,800	5,640 12,430	6,450 14,220	4,150 9,150		*5,730 *12,630	3,930 8,660	7.82 (25.7)	
-4.5 m -14.8 pi	kg livres			*15,510 *34,190	*15,510 *34,190	*17,650 *38,910	*17,650 *38,910	*12,230 *26,960	8,840 19,490	*8,930 *19,690	5,790 12,760		*7,710 *17,000	5,080 11,200	6.62 (21.7)	

- Les capacités de levage sont basées sur la norme ISO 10567.
- La capacité de levage de la série HX-LT3 ne dépasse pas 75 % de la charge de basculement avec la machine sur un sol ferme et plat, ou 87 % de la capacité hydraulique totale.
- Le point de levage est la tige de montage pivot du godet sur le bras (sans la masse du godet).
- (*) indique une charge limitée par la capacité hydraulique.

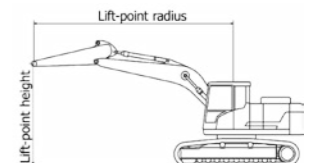

CAPACITÉ DE LEVAGE

Capacité de levage frontale Capacité de levage latérale ou à 360 degrés

HX260 L HIGH WALKER

Flèche de 5,85 m (19' 2"), bras de 2,10 m (6' 9") équipé d'un patin à triple barrette. (sans godet)

Hauteur du point de levage (m/pi)	Rayon du point de levage								À portée maximale		
	3.0 m (9.8 pi)		4.5 m (14.8 pi)		6.0 m (19.7 pi)		7.5 m (24.6 pi)		Capacité	Portée	
7.5 m kg									*7,200	*7,200	5.91
24.6 pi livres									*15,870	*15,870	(19.4)
6.0 m kg			*7,800	*7,800	*7,110	*7,110			*7,130	6,500	6.98
19.7 pi livres			*17,200	*17,200	*15,670	*15,670			*15,720	14,330	(22.9)
4.5 m kg			*9,890	*9,890	*7,920	*7,920	*7,230	5,720	*7,230	5,590	7.61
14.8 pi livres			*21,800	*21,800	*17,460	*17,460	*15,940	12,610	*15,940	12,320	(25.0)
3.0 m kg					*9,010	7,730	*7,610	5,610	*7,440	5,190	7.90
9.8 pi livres					*19,860	17,040	*16,780	12,370	*16,400	11,440	(25.9)
1.5 m kg					*9,940	7,480	*8,040	5,490	7,580	5,110	7.90
4.9 pi livres					*21,910	16,490	*17,730	12,100	16,710	11,270	(25.9)
Sol kg			*14,140	11,220	*10,380	7,360	8,130	5,450	7,980	5,350	7.60
Ligne livres			*31,170	24,740	*22,880	16,230	17,920	12,020	17,590	11,790	(24.9)
-1.5 m kg	*13,230	*13,230	*13,550	11,290	*10,130	7,380			*8,390	6,060	6.97
-4.9 pi livres	*29,170	*29,170	*29,870	24,890	*22,330	16,270			*18,500	13,360	(22.9)
-3.0 m kg	*16,040	*16,040	*11,860	11,520					*8,640	7,820	5.89
-9.8 pi livres	*35,360	*35,360	*26,150	25,400					*19,050	17,240	(19.3)
-4.5 m kg											
-14.8 pi livres											

Flèche de 5,85 m (19' 2"), bras de 2,50 m (8' 2") équipé d'un patin à triple barrette. (sans godet)

Hauteur du point de levage (m/pi)	Rayon du point de levage								À portée maximale		
	3.0 m (9.8 pi)		4.5 m (14.8 pi)		6.0 m (19.7 pi)		7.5 m (24.6 pi)		Capacité	Portée	
7.5 m kg					*6,460	*6,460			*5,940	*5,940	6.33
24.6 pi livres					*14,240	*14,240			*13,100	*13,100	(20.8)
6.0 m kg					*6,620	*6,620			*5,620	*5,620	7.34
19.7 pi livres					*14,590	*14,590			*12,390	*12,390	(24.1)
4.5 m kg			*9,160	*9,160	*7,490	*7,490	*6,810	5,760	*5,610	5,260	7.94
14.8 pi livres			*20,190	*20,190	*16,510	*16,510	*15,010	12,700	*12,370	11,600	(26.0)
3.0 m kg			*11,700	*11,700	*8,650	7,780	*7,320	5,620	*5,820	4,890	8.22
9.8 pi livres			*25,790	*25,790	*19,070	17,150	*16,140	12,390	*12,830	10,780	(27.0)
1.5 m kg			*13,500	11,370	*9,690	7,500	*7,840	5,480	*6,300	4,820	8.22
4.9 pi livres			*29,760	25,070	*21,360	16,530	*17,280	12,080	*13,890	10,630	(27.0)
Sol kg			*14,110	11,190	*10,280	7,350	8,090	5,400	*7,170	5,020	7.93
Ligne livres			*31,110	24,670	*22,660	16,200	17,840	11,900	*15,810	11,070	(26.0)
-1.5 m kg	*13,530	*13,530	*13,790	11,210	*10,240	7,330			*8,060	5,600	7.33
-4.9 pi livres	*29,830	*29,830	*30,400	24,710	*22,580	16,160			*17,770	12,350	(24.0)
-3.0 m kg	*17,300	*17,300	*12,460	11,400	*9,140	7,480			*8,460	7,000	6.31
-9.8 pi livres	*38,140	*38,140	*27,470	25,130	*20,150	16,490			*18,650	15,430	(20.7)
-4.5 m kg											
-14.8 pi livres											

- Les capacités de levage sont basées sur la norme ISO 10567.
- La capacité de levage de la série HX-LT3 ne dépasse pas 75 % de la charge de basculement avec la machine sur un sol ferme et plat, ou 87 % de la capacité hydraulique totale.
- Le point de levage est la tige de montage pivot du godet sur le bras (sans la masse du godet).
- (*) indique une charge limitée par la capacité hydraulique.

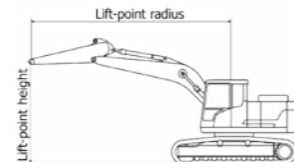

Capacité de levage frontale Capacité de levage latérale ou à 360 degrés

HX260 L HIGH WALKER

Flèche de 5,85 m (19' 2"), bras de 3,05 m (10' 0") équipé d'un patin à triple barrette. (sans godet)

Hauteur du point de levage (m/pi)	Rayon du point de levage										À portée maximale		
	1.5 m (4.9 pi)		3.0 m (9.8 pi)		4.5 m (14.8 pi)		6.0 m (19.7 pi)		7.5 m (24.6 pi)		Capacité	Portée	
9.0 m kg											*4,460	*4,460	5.47
29.5 pi livres											*9,830	*9,830	(18.0)
7.5 m kg							*5,580	*5,580			*3,930	*3,930	6.96
24.6 pi livres							*12,300	*12,300			*8,660	*8,660	(22.8)
6.0 m kg							*5,910	*5,910	*5,380	*5,380	*3,750	*3,750	7.89
19.7 pi livres							*13,030	*13,030	*11,860	*11,860	*8,270	*8,270	(25.9)
4.5 m kg			*11,330	*11,330	*8,090	*8,090	*6,840	*6,840	*6,270	5,790	*3,750	*3,750	8.45
14.8 pi livres			*24,980	*24,980	*17,840	*17,840	*15,080	*15,080	*13,820	12,760	*8,270	*8,270	(27.7)
3.0 m kg					*10,690	*10,690	*8,070	7,830	*6,880	5,620	*3,890	*3,890	8.71
9.8 pi livres					*23,570	*23,570	*17,790	17,260	*15,170	12,390	*8,580	*8,580	(28.6)
1.5 m kg					*12,820	11,430	*9,240	7,510	*7,510	5,450	*4,200	*4,200	8.71
4.9 pi livres					*28,260	25,200	*20,370	16,560	*16,560	12,020	*9,260	*9,260	(28.6)
Ground kg			*7,450	*7,450	*13,860	11,140	*10,020	7,300	*7,950	5,340	*4,740	4,540	8.44
Line livres			*16,420	*16,420	*30,560	24,560	*22,090	16,090	*17,530	11,770	*10,450	10,010	(27.7)
-1.5 m kg	*8,350	*8,350	*12,570	*12,570	*13,920	11,090	*10,240	7,230	*7,970	5,320	*5,710	4,990	7.88
-4.9 pi livres	*18,410	*18,410	*27,710	*27,710	*30,690	24,450	*22,580	15,940	*17,570	11,730	*12,590	11,000	(25.8)
-3.0 m kg	*13,480	*13,480	*18,690	*18,690	*13,030	11,210	*9,640	7,310			*7,740	6,010	6.94
-9.8 pi livres	*29,720	*29,720	*41,200	*41,200	*28,730	24,710	*21,250	16,120			*17,060	13,250	(22.8)
-4.5 m kg			*14,980	*14,980	*10,580	*10,580					*8,320	*8,320	5.45
-14.8 pi livres			*33,030	*33,030	*23,320	*23,320					*18,340	*18,340	(17.9)

Flèche de 5,85 m (19' 2"), bras de 3,60 m (11' 8") équipé d'un patin à triple barrette. (sans godet)

Hauteur du point de levage (m/pi)	Rayon du point de levage										À portée maximale				
	1.5 m (4.9 pi)		3.0 m (9.8 pi)		4.5 m (14.8 pi)		6.0 m (19.7 pi)		7.5 m (24.6 pi)		9.0 m (29.5 pi)		Capacité	Portée	
9.0 m kg							*4,480	*4,480					*3,800	*3800	6.26
29.5 pi livres							*9,880	*9,880					*8,380	*8380	(20.5)
7.5 m kg									*3,740	*3,740			*3,410	*3410	7.59
24.6 pi livres									*8,250	*8,250			*7,520	*7520	(24.9)
6.0 m kg							*5,190	*5,190	*5,290	*5,290			*3,270	*3270	8.45
19.7 pi livres							*11,440	*11,440	*11,660	*11,660			*7,210	*7210	(27.7)
4.5 m kg							*6,150	*6,150	*5,740	*5,740			*3,270	*3270	8.97
14.8 pi livres							*13,560	*13,560	*12,650	*12,650			*7,210	*7210	(29.4)
3.0 m kg					*9,610	*9,610	*7,440	*7,440	*6,410	5,630	*4,490	4,230	*3,390	*3390	9.22
9.8 pi livres					*21,190	*21,190	*16,400	*16,400	*14,130	12,410	*9,900	9,330	*7,470	*7470	(30.3)
1.5 m kg					*12,000	11,520	*8,720	7,520	*7,120	5,430	*4,910	4,140	*3,630	*3630	9.22
4.9 pi livres					*26,460	25,400	*19,220	16,580	*15,700	11,970	*10,820	9,130	*8,000	*8000	(30.3)
Sol kg			*7,780	*7,780	*13,430	11,090	*9,670	7,260	*7,690	5,290			*4,050	*4050	8.97
Ligne livres			*17,150	*17,150	*29,610	24,450	*21,320	16,010	*16,950	11,660			*8,930	*8930	(29.4)
-1.5 m kg	*7,370	*7,370	*11,560	*11,560	*13,860	10,950	*10,110	7,140	7,910	5,220			*4,780	4450	8.44
-4.9 pi livres	*16,250	*16,250	*25,490	*25,490	*30,560	24,140	*22,290	15,740	17,440	11,510			*10,540	9810	(27.7)
-3.0 m kg	*11,540	*11,540	*17,020	*17,020	*13,370	11,010	*9,870	7,160	*7,110	5,280			*6,170	5210	7.58
-9.8 pi livres	*25,440	*25,440	*37,520	*37,520	*29,480	24,270	*21,760	15,790	*15,670	11,640			*13,600	11490	(24.9)
-4.5 m kg			*16,730	*16,730	*11,650	11,280	*8,340	7,370					*7,820	7000	6.24
-14.8 pi livres			*36,880	*36,880	*25,680	24,870	*18,390	16,250					*17,240	15430	(20.5)

- Les capacités de levage sont basées sur la norme ISO 10567.
- La capacité de levage de la série HX-LT3 ne dépasse pas 75 % de la charge de basculement avec la machine sur un sol ferme et plat, ou 87 % de la capacité hydraulique totale.
- Le point de levage est la tige de montage pivot du godet sur le bras (sans la masse du godet).
- (*) indique une charge limitée par la capacité hydraulique.

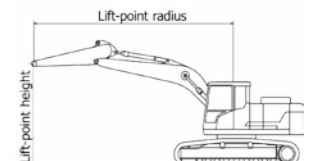

STANDARD / OPTION

MOTEUR	OPT	STD
Moteur Hyundai HE6.7 (fabriqué par Cummins)	●	
SYSTÈME HYDRAULIQUE		
CONTRÔLE INTELLIGENT DE LA PUISSANCE (IPC)		
3-mode d'alimentation, 2-mode de travail, mode utilisateur	●	
Contrôle de puissance variable	●	
Contrôle du débit de la pompe	●	
Contrôle du débit en mode accessoire		●
Ralentissement automatique du moteur	●	
Contrôle d'arrêt automatique du moteur		●
CABINE ET INTÉRIEUR		
CABINE AU NORME ISO		
Essuie-glace de type montant	●	
Radio/lecteur USB	●	
Prise de courant 12 V (convertisseur 24 V CC à 12 V CC)	●	
Cabine en acier toutes saisons avec visibilité à 360°	●	
Vitres en verre de sécurité	●	
Verre de sécurité - Verre trempé	●	
Verre de sécurité - Verre trempé avec verre laminé frontal		●
Vitres avant coulissantes repliable	●	
Vitres latérale coulissante (GH)	●	
Porte verrouillable	●	
Boîte chaude et froide	●	
Compartiment de rangement & cendrier	●	
Pare-soleil	●	
Serrures pour portes et cabine, une clé	●	
Éclairage de la cabine		●
Garde-pluie de vitres avant de cabine		●
Couverture transparente de toit de cabine	●	
Couverture de toit en acier de cabine		●
CLIMATISATION AUTOMATIQUE		
Climatiseur et chauffage	●	
Dégivreur	●	
Aide au démarrage (chauffe-air) pour temps froid	●	
SURVEILLANCE CENTRALISÉE		
Écran LCD 8" - Type normal	●	
Écran LCD 8" - Type Premium		●
Compteur de vitesse du moteur ou compteur de trajet / Accélérateur.	●	
Jauge de température du liquide de refroidissement du moteur	●	
Puissance maximale	●	
Basse vitesse / Haute vitesse	●	
Ralentissement automatique	●	
Avertissement de surcharge avec alarme		●
Indicateur d'obstruction du filtre à air	●	
Indicateurs	●	
Jauges ECO	●	
Jauge de niveau de carburant	●	
Jauge de température de l'huile hydraulique	●	
Réchauffeur de combustible		●
Avertissements	●	
Erreur de communication	●	
Batterie faible	●	
Horloge	●	
SIÈGE		
Suspension mécanique sans chauffage		●
Suspension mécanique avec chauffage	●	
Suspension pneumatique réglable sans chauffage		●
Suspension pneumatique réglable avec chauffage		●
CABINE FOPS (ISO 10262) NIVEAU 2		
FOPS (Structure de Protection contre les Chutes d'Objets) - ISO10262 niveau 2	Protection frontale et supérieure	●
	Protection supérieure	●
CABINE ROPS		
ROPS (Structures de protection en cas de renversement) - ISO 12117-2		●

SÉCURITÉ	OPT	STD
Interrupteur principal de batterie	●	
Caméra de recul		●
AAVM (Système de surveillance panoramique avancé)		●
Phares de travail avant	●	
Alarme de déplacement	●	
Lampe de travail arrière		●
Lampe de balisage		●
Frein de rotation automatique	●	
Système de maintien de flèche	●	
Système de maintien de bras	●	
Valve de verrouillage de sécurité pour cylindre de flèche avec dispositif d'avertissement de surcharge		●
Valve de verrouillage de sécurité pour cylindre de bras		●
Système de verrouillage en rotation		●
Rétroviseurs extérieurs	●	
ACCESSOIRES		
FLÈCHES		
5.85m, 19' 2"	●	
BRAS		
2.1 m, 6' 11"		●
2.5 m, 8' 2"		●
3.05 m, 10' 0"	●	
3.60 m, 11' 10"		●
AUTRES		
Lampe de travail LED		●
SYSTÈME DE TÉLÉPHONIE MOBILE MAINS LIBRES AVEC USB	●	
KLAXON ÉLECTRIQUE	●	
JOYSTICK COULISSANT PILOTÉ	●	
Filet anti-poussière amovible pour le refroidisseur	●	
Réservoir amovible	●	
Pré-filtre à carburant (sans réchauffeur)		●
Pré-filtre à carburant (avec réchauffeur simple)	●	
Pré-filtre à carburant (avec double réchauffeur)		●
Système d'autodiagnostic	●	
Hi MATE (Système de gestion à distance)		●
Batteries (2 × 12V × 80 AH)	●	
Pompe de remplissage de carburant (50 L/lpm)		●
Kit de tuyauterie à action simple (brise-roche, etc.)		●
Kit de tuyauterie à double action (benne preneuse, etc.)		●
Kit de tuyauterie rotative		●
Tuyauterie pour attache rapide		●
Attache rapide		●
Accumulateur pour l'abaissement du matériel de travail	●	
Valve de changement de motif (2 motifs)		●
Système de contrôle fin de la rotation		●
Garde-corps de type général	●	
Trousse à outils		●
Capuchon de pluie	●	
Pré-nettoyeur		●
CONTREPOIDS		
4,6 tonnes CWT	●	
5,1 tonnes CWT		●
SOUS-CHÂSSIS		
Couverture inférieure du châssis (Supplémentaire)		●
Couverture inférieure du châssis (Normal)	●	
PATINS DE CHENILLE		
Patins à triple barrette (600 mm, 24")	●	
Patin à triple barrette (700 mm, 28")		●
Patin à triple barrette (800 mm, 32")		●
Patin à triple barrette (900 mm, 36")		●
Patin à triple barrette (700 mm, 28")		●
Garde-chaîne de chenille	●	
Garde-chaîne de chenille complet		●

- * Les équipements de série et en option peuvent varier. Contactez votre concessionnaire Hyundai pour plus d'informations. La machine peut varier en fonction des normes internationales.
- * Les photos peuvent inclure des accessoires et équipements optionnels qui ne sont pas disponibles dans votre région.
- * Les matériaux et les spécifications sont susceptibles de changer sans préavis.
- * Toutes les mesures impériales sont arrondies à la livre ou au pouce le plus proche.

MÉMO

MÉMO

MÉMO